

SÍDLIŠTĚ ŘIVNÁČSKÉ KULTURY V PRAZE-ĎÁBLICÍCH

Miroslav Dobeš – Michal Kostka – Daniel Stolz

OKOLNOSTI A PRŮBĚH VÝZKUMU

Archeologický výzkum řivnáčského sídliště u Ďáblic v Praze 8 se skládá z několika na sobě nezávislých zjištění, která se podařilo uskutečnit v průběhu bezmála 20 roků v okolí obce při stavebních akcích různého charakteru.

V roce 1987 probíhal záchranný výzkum před stavbou komunikace Prosek – Zdiby v trase dnešní Cínovecké radiály (*Havel – Kovářik 1988, 178*). V pruhu odtěženého terénu pro provizorní cestu vedoucí východně podél této komunikace byl 24. 5. vybrán a 7. 7. dokumentován zahloubený objekt označený A 1, příslušející řivnáčské kultuře (*obr. 1:1*). Archeologický výzkum pro Muzeum hl. m. Prahy tehdy provedli Karel Král a Jan Turek, přírůstkové číslo výzkumu a nálezů je A 20/99–1.

V roce 1990 podchytil a ověřoval Martin Kuna (ArÚ Praha) objekt nalezený ve stěně dálkového výkopu pro vodovod Káraný – Praha (*obr. 1:2*). Objekt určil a podle získaných zlomků keramiky datoval jako zahloubenou chatu řivnáčské kultury (*Kuna 1995, 261*).

Archeologický výzkum při ulici K lomu, v lokalitě zvané Nové Ďáblice, byl vyvolán stavbou inženýrských sítí a komunikací pro nový soubor rodinných domů. Velmi hrubá skrývka ornice v trasách budoucích sítí a komunikací byla provedena bez ohlášení a přítomnosti archeologa v březnu roku 2002, předstíhový výzkum pak proběhl následně v měsíci dubnu. Archeologické nálezy byly zaznamenány pouze ve dvou místech pozemku ppč. 1729/115 (*obr. 1:3,8; 2:1,2*), který tvoří výhradně plochu současných komunikací (konkrétně severní části dnešních ulic Červencové a Březnové), celý jejich další průběh byl již archeologicky zcela negativní (*Kostka 2004, 189*). Výzkum zajišťovalo archeologické oddělení Muzea hl. m. Prahy pod vedením Michala Kostky, přírůstkové číslo výzkumu a nálezů je A 188/2002.

Vzhledem k těmto ojedinělým nálezům byly posléze několik roků systematicky a důsledně sledovány veškeré zemní práce na stavbách jednotlivých rodinných domů (dohromady přes 80 realizovaných staveb). Podařilo se tak ověřit téměř všechny pozemky ppč. 1729/150 až 1729/234, s několika výjimkami dosud nezastavenými. Pouze na pozemcích ppč. 1729/217 a 1729/181 (respektive 1729/297) byly v roce 2004 odhaleny další archeologické nálezy (*Kostka 2007, 166 a 167*). Zjištěné objekty č. 4/2004 na ppč. 1729/217 a kostrový hrob na ppč. 1729/297 však nesouvisejí nijak s místním osídlením eneolitického stáří. Jsou oba součástí birituálního pohřebiště bylanské kultury rozkládajícího se v okolí, o kterém bude pojednáno jinde.

Na pozemku ppč. 1729/217 (*obr. 1:4; 2:3*) s novými nálezy byla sice nejdříve provedena skrývka ornice v celé ploše budoucí stavby, ale poté bez proběhnutí kontroly archeologem byly předčasně vykopány základové pasy pro nový dům. Tím byly značně zkomplikovány podmínky dalšího výzkumu, který proběhl v květnu 2004 (*Kostka 2007, 166–167*). Výzkum zajišťovalo archeologické oddělení Muzea hl. m. Prahy pod vedením Michala Kostky, přírůstkové číslo výzkumu a nálezů je A 31/2004.

LOKALIZACE A SOUVISLOSTI NALEZIŠTĚ

Lokalita se nachází na pozemcích ppč. 1729/115, 1729/217 a 1738 katastrálního území Ďáblice (*obr. 1*). V současné podobě terénu ji lze vymezit ulicemi Srpnovou a Březnovou v komplexu rodinných domů Nové Ďáblice na západě a Cínoveckou radiálou na východě. Sídliště leželo na mírném svahu ěáblického návrší skloněném k východu, v nadmořské výšce 276 až 285 m n. m. (*obr. 2*).

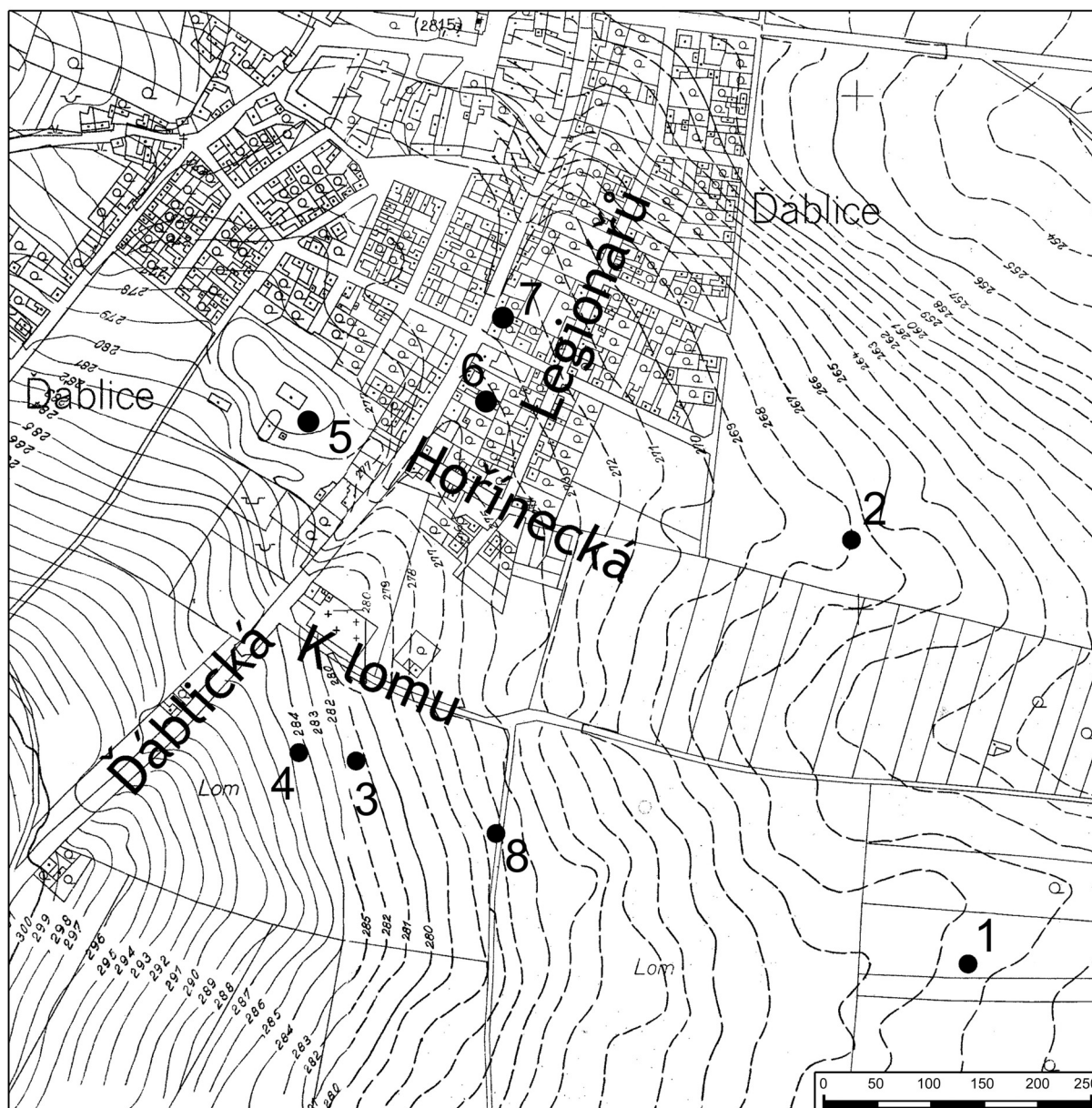

Obr. 1. Praha-Žáblice. Celkový plán s polohou objektů a nálezů řívnáčské kultury (č. 1–7) a jam obecně pravěkých (č. 8): 1 – objekt A 1/1987; 2 – objekt 1/1990; 3 – objekt 1–2/2002 ; 4 – objekty 1 až 6/2004; 5 – bývalá Battistova cihelna, ppč. 608; 6 – Axamitova lokalita č. III, blok domů mezi ulicemi Hoříneckou, Žáblickou, Kokořínskou a Legionářů, ppč. 544 až 549; 7 – Axamitova lokalita č. V, roh ulic Žáblické a Kokořínské, zahrada čp. 174, ppč. 195–196; 8 – objekty 3 a 4/2002

Odlehlý objekt z roku 1987 (A 1/1987) se nacházel v polích na jižním okraji katastrálního území Žáblic (ppč. 1738), ve vzdálenosti asi 800 až 900 m jižně od Kostelecké ulice, v nadmořské výšce přibližně 266 m n. m (obr. 1:1).

Podloží zde tvoří pleistocénní eolické a deluvioeolické sedimenty – spraše a sprašové hlíny (Kovanda a spol. 2001, příl. 1), které jsou ve vyšších polohách překryty poměrně kvalitní tmavě hnědou půdou, měnící se níže po svazích v úrodnou černozem, jejíž mocnost lokálně kolísá od 30 do 60 cm.

Nejbližším současným vodním tokem je malá vodoteč, napájející Mratínský (nebo též Červenomlýnský) potok od jihu, jejíž pramenný zdroj leží asi 700 až 800 metrů daleko po svahu, severně od sídliště. Tato vodoteč je v podstatě součástí rozsáhlé pramenné pánve Mratínského potoka, který sám pramení ve vzdálenosti kolem 1200 metrů severně od lokality.

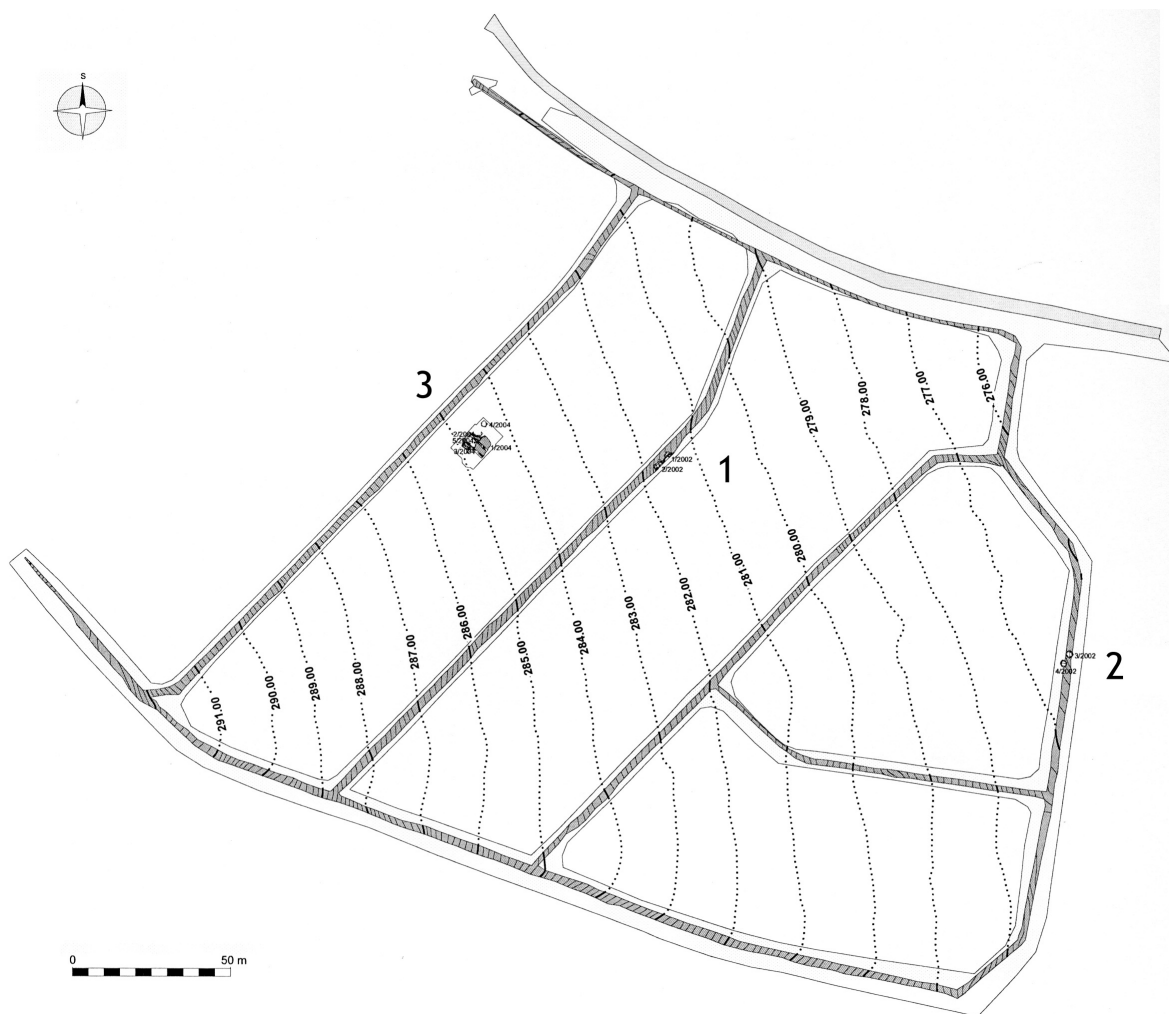

Obr. 2. Praha-Ďáblice. Plán lokality „K lomu“ s polohou archeologických objektů: 1 – objekt 1–2/2002; 2 – objekty 3 a 4/2002; 3 – objekty 1 až 6/2004 na ppč. 1729/217

POPIS OBJEKTŮ A NÁLEZY

Objekt A 1/1987

Pravidelně oválná jáma s mírně mísovitě se zahlabujícími stěnami a plochým, uprostřed rovným dnem. Maximální délka objektu 260 cm, šířka 210 cm, dosažená hloubka 70 cm od úrovně odbagrovaného terénu (obr. 3). Jihozápadní polovina výplně byla vybrána celá, severovýchodní pouze do hloubky 27 cm.

Nálezy: inv. č. 281066–281075. Při kódování keramiky byl použit, nejen pro potřeby vzájemného porovnání, systém vypracovaný M. Zápotockým (zde varianta podle Pleinerová – Zápotocký 1999, pozn. 1 na str. 281).

Džbán/čerpák: 1 zl. ucha, 2, inv. č. 281067, obr. 16:3.

Amforka (?): 1 zl. P s uchem, 2, inv. č. 281068, obr. 16:2.

Zásobní hrnec: 1 zl. OP, silně korodovaný, 7, O2, Ø±160, inv. č. 281066, obr. 16:1.

Zásobní hrnce/amfory: 6 zl. T, 7.

Atyp.: 10 zl. T, 2.

Mazanice: 3 silně omleté zlomky do 4 cm, hmotnost cca 100 g.

Kosti zvířecí: 1 zl. kompakty většího zvířete.

Objekt 1–2/2002

Po sejmutí ornice se při jihovýchodním okraji skryté plochy v Červencové ulici vedle sebe vyrýsovaly dva zahlabené objekty, označené čísly 1 a 2. Po začistění a vybrání svrchní části výplně se ukázalo, že jde o severozápadní

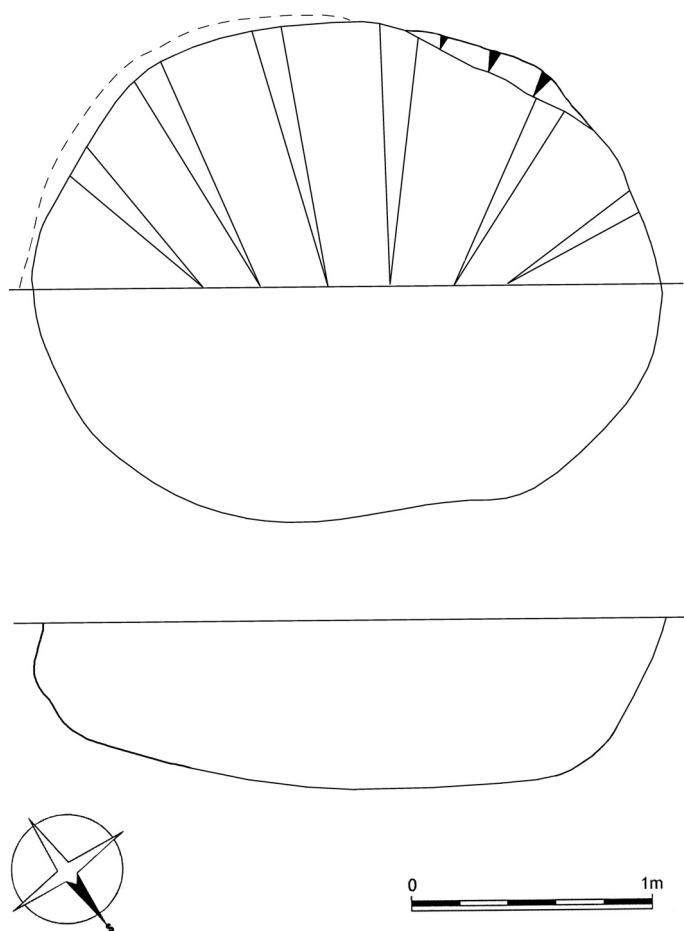

Obr. 3. Praha-Ďáblice. Plán objektu A 1/1987

část – okraj soujámí či menšího hliníku, se dvěma okrouhlými laloky, tvořícími zdánlivě dva objekty oddělené zvýšeným hřbetem podložní jílovité spraše. Zachycená část hliníku měla podlouhlý, osmičkovitý půdorys o délce 8 m a maximální šířce 190 cm kolmo k hlavnímu podélnému řezu v úrovni skrývky. Stěny a dno objektu byly tvořeny stupňovitými a mísovitými zahloubeninami nepravidelně oválných tvarů, zahlubujících se postupně až na maximální hloubku 150 cm v severovýchodní části (obj. 1). Zde také tvořilo dno alespoň místy rovnou plochu o délce 120 a 180 cm ve dvou stupních v hloubce 150 a 130 cm. Jihozápadní část (obj. 2) byla méně pravidelná a členitější a dosahovala maximální hloubky kolem 140 cm (obr. 4).

Ve výplni objektů bylo možné rozeznat v podstatě dvě hlavní úrovně zásypu. Černo-hnědá až černá hutná, silně ulehlá hlína tvořila jednolitě horní patro výplně do hloubky 80 až 100 cm v obou částech objektu (vrstvy 2 a 5), v její svrchní části byla rozeznatelná světlejší, kypřejší, hnědá vrstva ornice, oddělená ostrou linií orby (vrstva 1). Ve své spodní části naopak tato výplň přecházela plynule, bez ostrého přechodu do dolního patra, charakteristického tmavě hnědou jílovitou hlínou různých odstínů (vrstvy 3, 4 a 6), s proměnlivou složkou okolní podložní jílovité spraše (7), která v jihozápadní části (obj. 2) tvořila i většinu vlastní výplně objektu (vrstva 7).

Objekt byl vybírán v ploše celý, ve dvou částech, po mechanických vrstvách 20 cm. Charakteristická zdobená keramika byla nalezena pouze v horní úrovni výplně severovýchodní části (obj. 1 – vrstva 2), jinak v nálezech naprosto převažují zlomky zvířecích kostí.

Nálezy: inv. č. 279947–279965.

SZ polovina, vrstva 0–20.

Zásobní hrnec/amfora: 4 zl. T, 31.

Kosti zvířecí: inv. č. 279948 a 279961 (2 sáčky).

SZ polovina, vrstva 20–40.

Zásobní hrnec: část OP (3 zl.) s přehlazeným slámováním, 7, O10, Ø160, inv. č. 279949+279951, obr. 16:5.

Zásobní hrnec/amfora: 1 zl. TD, 7, D2, Ø80, inv. č. 279950.

Kosti zvířecí: inv. č. 279952 a 279962 (2 sáčky).

SZ polovina, vrstva 40–60.

Zásobní hrnec/amfora: 2 zl. T, 7.

Okraj: 1 zl. OH, 21, O1.

Atyp.: 1 zl. T, 21.

Kameny: 2 ostrohranné zlomky, 1 z křemence a 1 z šedé břidlice, max. vel. 110, inv. č. 279956.

Kosti zvířecí: inv. č. 279957, 279963, 279964 (3 sáčky).

Uhlíky: drobné zlomky, inv. č. 279955.

SZ polovina, vrstva 60–dno.

Dno: 1 zl. TD, 21, D2.

Atyp.: 4 zl. T, 21.

Kosti zvířecí: inv. č. 279960 a 279965 (2 sáčky).

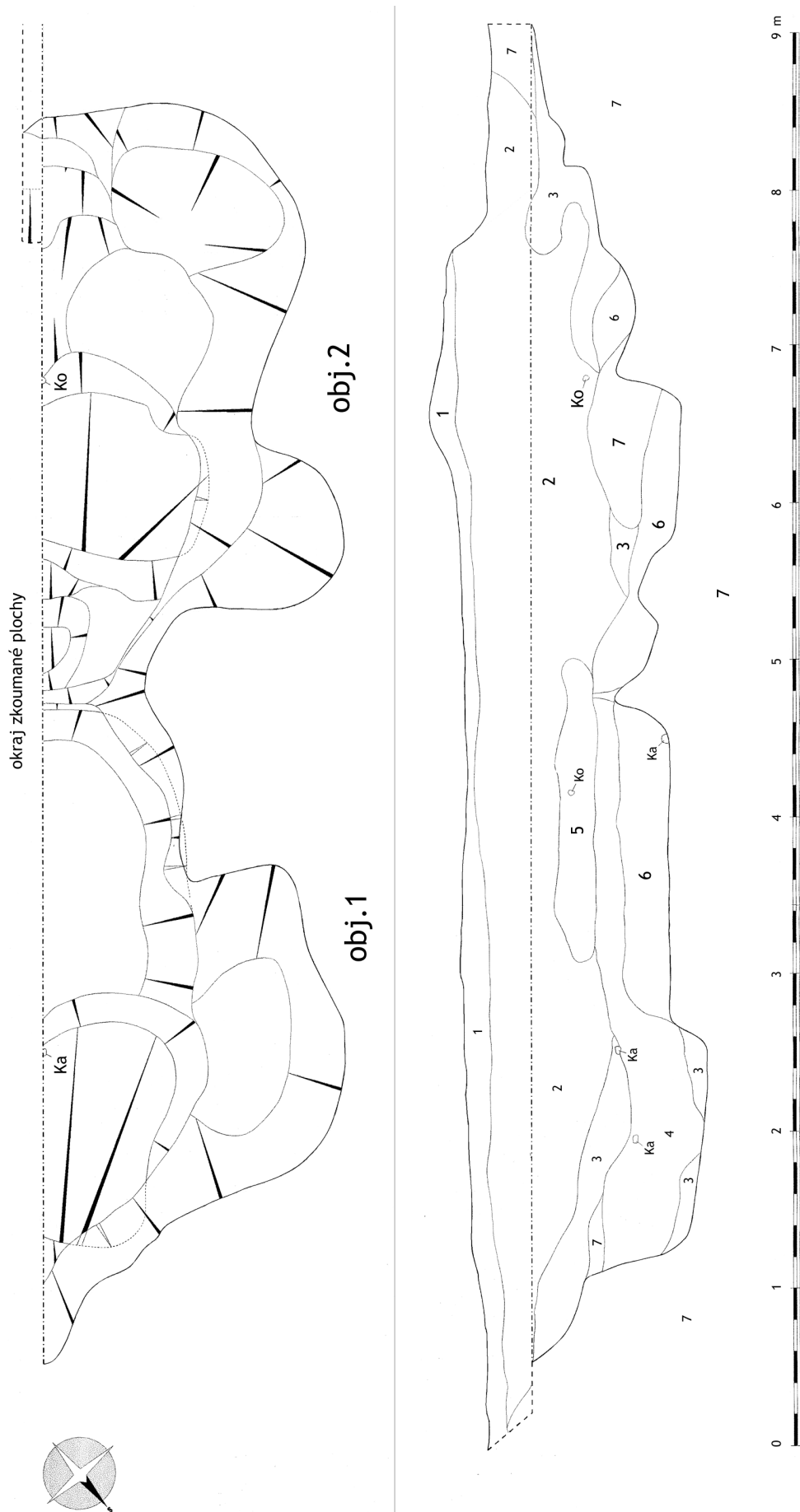

Obr. 4. Praha-Ďáblice. Plán objektu 1-2/2002

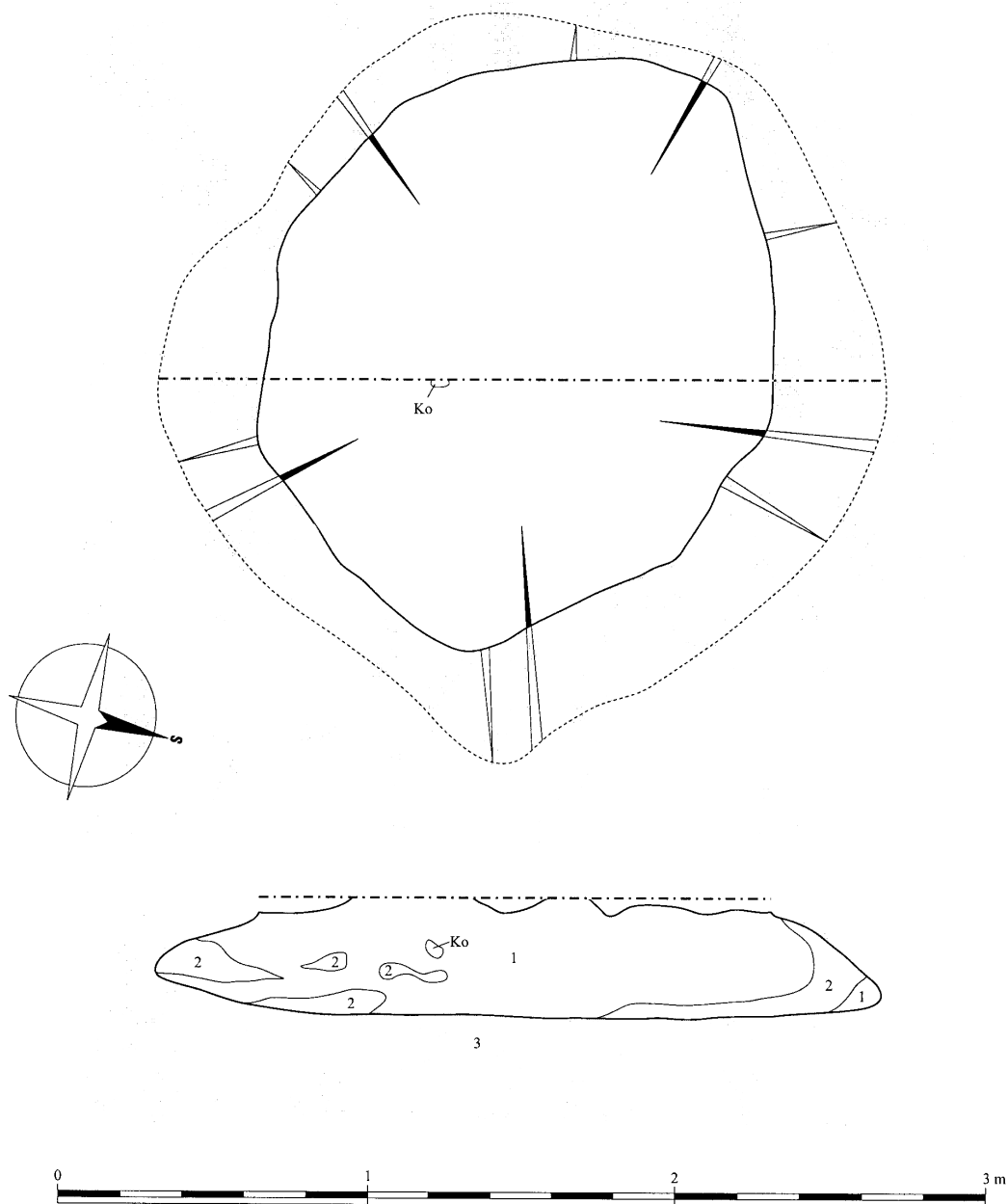

Obr. 5. Praha-Ďáblice. Plán objektu 3/2002

Objekt 3/2002

Nepravidelně oválná jáma, jejíž stěny se v ostrém úhlu konicky rozšiřovaly k rovnému plochému dnu. Rozměry zachycené v úrovni skrývky činily 200×160 cm, u dna 240×210 cm, hloubka 40 cm (obr. 5). Výplň byla tvořena stejnorodou černohnědou hutnou hlinou, s drobnými zrny mazanice (vrstva 1).

Objekt byl vybrán celý ve dvou polovinách.

Nálezy: inv. č. 279966–279973.

Vrstva 0–40 (dno).

Atyp.: 5 zl., neurčitelný pravěk.

Kosti zvířecí: inv. č. 279972 (1 sáček).

Mazanice: drobné zlomky, inv. č. 279967, 279969, 279970, 279973.

Uhlík: inv. č. 279968.

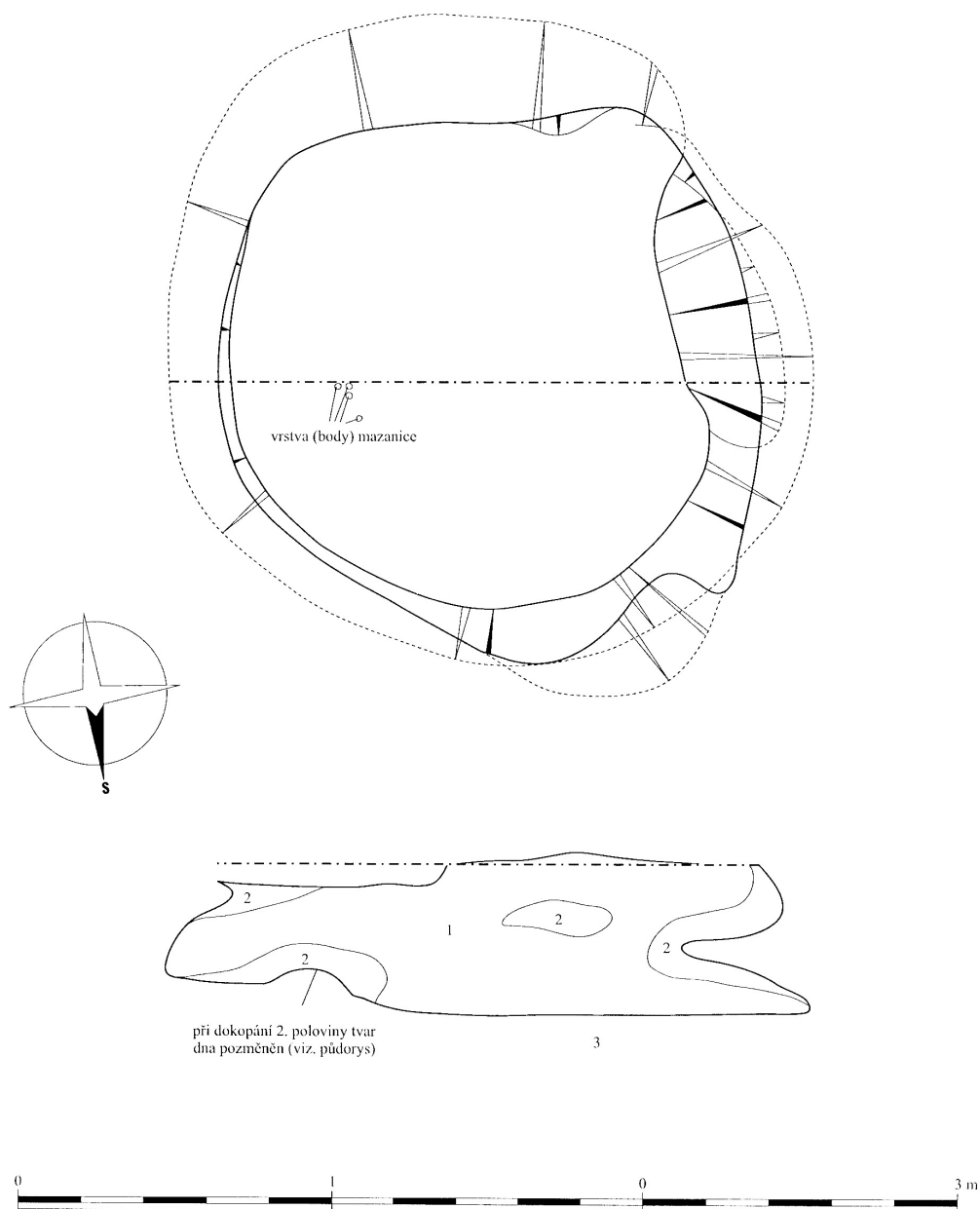

Obr. 6. Praha-Ďáblice. Plán objektu 4/2002

Objekt 4/2002

Nepravidelně okrouhlá jáma, jejíž stěny se v ostrém úhlu konicky rozšiřovaly k rovnému plochému dnu. Rozměry zachycené v úrovni skrývky činily 180×160 cm, u dna 220×190 cm, hloubka 50 cm (obr. 6). Výplň byla tvořena černohnědou jílovitou hutnou hlinou, s drobnými zrny mazanice (vrstva 1), u stěn a dna probarvenou okolní žlutou jílovitou spraší (2).

Objekt byl vybrán celý ve dvou polovinách.

Nálezy: inv. č. 279974–279976.

Vrstva 0–40 (dno).

Atyp.: 6 zl., neurčitelný pravěk.

Kámen: plochý zlomek křemenného valounu, max. vel. 140, inv. č. 279975.

Objekt 1/2004

Po skrývce ornice a vytěžení základových pasů se objekt jevil jako hliník obdélného tvaru s oblými rohy o rozměrech zhruba 8,5×6 m. Po začistění povrchu a částečném vyschnutí výplně byla rozeznána zřetelná superpozice vlastního objektu 1/2004 – obdélníkové řívnáčské chaty – zapuštěného do výplně většího nepravidelného hliníku, označeného dodatečně jako objekt 6/2004 (*obr. 8*). Vzhledem ke značnému porušení objektů vybagrovanými rýhami byl výzkum přizpůsoben situaci a rýhy byly využity jako síť sond vedených přes ně (*obr. 7*). Rýhy byly vybrány až na podloží, začistěny a na jejich stěnách byly dokumentovány všechny řezy takto vzniklé (rýha I až III; řez 1 až 10). Plošné vybírání objektu bylo rýhami vymezeno do vytvořených jednotlivých bloků původního neporušeného terénu (blok 1 až 6).

Dům (chata se zahloubenou podlahou) měl v úrovni skrývky ornice obdélníkový tvar s ostrými rohy, jehož zachytitelné rozměry činily asi 4×5 m. Po vybrání výplně tvořila podlaha domu vlastní interiér o rozměrech 380×420 cm, s delší stranou orientovanou sever – jih (*obr. 8*). Na jižní, severní a částečně i západní straně domu byl rozeznatelný zřetelný odstup zahloubené části – „základové jámy“ – od vlastní podlahy domu, identifikované ve spodní partii výplně (*obr. 20*). Toto odsazení činilo 20–40 cm, u jižní stěny až jakýsi stupeň o šířce 80 cm (*obr. 11*). Z východní strany odstup rozeznatelný nebyl, základ se zahluboval svislou rovnou stěnou do výplně staršího hliníku, tedy objektu 6/2004 (*obr. 10*). V ploché rovné podlaze byly v jihozápadním rohu chaty rozpoznatelné ty-

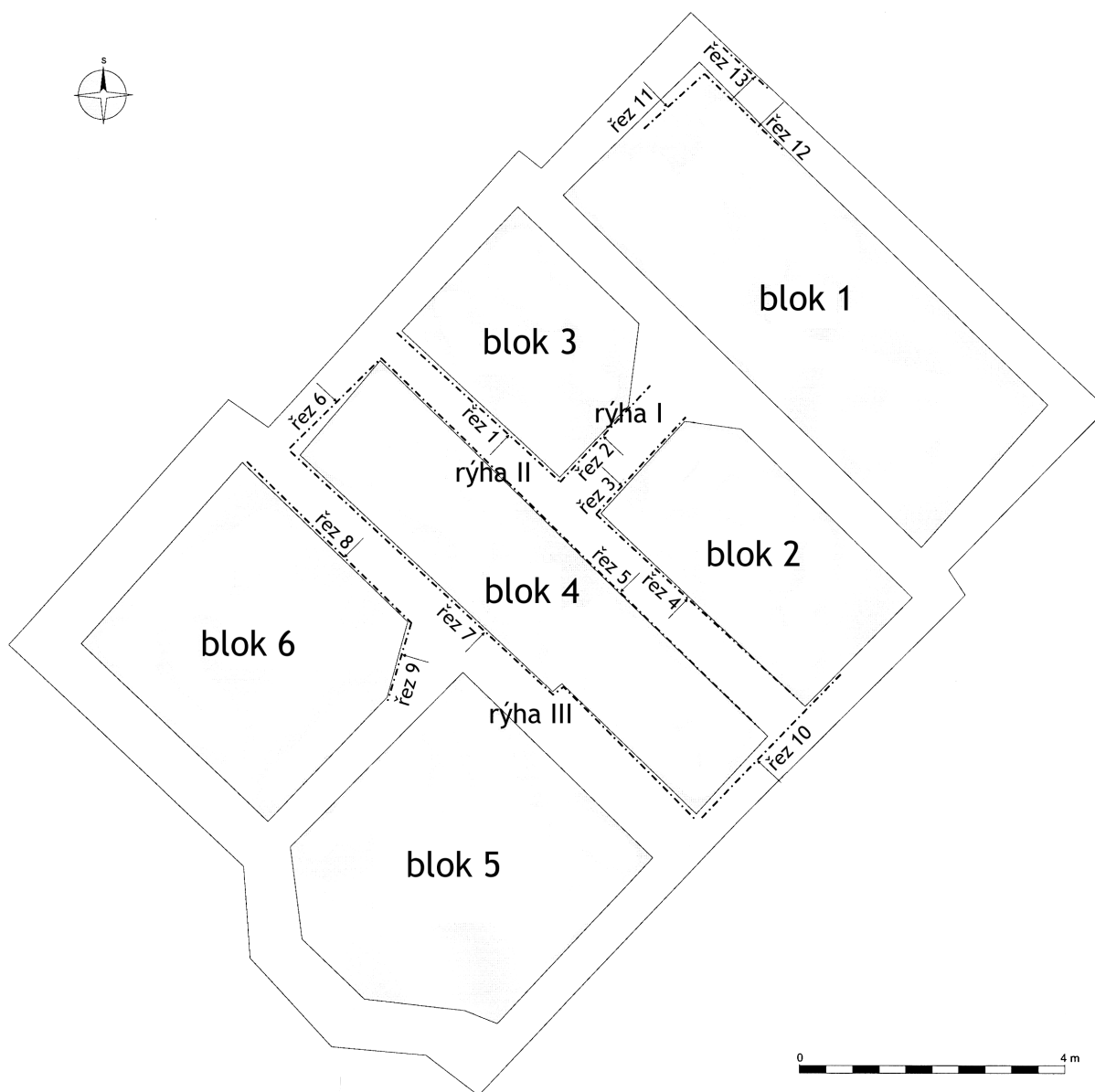

Obr. 7. Praha-Ďáblice. Plán systému dokumentace objektů 1 až 6/2004

čové či kúlové jamky o průměru 4–8 cm, tvořící zřetelnou řadu podél jižní a západní stěny domu zachované v bloku 6 (obr. 8; 20). Méně zřetelně byly tyto jamky zachyceny i u západní stěny v bloku 4 a podél severní stěny v bloku 3. Větší sloupové jámy v zachovaných rozích – jihozápadním a severovýchodním – chyběly. Zjištěné zahloubení domu činilo maximálně 60 cm od úrovně skřívky.

Ve výplni objektu byly v blocích č. 3, 4 a 6 dobře rozeznatelné dvě výrazné úrovně zásypu (řezy na obr. 13–15). První tvořila velmi kompaktní vrstva 1 – černohnědá, středně ulehlá písčité hlína – mladší fáze výplně zahloubené části chaty, o mocnosti pohybující se od 20 do 60 cm. Vrstva 2 – okrovošedá, středně ulehlá prachopísčité hlína tvořila jakoby stěny zahloubené části – přechod mezi vrstvou 1 a okolním sprašovým podložím (vrstva 7). Starší fáze výplně, u dna objektu, se skládala z celistvých ploch hnědočervené, středně ulehlé vrstvy hlíny, propálené do stavu rozpadající se sypké mazanice (vrstva 3), prolínající se s plochami vrstvy 4 – hnědočernou prachovou hlínou s vysokým podílem sypkých černých uhlíků. Tyto vrstvy tvořily i výplně tyčových – kúlových jamek v jihozápadní části zahloubení. Plochy vrstev 3 a 4 byly velmi výrazné zejména u severní, jižní a východní stěny zahloubení, kde byly silné od 12 do 22 cm, mezi nimi prosvítaly volné plochy vrstvy 6 – šedo-hnědé jílovité, silně ulehlé hlíny promíšené proplátky světle okrové pevné spraše (obr. 9–11). Ta tvořila vlastní výplň objektu 6/2004 a v těchto místech i podklad pro zahloubení objektu 1/2004.

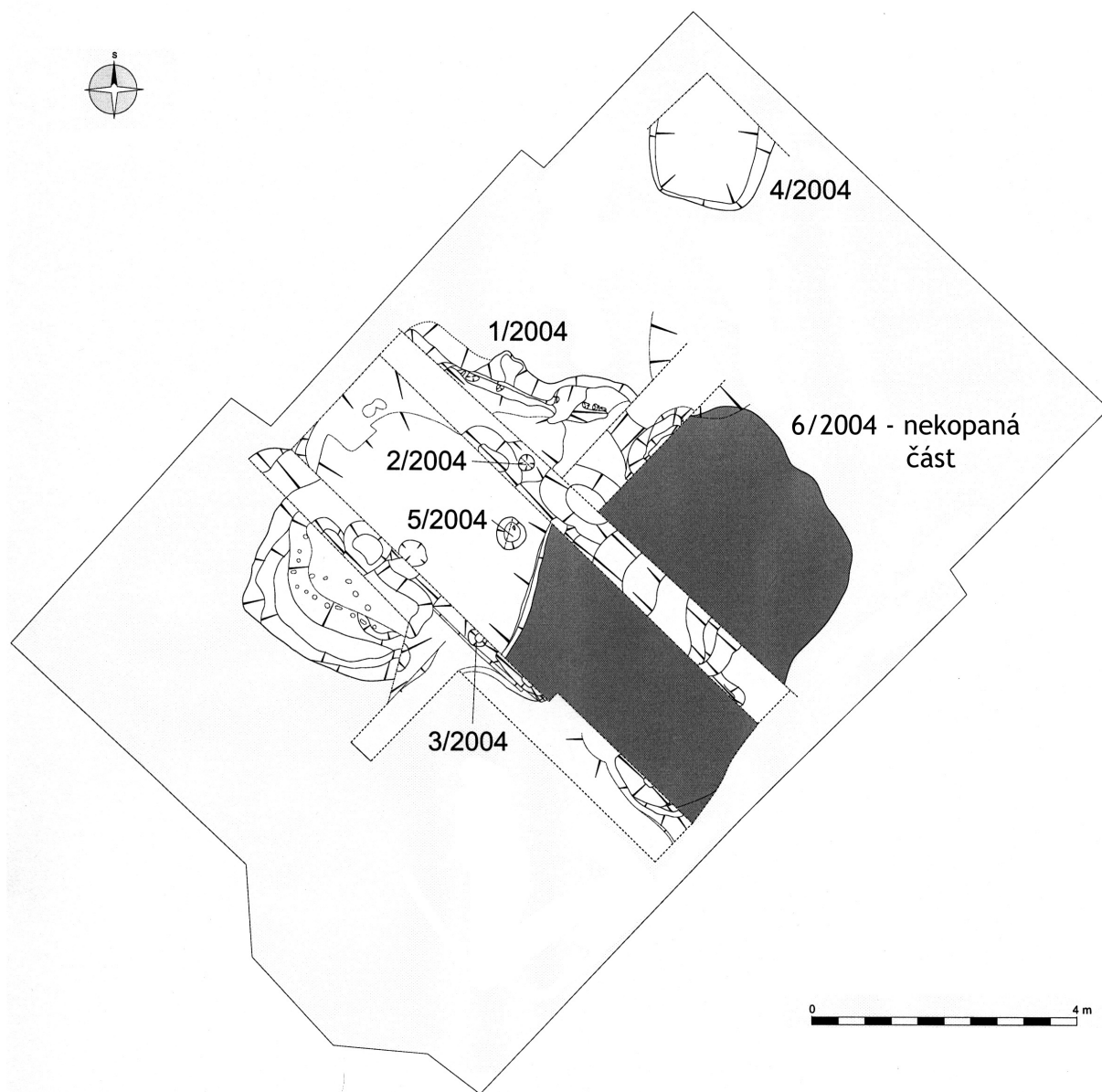

Obr. 8. Praha-Ďáblice. Půdorysný plán objektů 1 až 5/2004 a rýh I až III po vybrání výplně

Ve výplni objektu ve vrstvě 3–4 ležel ve vzdálenosti 40 cm od prostředku východní stěny větší plochý, pravidelně obdélníkový kámen s téměř rovnými stěnami, s maximálními rozměry 46×38×9–19 cm (*obr. 10*). Jedna ze dvou větších protilehlých stěn je natolik plochá a ohlazená, že přímo nabízí využití jako pracovní plochy stolu – připomíná jakýsi mírně šikmý ponk o rozměrech pracovní plochy 30×44 cm. Kolem velkého kamene byly ve vrstvě rozptýleny ještě další tři kameny menších rozměrů (do 20 cm).

Nálezy:

Sběr po skrývce ornice z plochy a rýh, inv. č. 279909–279915 a 279941–279945.

Zásobní hrnec/amfora: 7 zl., povrch 7.

Hrnek bernburský: 1 zl. P s páskovým uchem, 1, horizontální rýha u ucha snad pozůstatkem typické výzdoby, inv. č. 279941, *obr. 17:2*.

Zásobní hrnce/amfory: 2 zl. T, 7.

Dno: 1 zl. D, 2, D0, Ø45.

Atyp.: 1 zl. T, 2.

Kosti zvířecí: inv. č. 279944.

Mísa: 1 zl. OS z tvaru se zataženým okrajem, 21, O3, Ø±200, inv. č. 279945, *obr. 18:10*.

Blok 3, vrstva 1, začišťování povrchu, inv. č. 279639–279644.

Zásobní hrnce/amfory: 3 zl. T, 7.

Dno: 1 zl. TD, 20, D2.

Amfora (?): 1 zl. T s pupkem, 2, inv. č. 279643, *obr. 17:11*.

Atyp.: 2 zl. T, 20. – 1 zl. T, 3.

Kosti zvířecí: inv. č. 279645.

Blok 3, vrstva 1, 0–20, inv. č. 279 646–279 656.

Hrnky/mísy: 1 zl. OH, 20, O1. – 1 zl. OH, 21, O2. – 1 zl. OH, 1, O2, Ø100, inv. č. 279 646, *obr. 17:6*.

Mísa (?): 1 zl. T s širokým prohnutým tunelovitým uchem, 21, inv. č. 279650, *obr. 17:20*.

Amfora (?): 1 zl. páskového ucha, 2.

Zásobní hrnce/amfory: 5 zl. T, 7.

Okraj: 1 zl. OH, 21, O1.

Atyp.: 6 zl. T, 2. – 2 zl. T, 3.

Kosti zvířecí: inv. č. 279 657.

Blok 3, vrstva 1, 20–40, inv. č. 279658–279664.

Hrnek/mísa: 1 zl. OH, 2, O2.

Mísa: 1 zl. OT z tvaru se zataženým okrajem, 21, O3.

Zásobní hrnec: 1 zl. OH, 7, O10, Ø160, inv. č. 279658, *obr. 17:17; 19:1*.

Zásobní hrnce/amfory: 2 zl. T, 7.

Dno: část (2 zl.) TD, 3, D3, Ø180.

Profil.: 2 zl. HT, 2.

Atyp.: 1 zl. T, 2. – 8 zl. T, 21.

Kosti zvířecí: inv. č. 279665.

Mazanice: 4 drobné zlomky do 2 cm, cca 20 g, inv. č. 279666.

Kameny: ostrohranný zlomek buližníku (lydit) o hmotnosti cca 100 g, inv. č. 279667.

Blok 3, vrstva 3 a 4, inv. č. 279668–279675.

Amfory (?): 1 zl. T s uchem, 21, inv. č. 279669, *obr. 17:9*. – 1 zl. OH, 21, O1, Ø±120.

Zásobní hrnce/amfory: 1 zl. T, 31. – 4 zl. T, 7. – 1 zl. T, 8.

Profil.: 1 zl. HT, 21, ostře zalomená výduť drobnějšího tvaru.

Atyp.: 3 zl. T, 1. – 3 zl. T, 21.

Mazanice: cca 100 g amorfních úlomků o velikosti max. 6 cm, inv. č. 279676.

Kosti zvířecí: inv. č. 279677.

Blok 3 a blok 4, povrch vrstvy 1 a vrstva 3 a 4.

Mísa: část (2 zl. OP) z tvaru se zataženým okrajem a širokým tunelovitým uchem, 2, slepeno ze dvou zlomků z různých sektorů a vrstev, inv. č. 279638+279779, *obr. 18:7*.

Blok 4, vrstva 1, začišťování povrchu, inv. č. 279678–279679.

Zásobní hrnec/amfora: 1 zl. OH s hrotitým pupkem, který zřejmě přerušoval šikmo sekanou lištu, 25, O1, inv. č. 279678, *obr. 17:16*.

Atyp.: 3 zl. T, 2. – 2 zl. T, 20.

Kosti zvířecí: inv. č. 279680.

Blok 4, vrstva 1, 0–20, inv. č. 279682–279683.

Kolečko (?): 1 zl. T, 7, z jedné strany ohlazené, inv. č. 279682.

Atyp.: 4 zl. T, 2. – 3 zl. T, 21. – 1 zl. T, 3.

Kosti zvířecí: inv. č. 279684.

Blok 4, vrstva 1, 20–40, inv. č. 279685–279724.

Hrnek bernburský: 1 zl. T s uchem, 2, $\text{Ø}\pm 100$, inv. č. 279707, *obr. 17:3.*

Hrnky/džbány: 1 zl. OH, 2, O2, $\text{Ø}\pm 90$, inv. č. 279689, *obr. 17:1.* – 1 zl. T s kořenem páskového ucha, 21, inv. č. 279701, *obr. 17:4.*

Hrnky/džbány/mísy: 1 zl. OH, 1, O2. – 1 zl. OH, 21, O1, $\text{Ø}180$.

Amfory: 1 zl. T se dvěma plochými okrouhlými pupíky, 2, inv. č. 279699, *obr. 17:13.* – Část (2 zl.) páskového ucha na řezu 47×14 mm, 25. – 1 zl. kořene páskového ucha na řezu 47×13 mm, 2. – 1 zl. T s páskovým uchem, 2, inv. č. 279702, *obr. 17:10.*

Amfory (?): 1 zl. T, 7, inv. č. 279700, *obr. 17:7.* – 1 zl. OH, 21, O2. – 1 zl. s nasazením páskového ucha na řezu 28×10 mm, 20. – 1 zl. páskového ucha, 2.

Mísy: 1 zl. OS, 21, O2, $\text{Ø}\pm 200$, inv. č. 279686, *obr. 17:23.* – 1 zl. OS, 8, O3, inv. č. 279692, *obr. 17:24; 19:2.* – 1 zl. OH z tvaru se zataženým okrajem, 2, O3. – Část (2 zl. OP), 2, O1, $\text{Ø}\pm 200$, inv. č. 279685, *obr. 18:8.*

Mísy (?): 1 zl. OH s kořenem ucha, 2, O2, $\text{Ø}\pm 180$, inv. č. 279691, *obr. 17:22.* – 1 zl. T s tunelovitým uchem, 2, inv. č. 279704, *obr. 17:25.*

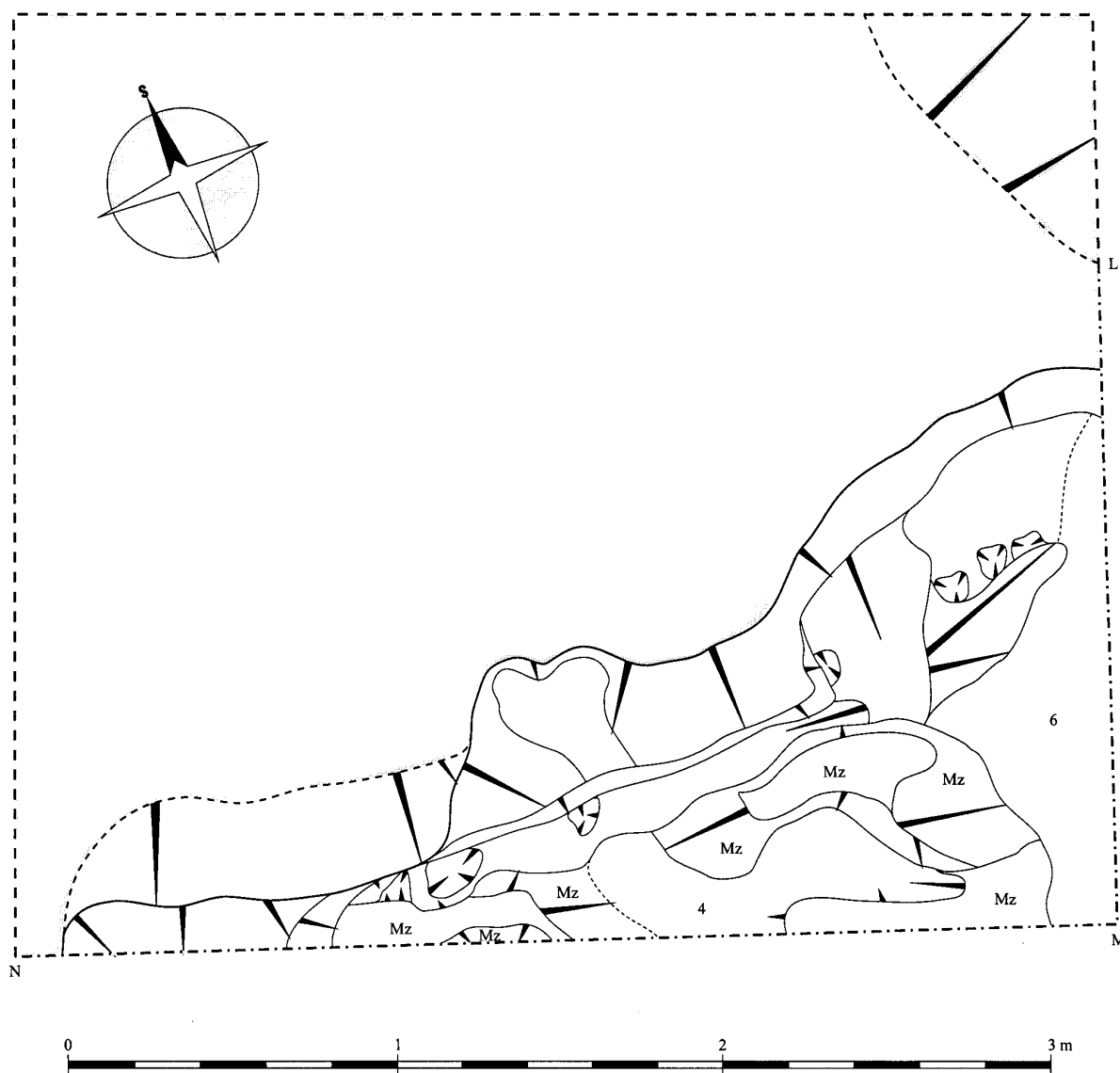

Obr. 9. Praha-Ďáblice. Půdorys objektu 1/2004 v bloku 3 v první fázi vybírání výplně

- Hmoždíř, méně pravděpodobně rendlík: 1 zl. TD, 2, D3, Ø140, inv. č. 279697, *obr. 17:26*.
 Zásobní hrnec: 1 zl. OH, 7, O10, Ø±160, inv. č. 279687, *obr. 17:14*.
 Zásobní hrnce/amfory: 1 zl. T s náběhem na pupek, 7. – 17 zl. T, 7. – 1 zl. T, 8.
 Okraj: 1 zl. OH, 2, O31.
 Dna: 1 zl. TD, 2, D1. – 1 zl. TD, 20, D2, Ø100.
 Profil.: 1 zl. T, 2. – 1 zl. páskového ucha, 2.
 Atyp.: 1 zl. T, 1. – 21 zl. T, 2. – 11 zl. T, 20. – 8 zl. T, 21.
 Přeslen: 1 zl., druhotně obroušený (keramická čepel?, těrka?); 2; Ø±4,5; inv. č. 279724; *obr. 17:12*.
 Štípaná a broušená industrie: 9 kusů, inv. č. 279725–279733, viz *tab. 5–7*.
 Brousky: 7 zlomků brousků z jemnozrnného pískovce či odpad z jejich výroby, max. vel. 75, inv. č. 279736.
 Kameny: 2 ostrohranné zlomky buližníku (lydit) o hmotnosti cca 100 g, inv. č. 279735.
 Mazanice: cca 100 g úlomků o velikosti max. 6 cm, inv. č. 279734.
 Kosti zvířecí: inv. č. 279737.
- Blok 4, vrstva 3 a 4, inv. č. 279738–279795.*
- Hrnek bernburský: 1 zl. P se svazkem horizontálních kanelur, 21, Ø v místě výzdoby cca 140 mm, inv. č. 279769, *obr. 17:8; 19:5*.
 Hrnek/amfora: 1 zl. T s uchem, 2, Ø±150, inv. č. 279777, *obr. 17:15*.
 Hrnky/mísy: 1 zl. OH, 1, O1, Ø±140. – 1 zl. OH, 1, O1. – 1 zl. OH, 1, O2. – 1 zl. OH, 21, O1. – 1 zl. OH, 21, O1, Ø±120.
 Amfora (?): 1 zl. T s kořenem páskového ucha na řezu 30×8 mm, 21.
 Mísy: 1 zl. OP, 21, O2, Ø±200, inv. č. 279742, *obr. 18:4*. – 1 zl. T s tunelovitým uchem, 1, inv. č. 279780, *obr. 17:21*. – 1 zl. OP, 1, O2, Ø±200, inv. č. 279746, *obr. 18:2*. – 1 zl. OP z tvaru se zataženým okrajem a odlomeným tunelovitým uchem na max. výduti, 21, O3, inv. č. 279778, *obr. 18:5; 19:3*. – 1 zl. OS z tvaru se zataženým okrajem, 21, O3, Ø200, inv. č. 279739, *obr. 18:1*. – Část (2 zl. OP) z tvaru se zataženým okrajem, 21, O8, Ø100, inv. č. 279743, *obr. 18:3*. – Část (2 zl. OP) z tvaru se zataženým okrajem, 21, O3, Ø310, inv. č. 279738, *obr. 18:6*. – 1 zl. OT z tvaru se zataženým okrajem, 1, O1, Ø±180. – 1 zl. OT z tvaru se zataženým okrajem, 2, O1. – 1 zl. OT z tvaru se zataženým okrajem, 2, O3. – 1 zl. OT z tvaru se zataženým okrajem, 21, O3, Ø±240. – 1 zl. OT z tvaru se zataženým okrajem, 21, O3.
 Zásobní hrnce/amfory: 1 zl. TD, 7, D1. – 26 zl. T, 7.
 Okraje: část (2 zl. OH přepálené), 20, O2, Ø±200. – 1 zl. OH, 20, O3. – 1 zl. OH, 2, O3, Ø±180.
 Dna: dno 1 zl. TD, 1, D2, Ø50. – 1 zl. TD, 1, D2. – 2 zl. D, 2, D0. – 2 zl. TD, 2, D1, Ø60. – 2 zl. TD, 2, D1. – Část TD (2× TD, 1× D), 2, D2, Ø80. – 1 zl. TD, 2, D3. – 1 zl. TD, 21, D1, Ø60. – 1 zl. D, 21, D0.
 Profil.: 1 zl. HT, 1.
 Atyp.: 12 zl. T, 1. – 15 zl. T, 2. – 5 zl. T, 20. – 28 zl. T, 21. – 2 zl. T, 3. – 4 zl. T, 31.
 Štípaná a broušená industrie: 31 kus, inv. č. 279803–279828, viz *tab. 5–7*.
 Drtička: plochý obdélný zlomek křemence s ohlazenou pracovní plochou, max. rozměry 160, inv. č. 279797.
 Drtidlo(?): kvadratický zlomek arkózy(?) zbarvené oxidy železa, s omletými hranami, max. rozměr 100, vrstva 4, inv. č. 279831.
 Brousky: 2 zlomky s pracovní plochou z jemnozrnného pískovce, zbarveného okrově oxidy železa, max. rozměry 85 a 125, dalších 6 zlomků (odpad z výroby?) z jemně až středně zrného pískovce zbarveného oxidy železa, max. vel. 170, inv. č. 279797.
 Kameny: ostrohranný zlomek buližníku (lydit), inv. č. 279796.
 Mazanice: cca 200 g omletých zlomků o velikosti max. 6 cm, občas s otisky slámy, otisky prutů nepozorovány, inv. č. 279829.
 Kostěná industrie: příčně zbroušené či užíváním ohlazené dláto/hladítko z diafýzy středně velkého savce. Předmět je opálen (*Kyselý 2007*, *obr. 1:2*). – Zlomek šídla o délce 49 mm z diafýzy středně velkého savce (*Kyselý 2007*, *obr. 1:3*).
 Kosti zvířecí: inv. č. 279830.
- Blok 6, vrstva 1, začišťování povrchu, inv. č. 279840–279843.*
- Mísa: 1 zl. OP, 2, O2, Ø±220, inv. č. 279840, *obr. 18:9*.
 Okraj: 1 zl. OH, 2, O2.
 Dno: 1 zl. TD, 2, D2.
 Atyp.: 1 zl. T, 3.
- Blok 6, vrstva 1, 0–40, inv. č. 279844–279863.*
- Zásobní hrnec: 1 zl. OH, 7, O2, inv. č. 279844, *obr. 17:18*.
 Zásobní hrnce/amfory: 1 zl. TD, 7, D1, Ø80. – 12 zl. T, 7.
 Okraje: 1 zl. OH, 2, O1. – 1 zl. OH, 2, O2. – 1 zl. OH, 21, O2. – 1 zl. OH, 21, O1, Ø140.

Dna: 1 zl. D, 2, D0. – 1 zl. TD, 2, D1. – 1 zl. TD, 2, D2, Ø60. – 1 zl. TD, 2, D2. – 1 zl. TD, 21, D2.

Atyp.: 3 zl. T, 1. – 4 zl. T, 2. – 5 zl. T, 21. – 4 zl. T, 3.

Broušená industrie: 1 zl., inv. č. 279865, tab. 5.

Kosti zvířecí: inv. č. 279864.

Blok 6, vrstva 3, inv. č. 279866–279874.

Hrnek/mísa: 1 zl. OH, 1, O2, Ø±160.

Zásobní hrnce/amfory: 1 zl. H s hladkou lištou, okraj odlomen, 7. – 6 zl. T, 7.

Dno: 1 zl. D, 2, D0, Ø65.

Atyp.: 3 zl. T, 1.

Mazanice: cca 500 g úlomků o max. velikosti do 8 cm, občas s otisky slámy, inv. č. 279875.

Blok 6, vrstva 3 a 4, inv. č. 279876–279879.

Hrnek/mísa: 1 zl. OH, 1, O1.

Mísa: 1 zl. OT z tvaru se zataženým okrajem, 21, O3.

Okraj: 1 zl. OH, 1, O2, Ø±160.

Profil.: 1 zl. H s kořenem páskového ucha, 21.

Atyp.: 3 zl. T, 1. – 2 zl. T, 2, přepálené. – 4 zl. T, 21, inv. č. 279879.

Mazanice: cca 200 g úlomků o max. rozměrech do 5 cm, inv. č. 279882.

Brousek: část z ploché desky jemnozrnného, vysoce abrazivního pískovce s pracovní plochou, max. rozměr 120, inv. č. 279880.

Kostěná industrie: fragment artefaktu (snad šídla) ze silné kompakty velkého savce, v užším konci dokonale kulatého průřezu. Předmět je opálen (Kyselý 2007, obr. 1:1).

Kosti zvířecí: inv. č. 279881.

Rýha I, vrstva 1, 30–40.

Mazanice: cca 50 g omlětých zlomků do 4 cm, inv. č. 279832.

Kosti zvířecí: inv. č. 279833.

Řez 1, vrstva 1, začišťování řezu, inv. č. 279883.

Atyp.: 1 zl. T, 2. – 1 zl. T, 21.

Kosti zvířecí: inv. č. 279884.

Řez 5, vrstva 1, začišťování řezu, inv. č. 279886–279888.

Zásobní hrnce/amfory: 2 zl. T, 7.

Atyp.: 1 zl. T, 1. – 1 zl. T, 21.

Mazanice: cca 100 g úlomků o max. rozměrech do 6 cm, občas s otisky slámy/stvolů a zahmlazenou protilehlou stranou, inv. č. 279889.

Kosti zvířecí: inv. č. 279890.

Řez 6, vrstva 1, začišťování řezu, inv. č. 279891–279892.

Mísa (?): 1 zl. HP s kořenem ucha a plochým výčnělkem, 21, inv. č. 279891, obr. 17:19.

Atyp.: 2 zl. T, 21.

Řez 7, vrstva 1, začišťování řezu, inv. č. 279893–279900.

Hrnek bernburský: 1 zl. T s širokým prohnutým páskovým uchem se stopami opotřebení od závěsné šňůry (?) na vnitřní straně, 21, inv. č. 279896, obr. 17:5; 19:4.

Zásobní hrnce/amfory: 1 zl. TD, 7, D1, Ø80. – 1 zl. TD, 7, D2.

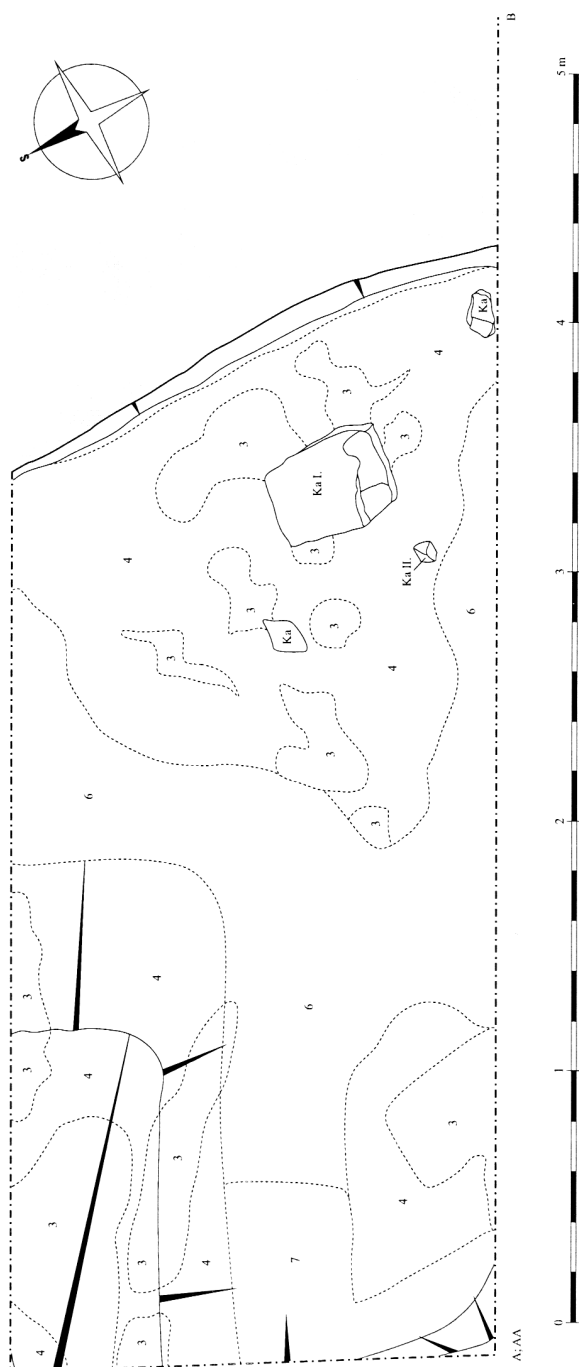

Obr. 10. Praha-Ďáblice. Půdorys objektu 1/2004 v bloku 4 v první fázi vybírání výplně

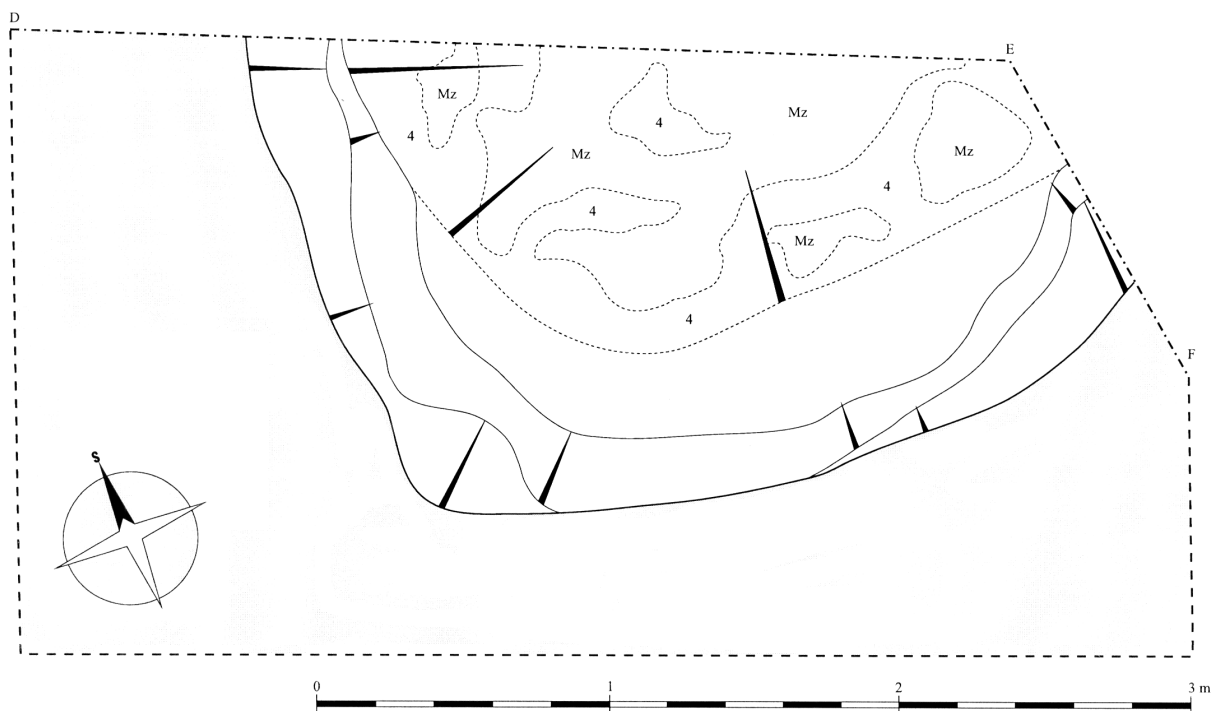

Obr. 11. Praha-Ďáblice. Půdorys objektu 1/2004 v bloku 6 v první fázi vybírání výplně

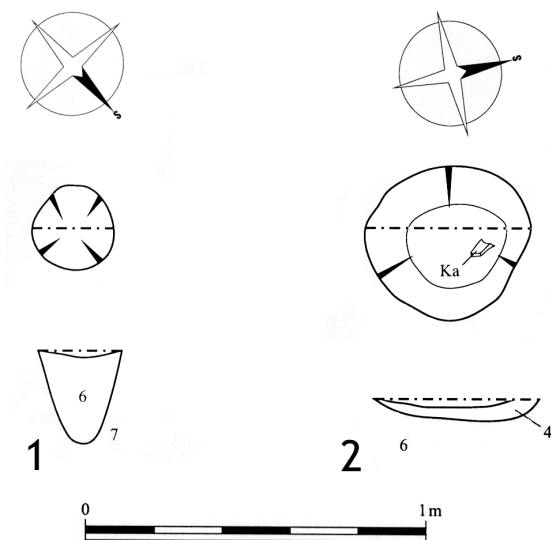

Obr. 12. Praha-Ďáblice. Plány objektů-jamek:
1 – objekt 2; 2 – objekt 5/2004

Okraje: 1 zl. OH, 1, O1, Ø150. – 1 zl. OH, 1, O2, Ø100.
– 1 zl. OH, 2, O1.

Dno: 1 zl. D, 3, D0.

Atyp.: 3 zl. T, 1. – 1 zl. T, 21.

Brousek: plochý zlomek jemnozrného pískovce s pracovní plochou, max. rozměr 60, inv. č. 279902.

Kostěná industrie: artefakt (?) z řezáku prasete divokého (*Sus scrofa*). Korunka zubu je zaoblena obrusem a ohlazením (přirozeně?), obnažena dutina zubní (Kyselý 2007, obr. 1:4).

Kosti zvířecí: inv. č. 279901.

Řez 7, vrstva 3, začišťování řezu.

Mazanice: cca 100 g úlomků o max. rozměrech do 5 cm, inv. č. 279903.

Řez 8, vrstva 3, začišťování řezu.

Mazanice: cca 100 g úlomků o max. velikosti do 5 cm, s otisky slámy/stvolů a zahlazenou protilehlou stranou, inv. č. 279904.

Řez 8, vrstva 4, začišťování řezu, inv. č. 279905–279906.

Zásobní hrnce/amfory: 2 zl. T, 7. – 1 zl. T, 8.

Atyp.: 1 zl. T, 21.

Objekt 2/2004

Objekt 2/2004 se nacházel v podstatě ve dně objektu 6/2004, a to u jeho severního okraje v rýze II. Pravidelná kruhová jamka mísovitého tvaru se zužujícím se dnem měla v ústí průměr 24 cm a maximální hloubku 28 cm od dna hliníku 6/2004, v tomto místě asi v hloubce 54 cm od úrovně skrývky (obr. 8; 12:1).

Výplň objektu tvořila šedohnědá jílovitá hlína, silně ulehlá, promíchaná s proplásky světle okrové pevné jílovité spráše z okolního podloží, v podstatě identická s vrstvou 6 v objektu 6/2004.

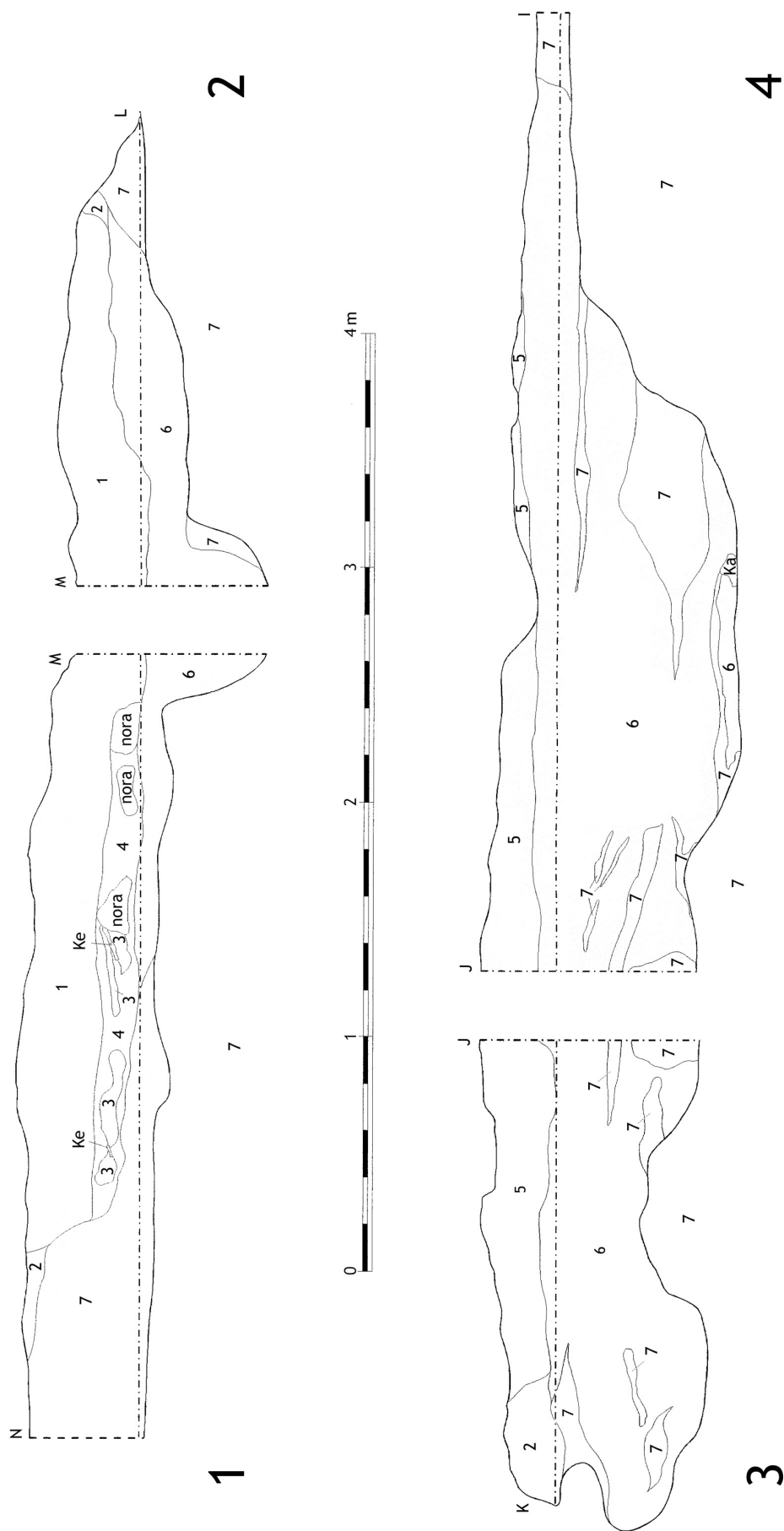

Obr. 13. Praha-Ďáblice. Řezy objekty 1 a 6/2004: 1 – řez 1 v rýze II; 2 – řez 2 v rýze I; řez 3 v rýze I; 4 – řez 4 v rýze II

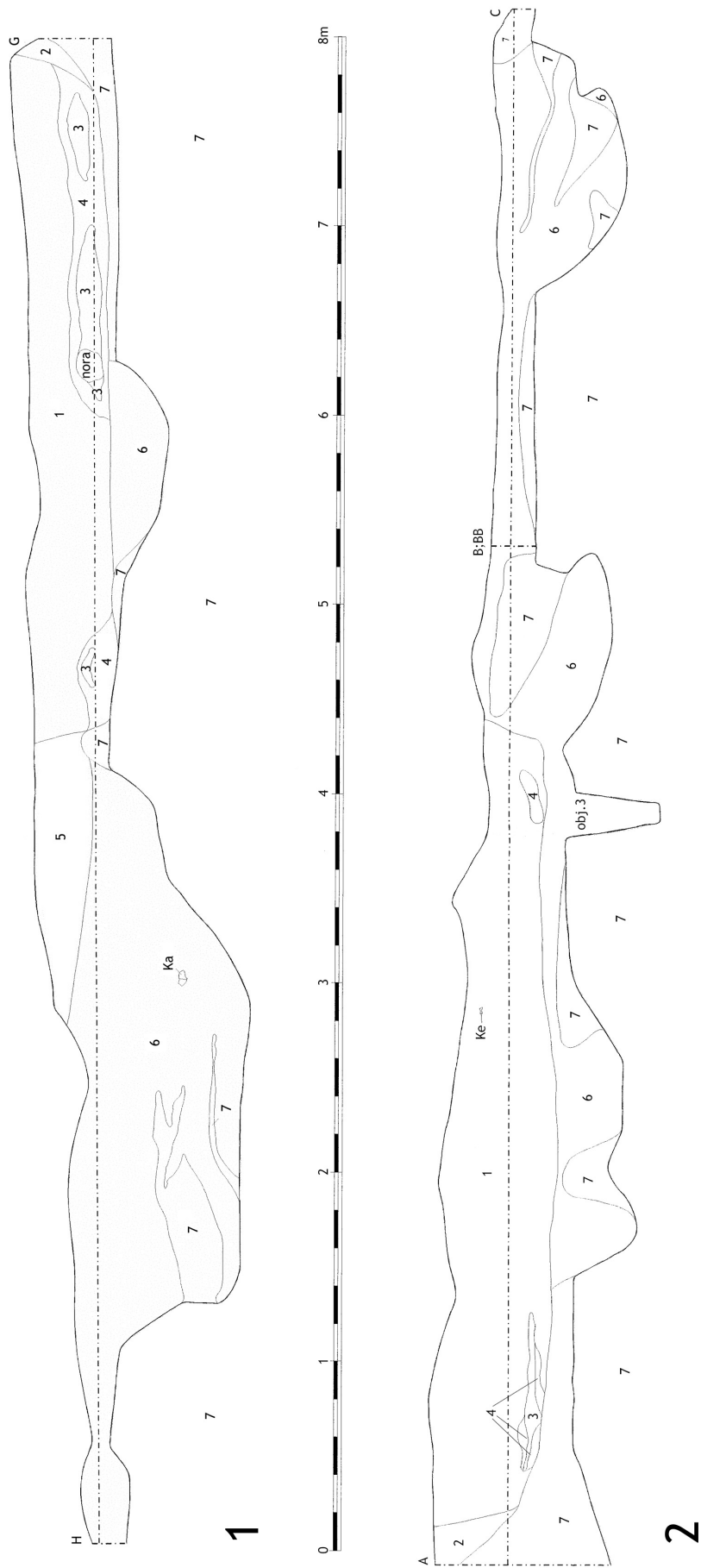

Obr. 14. Praha-Ďáblice. Řezy objekty 1, 3 a 6/2004: 1 – řez 5 v rýze II; 2 – řez 7 v rýze III

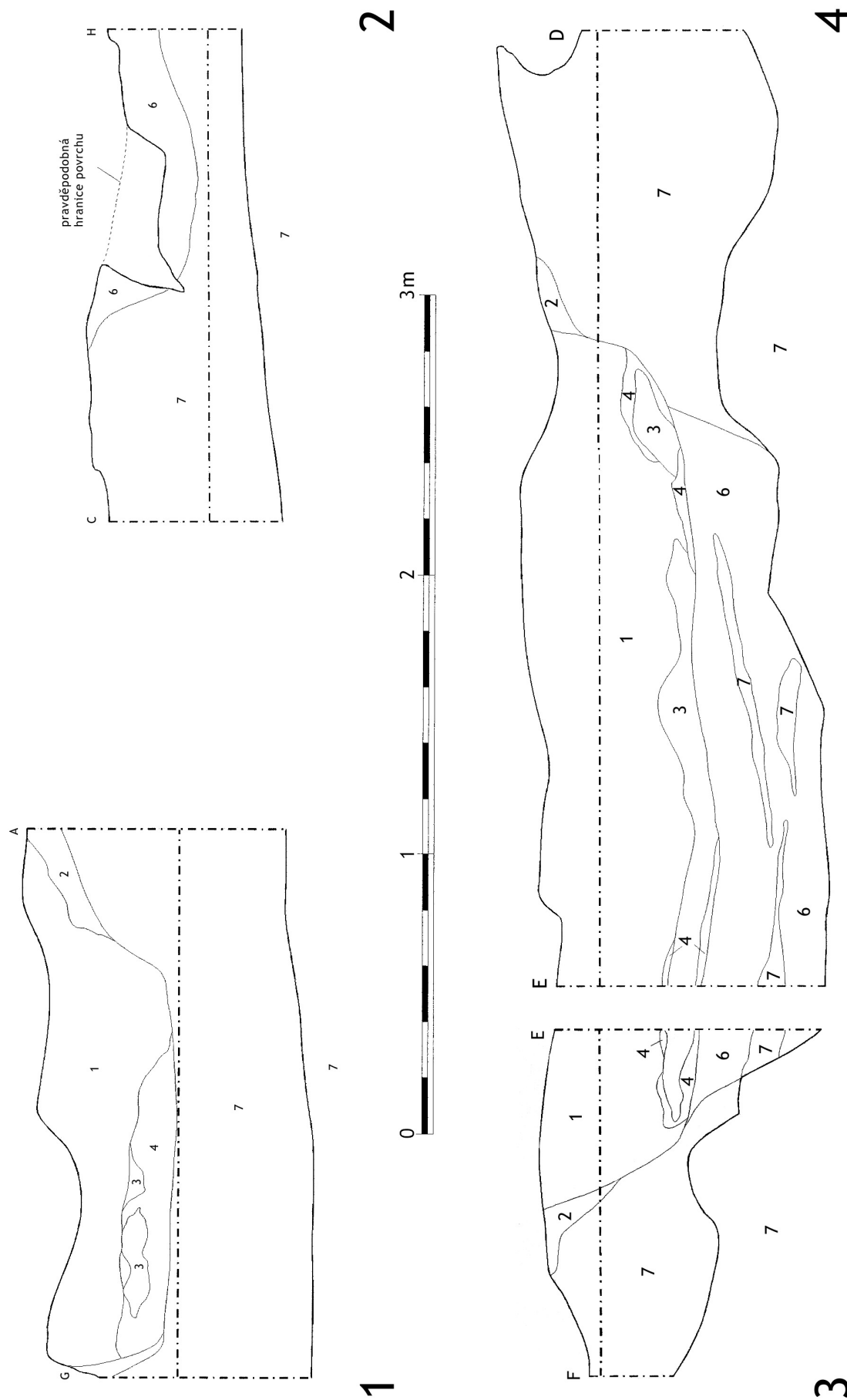

Obr. 15. Praha-Ďáblice. Řezy objekty 1 a 6/2004: 1 – řez 6; 2 – řez 10; 3 – řez 9 v rýze III; 4 – řez 8 v rýze III

Objekt 3/2004

Objekt 3/2004 se nacházel ve dně objektu 6/2004 při jeho jižním okraji, uprostřed rýhy III. Pravidelně oválná jamka měla v ústí rozměry asi 30×25 cm a rovné, šikmo se prudce svažující stěny k plochému dnu o průměru 10–12 cm. Maximální hloubka činila 44 cm od dna hliníku 6/2004, v tomto místě v hloubce přibližně 46 cm od úrovně skrývky (*obr. 8; 14:2*).

Výplň objektu tvořila šedohnědá jílovitá hlína, silně ulehlá, promíchaná s proplásky světle okrové pevné jílovité spraše z okolního podloží, v podstatě identická s vrstvou 6 v objektu 6/2004.

Objekt 5/2004

Kruhová mísovitá jamka o průměru 44–46 cm, označená jako objekt 5/2004, byla zahlobena do výplně hliníku 6/2004, tedy vrstvy 6. Zasahovala pod podlahu domu 1/2004 u severovýchodního rohu, vzdálená necelých 30 cm od východní stěny. Vzhledem k její malé hloubce – jen 6 cm – ji však nejspíše nelze považovat za pozůstatek sloupu nosné konstrukce domu (*obr. 8; 12:2*). Výplň tvořila hnědočerná prachová hlína s uhlíky, identická s vrstvou 4 v objektu 1/2004.

Nálezy, 0–dno.

Kosti zvířecí: inv. č. 279907 a 279908 (2 sáčky).

Objekt 6/2004

Hliník přibližně obdélného tvaru o zachycených rozměrech asi 650×560 m a maximální hloubce 100 cm od povrchu skrývky. Na povrchu se jevil jako nepravidelný obdélník se zaoblenými rohy, rýhy I až III ukázaly, že jde o objekt složený z řady mísovitých, okrouhlých i podlouhlých zahlobenin, někdy s plochým dnem, dosahujících různé hloubky a navzájem se prolínajících (*obr. 8*). V západní části objektu byl do jeho zásypu zapuštěn objekt 1/2004 tak, že částečně výplň objektu 6/2004 zcela odstranil a zasahoval již do okolního sprašového podloží (na severním a západním okraji). Pod objektem 1/2004 (podlahou řívnáčské chaty) zůstalo jen několik nevýrazných hlubších zahlobenin.

Výplň objektu tvořila především vrstva 6 – šedohnědá jílovitá hlína, hutná, silně ulehlá, zvrstvená v různé míře proplásky a příměsí světle okrové pevné jílovité spraše z okolního podloží (vrstva 7). Druhé, svrchní patro výplně tvořila vrstva 5 – šedohnědá, středně ulehlá, prachová jílovitá hlína, o zachované mocnosti kolem 30 cm, která se dochovala pouze v bloku 2. Z řezu č. 5 vyplývá, že objekt 1/2004 byl do ní zapuštěn a v západní části hliníku ji zcela odstranil (*obr. 13–15*).

Výplň, vzorkovaná ve spodních partiích vrstvy 6 v rýhách I až III, poskytla jen několik málo atypických zlomků keramiky. Vzhledem k tomu, že se svým celkovým charakterem velmi nápadně podobala zásypu objektu 1–2/2002, ve kterém byly nalezeny v převaze jen zlomky zvířecích kostí, bylo v časové tísní od dalšího vybírání objektu 6/2004 upuštěno.

Nálezy:

Rýha II, vrstva 6.

Kosti zvířecí: inv. č. 279834.

Kámen: valoun (hranec) z hrubozrnného křemence, s odštipnutou hranou, max. vel. 80, inv. č. 279835.

Rýha III, vrstva 6, , inv. č. 279836–279839.

Amfora (?): 1 zl. T se dvěma zachovalými plochými pupíky, 7, inv. č. 279838, *obr. 16:4; 19:6*. – 2 zl. T, 7.

Atyp.: 4 zl. T, 25.

Řez 4, vrstva 6, začišťování řezu.

Kosti zvířecí: inv. č. 279885.

ŘIVNÁČSKÉ NÁLEZY NA KATASTRU ĎÁBLIC

Výše popsané předměty nejsou jedinými, které byly v bezprostředním okolí Ďáblíc učiněny. Pokud budeme postupovat v časovém sledu, tak se k nejstarším řadí, dle kombinace literárních údajů, soubor z blíže nepopsané jámy zahlobené do žlutky, sestávající z osmi džbánů typu *ansa cornuta* a bezpočtu další keramiky, který získal v roce 1914 od dělníků v Battistově cihelně pan Stanislav Hlavsa (*Štorch 1921*, 91). Některé předměty z této kolekce se již krátce poté staly součástí sbírek Národního muzea a až v novější době byly inventovány (*Stocký 1918*, 190; *týž 1926*, 177, 188, XCVI:5–7, XCIX:4; *Voko-*

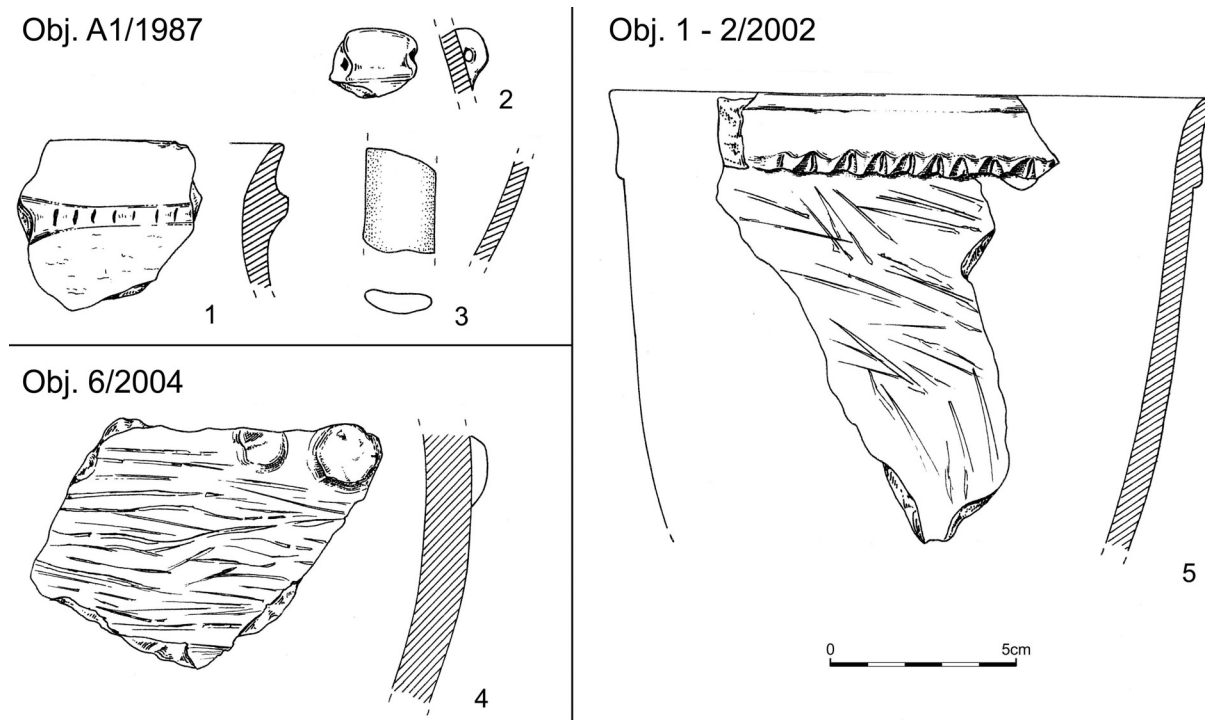

Obr. 16. Praha-Ďáblice. Keramika z objektu A 1/1987, 1–2/2002 a 6/2004. Kreslila M. Fábiková

lek 2004, 65, tab. 103:1–4; džbány zapsané již dříve V. Landou pod čísly L19403–L19406, dnes inv. č. 225017–225020), další muzeum postupně pohlcovalo s fondy soukromých sběratelů. Se sbírkou Eduarda Štorcha tak přibyl jeden džbán (Štorch 1916, 118, Abb 1; týž 1921, 92, obr. 30; inv. č. 28017), s Axamitovou další dva (Axamit 1915, 80, obr. 28:10–11; Stocký 1926, 177, 188, tab. XCVI:8–9; džbány inv. č. 46487 a 46488). Onen bezpočet dalších zlomků (Štorch 1916, 118) by se mohl vztahovat ke střepevému materiálu staršího původu, patrně z jednoho objektu, ale bohužel bez dalších údajů (Vokolek 2004, 65–66, tab. 104–106, inv. č. 399580–399606), docela dobře však mohl být původně součástí souborů jiných. Se jménem pana Hlavsy jsou totiž spojeny ještě další dva předměty, získané nejspíše na počátku první světové války. Konkrétně jde o hmoždír s uchem typu ansa cornuta, zakoupený Národním muzeem spolu s jeho sbírkou před rokem 1922, k naší lítosti bez bližší lokalizace v rámci ěáblického katastru (inv. č. 21423), a dvouuchý hrnec se zesíleným okrajem a dvojicí lišt, které k němu vybíhají z horní části ucha a jsou přes něj přehrnuty (Axamit 1932, 4; Stocký 1926, 177, 188, tab. XCVI:4, inv. č. 46183). Posledně jmenovaný kus získal Stanislav Hlavsa společně se zlomky slámovaných těl v ěáblické cihelně z kulturní jámy 460 cm dlouhé a 75 cm hluboké.¹

Dvouuchý hrnec je výrazným zástupcem protořivnáčské fáze (srv. Ehrich – Pleslová-Štiková 1968, 149–153, typ AII/1), jeho případná souvislost s výše popsanými a chronologicky ne příliš výraznými artefakty by tak významně přispěla k přesnější dataci této pozoruhodné kolekce. Kromě řady dalších důvodů však nelze vyslovit jednoznačný soud již vzhledem k další řivnáčské nádobě z Battistovy cihelny, tentokrát nepochybně z období mladšího, z již plně vyvinuté „klasické“ řivnáčské kultury. Jde o tmavošedý bernburský hrnek s narudlými skvrnami, získaný bezpečně již před r. 1915, tudíž potenciálně též související s aktivitami Hlavsovými, podle inventáře původem z jámy, dle literatury z černé kulturní vrstvy (Axamit 1915, 79, obr. 24:7; Stocký 1926, 177, 188, XCIX:13, inv. č. 46201). Posledně jmenovaný nále z tedy spolehlivě prokazuje vícenásobné osídlení Battistovy cihelny na sklonku středního eneolitu, jasnější kontury vzájemných nálezových vztahů jednotlivých výše uvedených souborů však nelze bezvýhradně rekonstruovat.

¹ Lze pouze spekulovat, o jaký typ objektu mohlo jít, uvedené rozměry by nevyklučovaly zahloubenou chatu.

Kromě Eduarda Štorcha, resp. po doznění jeho aktivit, se v Battistově cihelně a okolí řadu let pohyboval zejména MUDr. Jan Axamit. Výsledkem jeho mnohaleté obětavé činnosti je kromě jiného řada eneolitických souborů, v nichž se sice stopově, ale výrazně objevují též památky kultury řivnáčské. Z nálezů z cihelny je možné jmenovat okrajový zlomek hrnce s lištou a slámovaným tělem (*Axamit 1915*, 79–80) a ze stavebních parcel u ní další dva nálezy. Z roku 1925 pochází ze zahrady za domem čp. 174 zlomek ucha džbánů typu *ansa cornuta* (*Axamit 1930*, 198, poloha V na obr. 40) a z roku 1926 z narušené situace, reprezentované převážně keramikou jordanovskou, obdobný exemplář (*Axamit 1930*, 198, poloha III na obr. 40). Posledním známým výsledkem terénních aktivit J. Axamita je tzv. lublaňská miska, bohužel bez bližšího určení, vzhledem k okolnostem ostatních nálezů však nalezená nejspíše též v cihelně či jejím okolí (*Axamit 1930*, 200; *tyž 1932*, 4; *Novotný 1955*, 14, tab. III:1; NM inv. č. 46502).²

Další keramika ze sklonku středního eneolitu je z Ďáblic hlášena až roku 1967, kdy v jejích okolí prováděli sběry N. Mašek, J. Vaněk a M. Slabina. Z polí severovýchodně od obce, mezi kótami 254,8 a 252, získali výrazný soubor typických zlomků keramiky kultur řivnáčské, únětické, mohylové, knovízské, štítarské, pozdně halštatské, doby římské a hradištní (NZ MMP č. 811/76; MM Praha, č. př. 11/67–1). Lokalizace prostoru, odkud tyto nálezy pocházejí, je však bohužel pojata velmi široce (zahrnuje v podstatě plochu cca 800×500 m severně od Mratínského potoka) a upřesnění již dnes není možné. Zároveň je nutno zmínit, že tento značně objemný soubor keramiky (téměř 200 kusů) nese charakteristické vlastnosti sběrového materiálu. Nabízí se tedy myšlenka, zda není spíše výsledkem různorodých archeologických aktivit sběratele J. Vaňka, později povšechně umístěným do blízkosti Ďáblic jako obecného místa původu. Vcelku nevýrazný je doklad středoeneolitického osídlení v podobě jednoho slámovaného střepu z pole severozápadně od nového hřbitova, sbíraného v témže roce, provázený ovšem podobnými problémy jako prvně jmenovaný – oproti ostatním, zhusta atypickým zlomkům je střep až nápadně velký, s ostrými hranami a čerstvými lomy (NZ MMP č. 811/76; MM Praha, č. př. 11/67–2). Z výše uvedených důvodů proto nebyly tyto polohy vymapovány jako ostatní řivnáčská naleziště (viz *obr. 1*), i když jsou z pochopitelných důvodů součástí příslušného soupisu v poslední monografii o pravěké Praze (*Lutovský – Smejtek a kol. 2005*, 319–320).

Dosud poslední situaci pojednávaného stáří, mimo soubory tvořící vlastní předmět tohoto příspěvku, ohledal M. Kuna při příležitosti průzkumu výkopu pro vodovod Káraný – Praha na přelomu července a srpna roku 1990. Ve východní stěně výkopu zjistil větší objekt s tmavou výplní, dlouhý cca 3 m, nejspíše pozůstatek zahloubené chaty, přičemž na povrchu skrývky a na haldě ornice sebral několik zlomků keramiky, mj. slámovaných (objekt 1/90 – *Kuna 1995*, 261; NZ čj. 4455/91 ArÚ Praha).³ Objekt se podle uvedených koordinátů nacházel v poli na pozemku ppč. 1729, ve vzdálenosti 250 m východně od bližšího konce ulice Hořínecké, respektive 100 m východně od fotbalového hřiště mezi ní a Kokořínskou ulicí, asi 470 m jižně od ulice Kostelecké, v nadmořské výšce asi 268 m n. m. (*obr. 1:2*).

² Misku kupodivu nezahrnul do svého soupisu pražských lokalit s nálezy tohoto typu J. Turek. Přitom právě ěáblický exemplář nevyhovuje jeho předpokladům o jejich výhradné vazbě na výšinná sídliště (*Turek 1997*, 29). V prvé řadě je třeba brát v potaz skutečnost, že naprostá většina řivnáčského materiálu pochází právě z těchto poloh, čili jejich zvýšená přítomnost v těchto mnohačetných souborech rozhodně nepřekvapí. Ostatně i definice výšinných sídlišť není jednoznačná – kupř. sídliště na Zámkách v Bohnicích (odkud pochází celkem 6 misek, *Turek 1997*, 29) se vymyká svou šestihektarovou rozlohou všem dosud známým opevněným lokalitám řivnáčské kultury (výšinné polohy s prokazatelnými doklady řivnáčských fortifikací – Homolka u Stehelčevsi, Dänemark u Kutné Hory a Vraný – mají rozlohu cca 1 ha), přičemž eneolitické opevnění je zde zcela neprůkazné. Mohlo docela dobře jít o běžnou (běžné) řivnáčskou osadu (osady) s dostatečným bezprostředně přiléhajícím zemědělským zázemím, podle našich kritérií výšinné. Ostatně na vltavských terasách severně od Prahy jistě bylo problematické vysadit osadu, kterou bychom nepovažovali minimálně za strategicky umístěnou, v Polabí se podle našich kritérií určitě zakládala výšinná sídliště velmi obtížně. Lublaňské misky jsou jistě hmatatelným odrazem jakési speciální funkce, nejspíše rituální povahy, ta však patrně nebyla provozována pouze na hradiscích. Obdobně se poslední dobou ukazuje, že ani idoly se nevyskytují výhradně na výšinných sídlištích, ale jsou již v několika případech doloženy na běžných rovinných polohách (*Zápotocký 2006*, 398). Výskyt popsanych kategorií nálezů na všech typech řivnáčských lokalit tak oslabuje vedení důkazů podporujících ryze symbolické funkce výšinných sídlišť a posouvá jejich interpretaci tímto způsobem spíše do roviny nepodložených domněnek.

³ Za komentář k situaci autoři děkují M. Kunovi.

Obj. 1/2004



Obr. 17. Praha-Ďáblice. Keramika z objektu 1/2004. Kreslila M. Fábiková

Soupisově jsou řivnáčská naleziště z katastru Ďáblic pojednána v pracích Ehricha a Pleslové-Štikové (1968, 201), nověji v monografii o pravěké Praze (Lutovský – Smejtek a kol. 2005, 319–320)⁴, jak již zmíněno. Pro pořádek je třeba dodat, že některé z uvedených předmětů jsou vyobrazeny v nálezo- vých zprávách ArÚ, vedených v příslušném archivu pod čj. 4867/40 a 1235/41.

STRUKTURA POJEDNÁVANÝCH KERAMICKÝCH SOUBORŮ

S výjimkou obj. 1/2004 nejde o kolekce nijak početné (viz *tab. 1* a 2). Objekty 3 a 4/2002, zařazené pouze kvůli prostorové souvislosti s řivnáčskými, je vůbec nemožné přesněji datovat, jelikož obsahovaly pouze několik drobnějších zlomků obecně pravěkého stáří. Zanedbatelné množství nálezů, které se do jejich výplně nejspíše dostaly pouhým splachem, navozuje představu o větší vzdálenosti od souvisejícího neznámého jádra osídlení. Vzhledem k bohatým dokladům pobytu nositelů mnoha archeologických kultur na Ďáblickém katastru tak může jít o stopy osídlení z jakéhokoli období, eneolitické se však vzhledem k prostorovému rozložení nálezů dalších období zdá být v těchto místech nejpravděpodobnější.

Objekty A1/1987 a 1–2/2004 obsahovaly řádově dvě desítky zlomků, a to i větších rozměrů, přičemž zastoupení kulturně jasně definovatelných slámovaných a voštinovaných střepů (*tab. 1*, sloupec P7/P8) proporčně odpovídá, ne-li lehce převyšuje jejich procentuální množství v bezpečně řivnáčském objektu 1/2004. Pokud by totiž šlo o intruzi v mladším objektu, měl by být jejich podíl menší, protože by byly smíchány s předpokládanou mladší (nezdobenou a tudíž kulturně neurčitelnou) keramikou. Spíše je tedy pravděpodobnější, že jsou příslušné jámy skutečně řivnáčské, resp. v případě hlínku 1–2/2002 jeho svrchní partie (viz níže).

Tab. 1. Celkové četnosti a struktura jednotlivých keramických souborů, v posledním sloupci (P7/P8) vyjádřen podíl slámovaných a voštinovaných střepů

Objekt	-	Atyp	Dno	Okraj	Profil	Suma	P7/P8
A1/1987	Σ	10	0	1	8	19	6
A1/1987	%	52,6	0	5,3	42,1	100	31,6
1+2/2002	Σ	5	2	3	7	17	6
1+2/2002	%	29,4	11,8	17,6	41,2	100	35,3
3/2002	Σ	5	0	0	0	5	0
3/2002	%	100	0	0	0	100	0
4/2002	Σ	6	0	0	0	6	0
4/2002	%	100	0	0	0	100	0
1/2004	Σ	187	33	58	119	397	96
1/2004	%	47,1	8,3	14,6	30,0	100	24,2
6/2004	Σ	4	0	0	3	7	3
6/2004	%	57,1	0	0	42,9	100	42,9
Celkem	Σ	217	35	62	137	451	111
Celkem	%	48,1	7,8	13,7	30,4	100	24,6

⁴ Dlužno podotknout, že veškerá keramika vyobrazená na obr. na str. 319 (Ďáblice 8) rozhodně není řivnáčská, jak by se mohlo zdát z příslušné popisky.

Obj. 1/2004

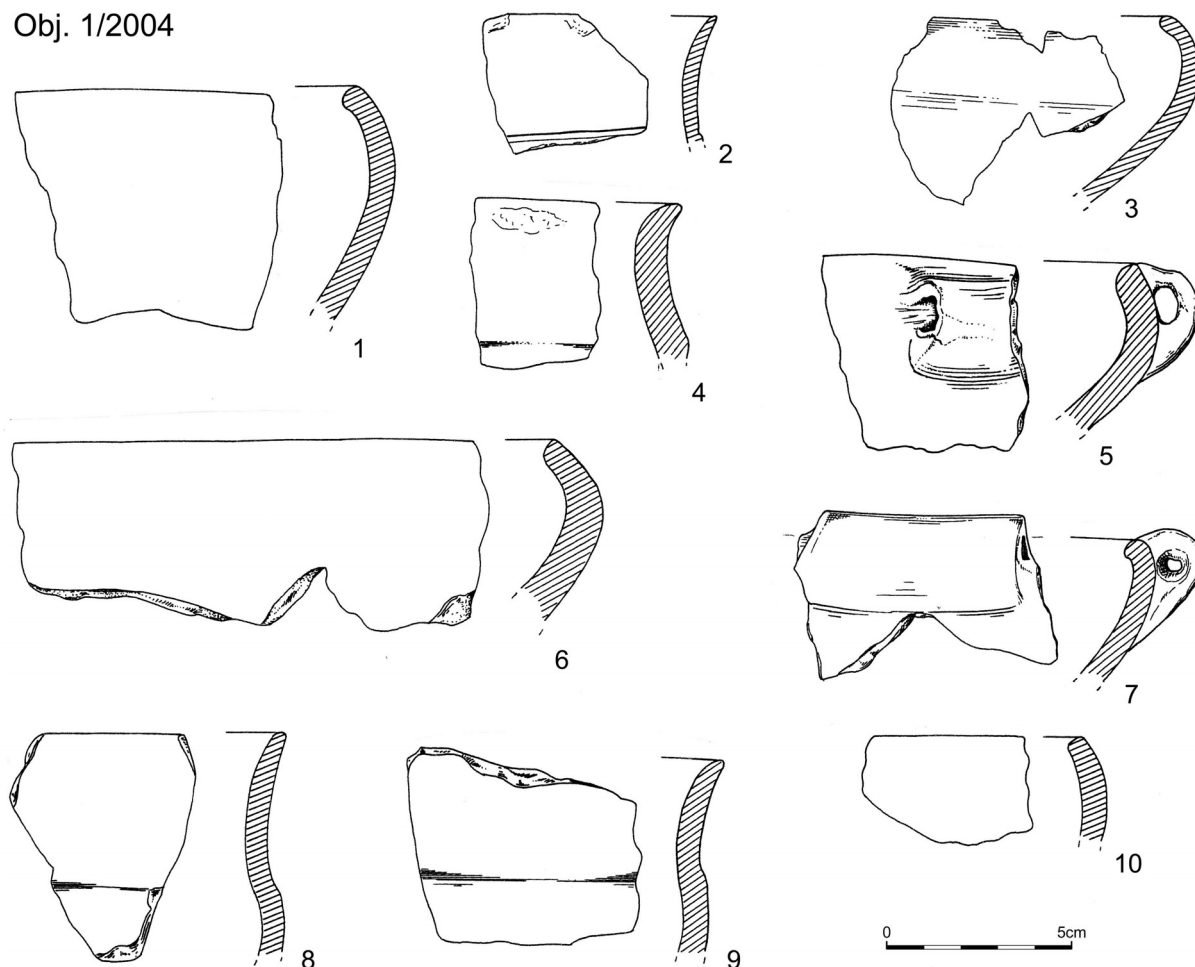

Obr. 18. Praha-Ďáblice. Keramika z objektu 1/2004. Kreslila M. Fábiková

Tab. 2. Maximální rozměry keramických zlomků v jednotlivých souborech, krok po 1 cm. Zjištěné rozměry byly zaokrouhlovány na celá čísla směrem nahoru, čili velikost 1 = zlomky do 1 cm, velikost 2 = zlomky v intervalu 1,1 až 2,0 cm atd.

Objekt	-	1	2	3	4	5	6	7	8	9	10	11	12	Σ
A1/1987	Σ	0	0	8	8	1	2	0	0	0	0	0	0	19
A1/1987	%	0	0	42,1	42,1	5,3	10,5	0	0	0	0	0	0	100
1+2/2002	Σ	0	1	7	4	2	0	0	2	0	0	1	0	17
1+2/2002	%	0	5,9	41,1	23,5	11,8	0	0	11,8	0	0	5,9	0	100
3/2002	Σ	0	0	1	3	1	0	0	0	0	0	0	0	5
3/2002	%	0	0	20	60	20	0	0	0	0	0	0	0	100
4/2002	Σ	0	1	2	2	1	0	0	0	0	0	0	0	6
4/2002	%	0	16,6	33,4	16,6	33,4	0	0	0	0	0	0	0	100
1/2004	Σ	0	14	88	103	89	51	32	9	5	3	1	2	397
1/2004	%	0	3,5	22,2	25,8	22,4	12,8	8,1	2,3	1,3	0,8	0,3	0,5	100
6/2004	Σ	0	0	0	1	0	2	1	2	0	1	0	0	7
6/2004	%	0	0	0	14,2	0	28,7	14,2	28,7	0	14,2	0	0	100
Celkem	Σ	0	16	106	121	94	55	33	13	5	4	2	2	451
Celkem	%	0	3,5	23,5	26,8	20,8	12,2	7,3	2,9	1,1	0,9	0,5	0,5	100

Nejvýraznějším objektem je již zmíněná polozemnice 1/2004, ze které bylo vybráno celkem 397 zlomků keramiky. Jde tedy o kolekci, která se početností nevymyká ostatním dosud obdobně publikovaným souborům (viz *tab. 4*), víceméně ani detailní strukturou. Kupř. podíl slámovaných a voštinovaných zlomků tvoří 24,2 %, zhruba tedy uprostřed intervalu vymezeného prostřednictvím ostatních souborů (17,7 až 39,4). Výjimku tvoří množina získaná proplavením části výplně miškovické chaty (podíl slámovaných zlomků 13,3 %), která zachycuje reálné proporce jednotlivých sledovaných kategorií, jelikož není ovlivněna mnoha negativními faktory, které běžně provázejí standardně vedené archeologické výzkumy.⁵ Opět s výjimkou proplavené části miškovické chaty, vzorku získaného specifickým typem výzkumu (srv. pozn. 5), je dáblícká chata i co do zastoupení velikostních kategorií zlomků srovnatelná s ostatními objekty tohoto typu (*tab. 3*), čili mechanismus jejich zaplňování mohl být obdobný.

ZASTOUPENÍ KERAMICKÝCH TŘÍD V OBJEKTECH A JEJICH DATOVÁNÍ

Nejpestřejší kvalitativní obraz nabízí objekt 1/2004 – polozemnice. Jako první je třeba zmínit zlomky tzv. bernburských hrnků (viz *Ehrich – Pleslová-Štiková 1968*, 64, typ CI/1–2, kupř. Fig. 24 či Pl. XXXVI:19), většinou zastoupených charakteristicky profilovanými širokými páskovými uchy (*obr. 17:2–3,5*), jednou zlomkem s příznačnou výzdobou sestávající z vodorovného pásu kanelur ve výši ucha (*obr. 17:8; 19:5*). Z těchto tvarů mohou pocházet i další zlomky (kupř. *17:1,4,6*), v úvahu je ovšem třeba vzít i jiné tvary, jako jsou mísy, drobné amforky či džbány. Absence průkazných zlomků ze džbánů, většinou v podobě nezaměnitelných fragmentů uch typu *ansa cornuta*, je pozoruhodná, neboť u jiných srovnatelných souborů tvoří výraznou část materiálu (*Hradenín, Úholičky, Miškovice: Zápotocký 2006; Ernée – Dobeš et al. 2007*). Jelikož jde o skutečnost dosud jinde nepozorovanou, nelze za současného stavu bádání rozhodnout, zda jde o jev víceméně náhodný a tudíž interpretačně nezajímavý, či o odraz pravěké skutečnosti, kdy by byly džbány nahrazeny hrnkami, s příslušnými možnostmi výkladu (otázky chronologie, funkce, servisů stolního nádobí atp.). Jistě pozoruhodným detailem jsou stopy opotřebení z vnitřních stran uch hrnků (pozorováno dvakrát, vyobrazeno jednou: *obr. 17:5; 19:4*), nejspíše způsobené zvykem zavěšovat je za šňůry v interiérech obydlí.

Další keramickou třídou doloženou v souboru jsou amfory, a to jak hrubšími zásobnicovými tvary (kupř. ucho na *obr. 17:10*, patrně i *17:9,15*), tak patrně exempláři subtilnějšími, stolními, opatřenými někdy plochými pupíky (*obr. 17:13*). Teoreticky by jim měly patřit i některé hrubší okraje, avšak pouze s navazujícím hladkým povrchem plecí, neupraveným slámováním. Drsnění plecí je vyhrazeno víceméně pouze zásobním hrncům, u amfor bývá slámován či voštinován pouze spodek.

Zásobní hrnce jsou tak reprezentovány částí slámovaných střepů, z vyobrazených okrajů kupř. zlomky na *obr. 17:14,17,18*. Jejich společným znakem je mírně zesílený okraj, který přechází drobným schůdkem do slámovaných plecí. Nutno podotknout, že některé řívnáčské zásobní hrnce z jiných celků jsou opatřeny spíše lištami pod okrajem (výsledek badenské tradice?), předložený materiál však již vzhledem k nevelké četnosti nedovoluje bližší průzkum těchto znaků.

Bezesporně typickými a zcela nezaměnitelnými tvary řívnáčské kultury jsou hmoždíře a rendlíky, identifikovatelné prostřednictvím charakteristických den s kolmo nasazenými stěnami nádob (*obr. 17:26*).

Velmi výrazně jsou v materiálu z objektu 1/2004 zastoupeny mísy, a to v několika typech. Jednak klasickými tvary s nálevkovitě rozšířeným až cylindricky posazeným hrdlem, profilace ostřejší (*obr. 18:4,8,9*) či měkkčí, s rozhraním hrdla a plecí zvýrazněným kanelurou (*obr. 18:2*), opatřené v těchto místech tunelovitými uchy (*obr. 17:20?; 17:21; 17:25?*), dále tvary se zataženým okrajem (*obr. 18:1,3,6,10*), rovněž s tunelovitými uchy, tentokrát umístěnými těsně pod okrajem (*obr. 18:5,7*). Poslední formou mis jsou prosté kónické tvary (*obr. 17:23,24*).

⁵ Při běžném výzkumu jsou z valné části přehlíženy zlomky do 3 cm (*Neustupný 1998*, 84), přičemž četnost souborů je ovlivněna mnoha dalšími faktory (konzistence zásyvu, rozlišovací schopnosti výkopců, počasí, způsob mechanického vybírání, časové hledisko atp.). Na rozdíl od proplavených částí je tak porovnávání jednotlivých parametrů klasickým způsobem získaných souborů vždy závislé na výše uvedeném, podle toho je třeba k nim přistupovat. Přitom výzkum spočívající mj. v proplavování alespoň jasně definované části určitého typu objektů – kupř. polozemnic – by mohl významně přispět k úvahám o způsobu zaplňování, pravidelnostech či nepravidelnostech souborů, umístění v rámci sídelního areálu, o jejich skutečné funkci atp. (*Ernée – Dobeš et al. 2007*).

Z dalších keramických předmětů je třeba upozornit na zlomek kónického přeslenu s výrazně obroušenou oběžnou hranou, nejspíše následkem druhotného použití (*obr. 17:12*). Podobnou druhotnou úpravu, zřejmě výsledek užívání předmětu jako těrky či hladítka, vykazuje okrouhlý zlomek stěny nádoby z bloku 4, vrstvy 0–20 cm, inv. č. 279682.

Z ostatních objektů je k dispozici minimum materiálu, nejzajímavější z nich je však bezpochyby objekt A1/1987. V příslušném souboru lze identifikovat zásobní hrnec se slámovaným tělem a výraznou lištou pod okrajem, s náběhem na pupek (*obr. 16:1*), dále ucho amforky či mísy (*obr. 16:2*) a zlomek podélně plochého páskového ucha, dle celkové profilace nejspíše z čerpáku (*obr. 16:3*). V objektu

Tab. 3. Maximální rozměry keramických zlomků z chat řivnáčské kultury, včetně ěáblické, krok po 1 cm. Zjištěné rozměry byly zaokrouhlovány na celá čísla směrem nahoru, číli velikost 1 = zlomky do 1 cm, velikost 2 = zlomky v intervalu 1,1 až 2,0 cm atd.

Katastr	Okr	Objekt	-	1	2	3	4	5	6	7	8	9	10	11	12	13	14	15	Σ
Miřkovice	P 9	1052 plavené kvadranty	Σ	447	155	143	104	55	26	14	6	4	2	1	0	0	0	0	957
Miřkovice	P 9	1052 plavené kvadranty	%	46,8	16,2	14,9	10,9	5,7	2,7	1,5	0,6	0,4	0,2	0,1	0	0	0	0	100
Miřkovice	P 9	1052 ruční vybírání	Σ	0	42	159	164	108	53	35	15	4	3	1	0	0	0	0	585
Miřkovice	P 9	1052 ruční vybírání	%	0	7,2	27,1	28	18,4	9,1	6	2,6	0,7	0,5	0,2	0	0	0	0,2	100
Úholičky	PZ	13/94	Σ	1	22	130	147	112	56	26	21	9	2	2	1	1	0	0	530
Úholičky	PZ	13/94	%	0,2	4,2	24,5	27,7	21,1	10,6	4,9	3,9	1,7	0,4	0,4	0,2	0,2	0	0	100
Ďáblice	P8	1/2004	Σ	0	14	88	103	89	51	32	9	5	3	1	2	0	0	0	397
Ďáblice	P8	1/2004	%	0	3,5	22,5	25,8	22,4	12,8	8,1	2,3	1,3	0,8	0,3	0,5	0	0	0	100

Tab. 4. Celkové četnosti a struktura souborů z řivnáčských chat včetně ěáblické, v předposledním sloupci (P7/P8) vyjádřen podíl slámovaných a vořtinovaných střepů

Lokalita	Okr	Objekt	-	Atyp	Dno	Okraj	Profil	Suma	P7/P8	Literatura
Březno	LN	XC/72	Σ					204	53	Pleinerová – Zápotocký 1999, 281–283
Březno	LN	XC/72	%					100	24,5	
Ďáblice	P 8	1/2004	Σ	187	33	58	119	397	96	
Ďáblice	P 8	1/2004	%	47,1	8,3	14,6	30,0	100	24,2	
Miřkovice	P 9	1052 ruční vybírání	Σ	248	46	60	231	585	166	Ernée – Dobeř et al. 2007
Miřkovice	P 9	1052 ruční vybírání	%	42,4	7,9	10,3	39,4	100	28,4	
Miřkovice	P 9	1052 plav. kvadranty	Σ	666	37	67	187	957	127	Ernée – Dobeř et al. 2007
Miřkovice	P 9	1052 plav. kvadranty	%	69,5	3,9	7,1	19,5	100	13,3	
Úholičky	PZ	13/94	Σ	268	45	49	168	530	209	Dobeř – Vojtěchovská v tisku
Úholičky	PZ	13/94	%	50,6	8,5	9,2	31,7	100	39,4	
Hradenín	KO	6/1978	Σ	289				497	88	Zápotocký 2006, 386
Hradenín	KO	6/1978	%	58,1				100	17,7	

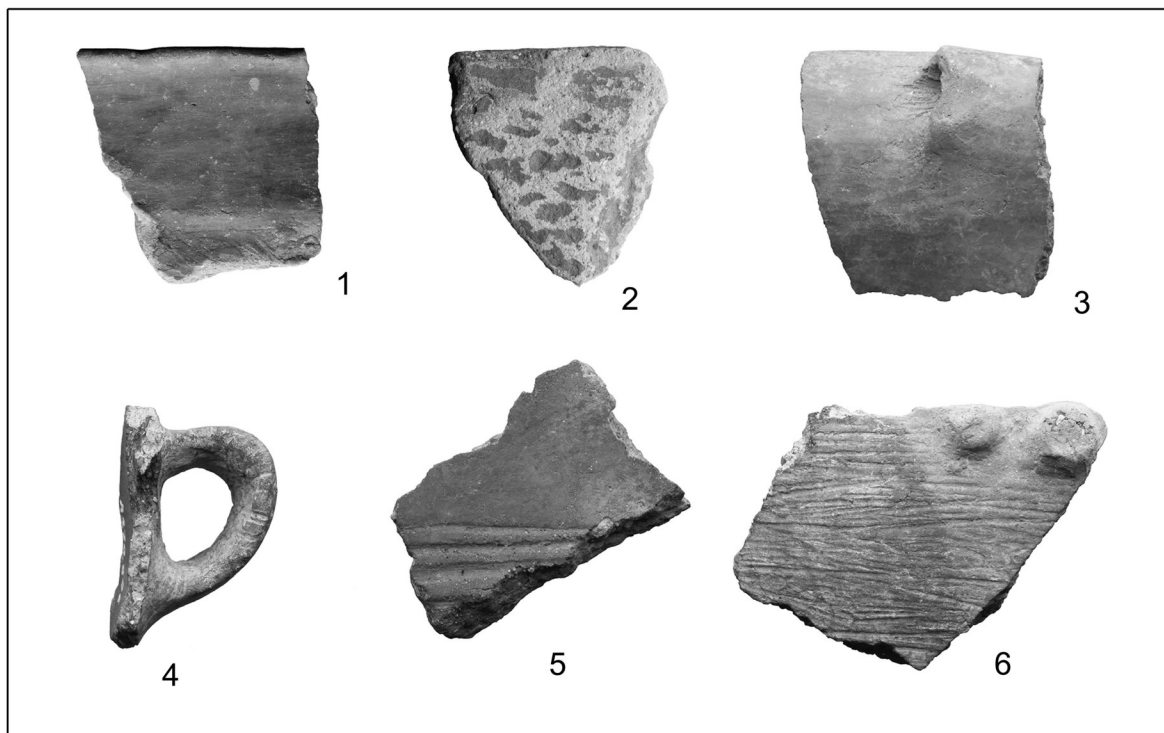

Obr. 19. Praha-Ďáblice. Nahoře výběr keramiky (s výjimkou č. 6 z obj. 6/2004) z objektu 1/2004: 1 – zlomek zesíleného okraje zásobního hrnce se slámovaným tělem, inv. č. 279658; 2 – zlomek okraje kónické mísy (?) se setřelým voštinovaným povrchem, inv. č. 279692; 3 – zlomek mísy se zataženým okrajem, při okraji opatřené tunelovitým uchem, inv. č. 279778; 4 – ucho bernburského koflíku s druhotně vzniklými zářezy na bocích, patrně od závěsné šňůry, inv. č. 279896; 5 – zlomek plecí bernburského hrnku s charakteristickým svazkem horizontálních kanelur, inv. č. 279769; 6 – zlomek amfory (?) se dvěma zachovalými plochými pupíky na max. výduťi a příznačným slámováním těla, inv. č. 279838. Dole řez 8 se superpozicí chaty 1/2004 (vrstvy nad šípkami) a hliníku 6/2004 (pod nimi). Foto J. Vrabec a M. Bulat, sestavila B. Hrůzová



Obr. 20. Praha-Ďáblice. Dva pohledy na obj. 1/2004 po vybrání, se zřetelnou linií drobných kolíků po obvodu podlahy v bloku 6 (nahore) a blocích 6 a 4 (dole). Foto M. Bulat

1–2/2002 byl z výrazných fragmentů vyzvednut okraj zásobního hrnce (*obr. 16:5*), objektu 6/2004 je kromě dalších zlomků připisován slámovaný střep z amfory, se dvěma dochovanými plochými pupíky na max. výduti (*obr. 16:4*).

Z hlediska datování provází nejmenší pochybnosti objekt 1/2004. Za chronologicky citlivé je možné považovat zejména úlomky tzv. bernburských hrnků, které provázejí až soubory vlastní řivnáčské kultury, přičemž chybí tvary a výzdoba příznačná pro její fázi protořivnáčskou (*Ehrich – Pleslová-Štiková 1968*, 156–157). V této souvislosti je pozoruhodná též absence džbánů a zjišťované tvary okrajů zásobních hrnců.

Nevýrazný soubor z objektu A1/1987 naopak působí silně archaickým dojmem, ať již jde o „bade-noidní“ lištu zásobního hrnce (*obr. 16:1*) či zlomek ucha nejspíše z čerpáku, výrazného představitele protořivnáčské fáze (*obr. 16:3*).

Přesnější datování dalších objektů by bylo vzhledem k nevalné četnosti keramiky silně spekulativní (srv. *tab. 1 a 2*). Objekty 3 a 4/2002, vybavené jen zanedbatelným počtem blíže nedatovatelného pravěkého materiálu, byly uvedeny pouze vzhledem k prostorovým souvislostem s řivnáčskými situacemi a pochopitelně s nimi nemusejí mít nic společného.

OSTATNÍ NÁLEZY

Broušená industrie

Z objektu 1/2004 – řivnáčské polozemnice – byl získán soubor 25 broušených artefaktů. Při její klasifikaci jsme se drželi morfologických zásad vypracovaných M. Zápotockým (2002) pro eneolitickou broušenou industrii v regionu Čáslav – Kutná Hora. Tato klasifikace vychází z prací severských a stře-doevropských archeologů (*Zápotocký 2002*, 172–173). Při hodnocení artefaktů byl sledován druh suroviny, stav zachování, tvar nárysu, bokorysu a příčného profilu, typ týlu, tvar, úklon a symetričnost ostří, úprava povrchu, sekundární použití, rozměry a hmotnost.

Mezi použitými surovinami s 92 % (23 ks) zcela jednoznačně dominuje spilitový tufit typu Má-slovice. Pouze po jednom kuse se objevil diabas a tufit. Výchozy převládající suroviny se nacházejí kdesi na severním okraji Pražska, ale jejich přesné místo není doposud známé. Tato surovina se v malém množství využívala v české kotlině již po celou dobu neolitu. V eneolitu dosáhla velké obliby, když její zastoupení mezi surovinami broušených nástrojů ve středních Čechách dosahuje na některých lokalitách až desítek procent. Vrchol jejího využívání a rozšíření zjišťujeme v období kultury řivnáčské (*Turek – Daněček 1997*, 133–134), kdy tvoří přinejmenším ve středočeském prostoru (z ostatních oblastí rozšíření řivnáčské kultury nebyly doposud zpracovány reprezentativní kolekce broušené industrie) naprosto dominantní zdroj suroviny pro výrobu broušených nástrojů. Např. na výšinném sídlišti Kutná Hora-Dänemark z ní bylo vyrobeno 96 % nástrojů (*Zápotocký 2002*, 181).

Podle formy v souboru jasně převládají úštěpy a amorfní zlomky suroviny (14 ks – 58,5 %). Na druhé místo se řadí s pěti jedinci (20 %) fragmenty hotových artefaktů, případně úštěpy či zlomky vzniklé při sekundárním použití broušených artefaktů. Poměrně intenzivní výroba broušených nástrojů nevyklučuje, že některé kusy zařazené do této kategorie mohou patřit i do skupiny polotovary. Čtyřmi jedinci jsou zastoupeny polotovary (nepočítaje část polotovaru využitou k sekundárním účelům). Po jednom kuse se vyskytl celý nástroj a sekundárně použitý artefakt.

Typologicky přesně se podařilo určit pouze jeden hotový artefakt (*obr. 21:1*). Náleží tesle typu T (tj. tesla obdélníkovitého až slabě trapézovitého půdorysu s obdélníkovitým týlem a nízce obloukovitým až přímým ostřím, rovnými či lehce konvexními stěnami na bokorysu, s nízkým profilem s úzkými rovnými bočnicemi a plochými až nízce konvexními stěnami), a to konkrétně podtypu 1-1 (tj. miniaturní, o velikosti 35–50 mm). Tento typ tesel o velikosti 35–70 mm zcela jednoznačně převládá na všech řivnáčských sídlištech. Dříve byl také často označován jako sekerka „slánského typu“. Na základě tvaru náleží další tři fragmenty nástrojů (*obr. 21:2,3*) tesle tohoto typu nebo sekerkám se silným týlem a stěnami na bokorysu rovnými, paralelními nebo k týlu sbíhavými a na profilu s rovnými bočnicemi a plochými až nízce konvexními stěnami (typ C 4), které jsou také hojně zastoupeny na řivnáčských sídlištech (*Zápotocký 2002*, 181). Dva malé úštěpy s broušeným povrchem nelze přesněji zařadit.

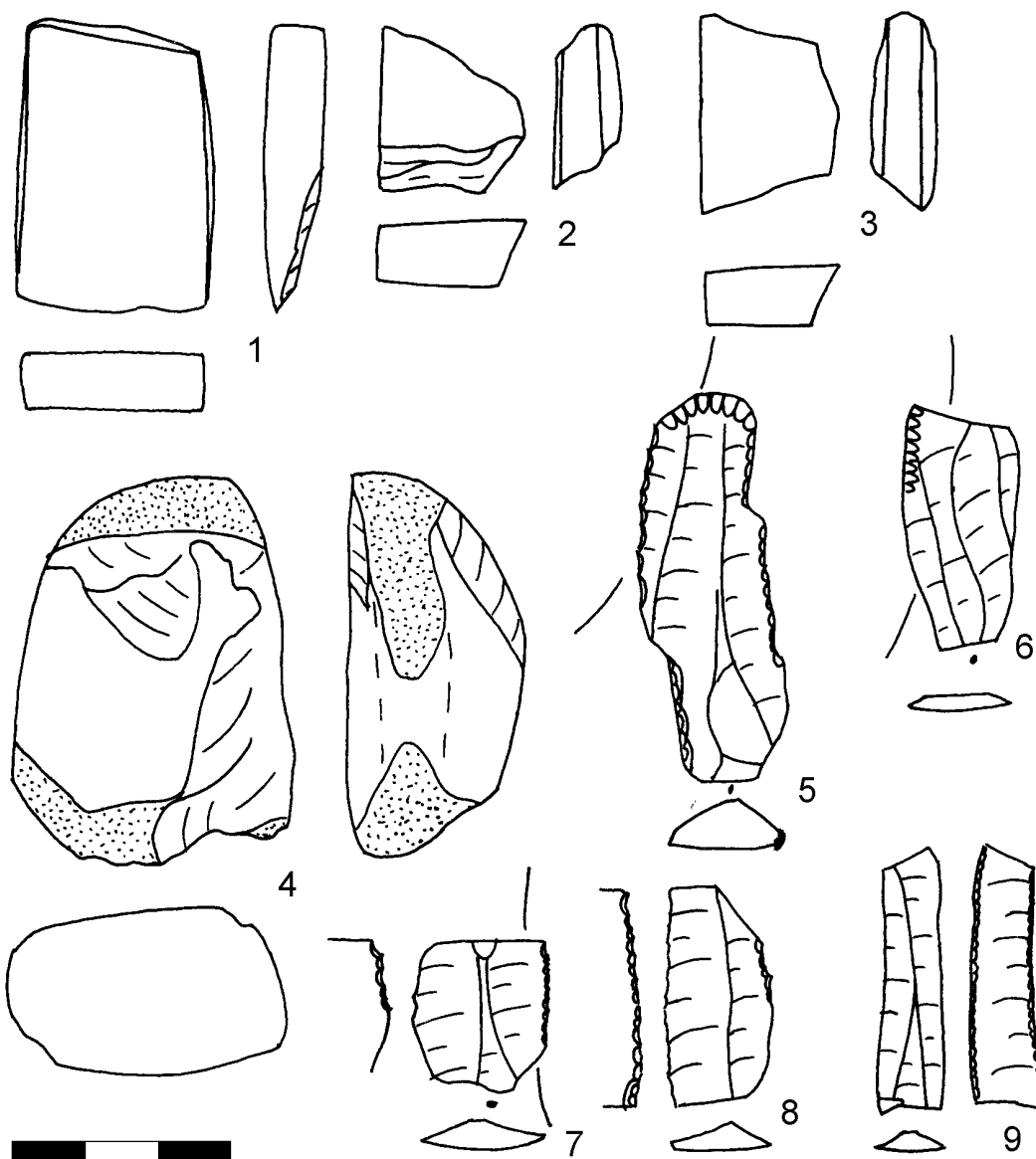

Obr. 21. Praha-Ďáblice. Broušené a štípané nástroje z objektu 1/2004 (inv. č.): 1 – 279798; 2 – 279733; 3 – 279799; 4 – 279732; 5 – 279725; 6 – 279803; 7 – 279726; 8 – 279804; 9 – 279807. Kreslil D. Stolz

Početné úštěpy a amorfní zlomky o velikosti 8–52 mm svědčí o výrobě broušené industrie přímo na sídlišti z donesených surovin nebo polotovarů.

Mezi polotovary shledáváme týlovou nebo břítovou část středně velké tesly typu T nebo sekery se silným týlem (typ C 4), dva zlomky polotovarů blíže nespecifikovaných nástrojů se stopami broušení, miniaturní nedobroušený polotovar sekerky nebo tesly klasického obdélného tvaru s hraněnými boky a jen místy broušenou část polotovaru vysokého oválného půdorysu využitou k sekundárním účelům (*obr. 21:4*), která nezapadá do známého typologického spektra řivnáčské kultury. (Také by se mohlo jednat o část hotového výrobku jen s hrubě broušeným povrchem. Typologicky by pak patřil nejspíše k pracovním sekerám kultury se šňůrovou keramikou. Jeho odlišnost od souboru naznačuje i použitá surovina – diabas.)

Sekundárně byla použita jako otloukač část nedobroušeného polotovaru.

Z ostatních sledovaných vlastností zasluží pozornost pouze foliace vrstev k rovině podstavy. Zatímco v neolitu jednoznačně převládala rovnoběžná foliace vrstev usnadňující štípání a zabraňující větší lámavosti artefaktů, v našem souboru se objevuje u všech artefaktů kolmá foliace. Jejím cílem bylo pa-

Tab. 5. Praha-Ďáblice. Základní popis nálezů broušené industrie z objektu 1/2004. Popis artefaktů se skládá z inventárního čísla, čísla objektu, určení suroviny, tvaru, typu, zachování, typu ostří a týlu, způsobu úpravy povrchu, délky, šířky a výšky v mm (písmeno c značí dochování celé míry, písmeno d značí dochování celé míry v určité části artefaktu, která ale není maximální), hmotnosti v gramech (písmeno c značí zachování celé hmotnosti artefaktu) a poznámky. Deskriptivní systém k popisu tvaru, typu, zachování, typu ostří a týlu a způsobu úpravy povrchu viz M. Zápotocký 2002

Inventární číslo	Objekt	Surovina	Tvar	Typ	Zachování	Ostří	Týl	Úprava povrchu	Délka	Šířka	Výška	Váha	Poznámka	Obr.
A 279 728	1	spilitový tuft							43	c	19	d	část polotovaru tvarována štípáním	
A 279 732	1	diabas	sekera						53	c	24	c	nedodělaný polotovar nebo znič. nástroj využitý sekundár. jako odloukač	25:4
A 279 733	1	spilitový tuft	tesla/sekera	T/C 4	22			1	25	c	10	d	zlomek boku	25:2
A 279 798	1	spilitový tuft	tesla	T 1-1	14	1.1	6.0	13	40	c	10	c		25:1
A 279 799	1	spilitový tuft	tesla/sekera	T/C 4	22			1	28	c	9	d	zlomek boku	25:3
A 279 800	1	spilitový tuft	tesla/sekera	T/C 4	22			1	20	c	9	d	zlomek boku	
A 279 801	1	spilitový tuft	tesla	T 1-1	14				38	c	8	c	nedobroušený miniaturní polotovar	
A 279 802	1	spilitový tuft			44	1		1	11	c	3	1	zlomek ostří	
A 279 823	1	spilitový tuft						1	27	c	4	1	zlomek polotovaru, začali broušit	
A 279 828	1	spilitový tuft						1	14	c	1	1	zlomek podsiavy nebo hřbetu nástroje	
A 279 865	1	tuft							29	c	8	6	část nedobroušeného polotovaru	

Tab. 7. Praha-Ďáblice. Základní popis nálezů štípané industrie z objektu 1/2004. Popis artefaktů se skládá z inventárního čísla, čísla objektu, určení suroviny, délky, šířky a výšky v mm, hmotnosti v gramech, typu artefaktu, zachování původního povrchu, druhu patky, přítomnosti lesku a dorzální redukce, typu nástroje a opotřebení

Inventární číslo	Objekt	Surovina	Délka	Šířka	Váha	Typ čepce a útěpu	Původní povrch	Patka	Lesk	Typ nástroje	Opotřebení	Obr.
A 279 725	1	Paleozoický křemene	58	18	7	celá čepel	negativový	upravena jedním úderem	x	paleolit. čepel s levolater. retuší a pravolater. jemnou retuší	obě hrany-celé	25:5
A 279 726	1	Křemene	21	18	6	čepel s ulom. termin. částí	negativový	nelze určit	x	čepel s pravolater. retuší a částeč. ventrální. levolaterál. retuší	jedna hrana-celá	25:7
A 279 727	1	SGS	31	15	4	celá čepel	původní povrch 50-90 %	upravena jedním úderem				
A 279 803	1	Křemene	33	16	4	čepel s ulom. termin. částí	negativový	upravena jedním úderem	x	čepel s částečnou levolaterální retuší	jedna hrana-částec.	25:6
A 279 804	1	Křemene	30	15	5	čepel s ulom. termin. a baz. částí	negativový			čepel s ventrální. levolater. retuší a částeč. pravolaterál. retuší	jedna hrana-celá	25:8
A 279 805	1	Křemene typu Skršín	24	19	8	čepel s ulom. termin. částí	negativový	upravena jedním úderem				
A 279 806	1	Křemene typu Bečov	13	13	2	odpad	negativový					
A 279 807	1	SGS	34	9	3	čepel s ulom. bazální částí	negativový			čepel s ventrální oboustrannou velice jemnou retuší	jedna hrana-částec.	25:9
A 279 808	1	Spálená	13	12	4	odpad	negativový					

Tab. 6. Praha-Ďáblice. Základní popis odpadu při výrobě broušené industrie.
Typ: 1 – úštěp; 2 – amorfní zlomek; 3 – šupina

Inventární číslo	Objekt	Bulbus	Délka	Šířka	Síla	Váha	Typ	Retuš	Původní povrch	Přepálení
A 279816	1	x	32	41	6	9	1			
A 279817	1	x	30	43	5	7	1			
A 279818	1		23	30	6	4	2			
A 279819	1		23	39	6	4	1			
A 279820	1	x	26	20	3	2	1			
A 279821	1		10	37	3	1	2			
A 279822	1		21	21	4	1	1			
A 279824	1		23	8	7	1	2			
A 279825	1	x	25	17	7	2	2			
A 279826	1		24	13	3	1	1			
A 279827	1		12	15	3	1	3			
A 279729	1	x	35	52	7	10	1			
A 279730	1		23	45	7	4	1			
A 279731	1	x	24	32	9	7	1			

trně, aby co možná nejlépe vyniklo světle a tmavě zelené páskování horniny. Tento poznatek dovoluje vyslovit názor, že velkou oblibu používání této horniny řivnáčskou kulturou způsobil, vedle vhodných mechanických vlastností, hlavně její atraktivní vzhled – vysoký lesk a střídání barevně odlišných vrstviček.

Štípaná industrie

Z objektu evidujeme malý soubor devíti kusů štípané industrie. Mezi surovinami jsou zastoupeny silicity glacienních sedimentů, křemenec typu Bečov a Skršín, blíže neurčitelné severočeské křemence a paleozoický křemenec. Stejně suroviny uvádí z různých nalezišť řivnáčské kultury i S. Vencl (1971, 86). Ve výrobních kategoriích jednoznačně převažují čepele a jejich fragmenty (7 ks) nad úštěpy a odpadem (2 ks). V morfologických kategoriích převládají nástroje (5 ks) nad čepelemi (2 ks) a úštěpy s odpadem (2 ks).

Mezi nástroji se objevují pouze čepele s boční retuší: čepel s pravolaterální jemnou retuší a levolaterální šikmou retuší (obr. 21:5), čepel s pravolaterální retuší a částečnou ventrální levolaterální retuší (obr. 21:7), čepel s částečnou levolaterální retuší (obr. 21:6), čepel s ventrální levolaterální retuší a částečnou pravolaterální retuší (obr. 21:8), čepel s ventrální oboustrannou velice jemnou retuší (obr. 21:9). Mezi nimi zasluhuje pozornost paleolitické škrabadlo na čepeli z paleozoických křemenců se silným eolitickým obrusem, které bylo sekundárně upraveno retuší obou bočních hran a znovu použito (obr. 21:5). Lesk na jednom boku svědčí, že sloužilo jako srpová čepel. Jako vkládka do srpů byly použity ještě dvě další čepele modifikované boční retuší (obr. 21:6,7).

TYPY OBJEKTŮ A JEJICH FUNKČNÍ INTERPRETACE

Přímé doklady vypovídající o funkci archeologických objektů se jako obvykle nedochovaly, nezbývá tedy než kategorizovat je tradičním způsobem, který se opírá převážně o jejich morfologii, případně kulturně-antropologické paralely. Do období středního eneolitu vcelku dobře datovanou mísovitou jámu A1/1987 tak můžeme považovat za erozí destruované silo, případně blíže nespecifikovanou zásobní jámu čili krecht. Klasickými příklady sil, s nálevkovitě směrem k plochému dnu se rozšiřujícími stěnami, jsou oba bohužel blíže nedatované objekty 3 a 4/2002.

Objekt 1–2/2002 je možné podle nepravidelného tvaru, soustavy mísovitých zahloubenin ve dně a charakteristického zásypu sestávajícího z horní tmavé a spodní světlejší, podložní spraši silně promísené vrstvy interpretovat jako hliník. Tento typ archeologických objektů je však velmi nevděčný z hlediska míry uzavřenosti materiálu v něm obsaženém, jelikož jeho přirozené zanášení trvalo někdy i stovky let. Horní partie proto mohou obsahovat mnohem mladší keramiku.⁶ V případě absence výraz-

⁶ Srv. kupř. Dobeš – Kostka – Stolz 2007.

ného materiálu ve spodní vrstvě tedy může být celkové datování objektů tohoto typu zavádějící, což by mohl být rovněž případ diskutovaného hliníku, neboť obsahoval pouze něco málo keramiky (*tab. 1; 2*) ve svrchních partiích. Při sklonu terénu v lokalitě kolem 4° tedy mohl být potenciálně starší hliník otevřen velmi dlouho, přičemž proporcčně odpovídající soubor řivnáčské keramiky by tak byl až výsledkem mladších aktivit, s jeho hloubením nesouvisějících. Nejbližší prokazatelně řivnáčský objekt se totiž nachází ve vzdálenosti pouhých 60 m (1/2004, *srv. obr. 2*), ostatně evidentně zahloubený do staršího hliníku; výše popsaná možnost tak může nabýt pevnějších kontur. Doklady řivnáčských (resp. protořivnáčských) hliníků totiž dosud nejsou příliš přesvědčivé, i když za ně nejspíše můžeme považovat dva hluboké a částečně nepravidelné objekty z Velkých Přílep-Kamýka (*Jakimowicz 1914, 166–167, obr. 73*) a Dřetovic (*Žebera 1936, 56–59, obr. 1 a 3–4*), obvykle interpretované jako chaty (*Pleiner et al. 1978, 251*).

Bezpochyby nejzajímavějším objektem je polozemnice (obj. 1/2004), dle stratigrafických pozorování bezpečně zahloubená do staršího hliníku (obj. 6/2004) minimálně již od úrovně skrývky. Hliník tedy musel být v době hloubení chaty již zcela zanesen, při popsaném sklonu svahu by tento proces přirozenou cestou trval jistě několik staletí (*srv. výše*). Přímé datování vzhledem k objektivním okolnostem výzkumu spolehlivěji bohužel nebyl, při interpretaci vzájemných časových vztahů obou objektů jsme tedy odkázáni pouze na nepřímé indicie. Z vrstvy 6, náležející k výplni hliníku, sice pochází několik řivnáčských nálezů (zlomek těla amfory *obr. 16:4, resp. 19:6* a další dva slámované střepy), byly však získány z rýhy III, která významně protнула též chatu obj. 1/2004. Kontaminace tedy není vyloučena, nehledě na možné nerozpoznané zásahy z úrovně dna obj. 1/2004 do vrstvy 6, tedy výplně obj. 6/2004. Nutno podotknout, že veškeré datovatelné keramické zlomky z chaty se nevymykaly náplni řivnáčské kultury, prokazatelné starší intruze, které by mohly nepřímě osvětlit dobu vyhloubení objektu 6/2004, nebyly zjištěny. Situace tedy není uspokojivě řešitelná, při vědomí bohatého eneolitického osídlení dábského katastru mohl hliník teoreticky souviset s kterýmkoli starším obdobím pozdní doby kamenné, jisté je pouze vzájemné relativní stáří obou objektů.⁷

Chata 1/2004 s mírně obdélníkovitými půdorysnými rozměry 5×4 m zcela zapadá do množiny polozemnic řivnáčské kultury, jejichž rozloha se ponejvíce pohybuje mezi 10 až 20 m². Vlastní konstrukce chaty v takto vzniklé jámě však byla menší, soudě podle kúlových jamek a dobře odlišitelných vrstev nad podlahou, vázaných pouze na interiér. Měla rozměry 420×380 cm, čili zaujímal prostor zhruba 16 m². Popsaná orientace delší osy ve směru SSV–JJZ je spíše výjimečná, u analogických situací převládá směřování delší osy od východu k západu. Dno objektu se nacházelo 60 cm pod úrovní skrývky, čímž se chata řadí k nejvíce zahloubeným objektům tohoto typu (*srv. Ernée – Dobeš et al. 2007*).

Charakteristickým detailem části řivnáčských chat jsou stopy kúlové konstrukce, sestávající zpravidla ze čtyř rohových nosných kúlů, provázených podél stěn někdy i vícenásobnou linií drobných kolíků. V torze je tento detail spolehlivě doložen i u diskutovaného objektu (*obr. 20*). Byť by se zdálo, že do stavby půdorysně zapadají i kúlové jámy označené jako obj. 2 a 3/2004, jejich stratigrafická pozice to víceméně vylučuje. Objekt 3 byl zahlouben pouze do dna hliníku, tedy patrně souvisel s jeho funkcí (*obr. 14:2*); obj. 2 výplň chaty směrem k severozápadu přesahovala, čili případný kúl by nebyl umístěn v jejím rohu, jak je obvyklé. Navíc by bylo možné očekávat obdobné jamky i v protilehlých rozích, ve sprašovém podloží tentokrát již dobře rozeznatelné. Žádné však objeveny nebyly. Nejasná je funkce mělkého objektu č. 5/2004. Teoreticky by mohlo jít o ohniště, jeho silně excentrické umístění poblíž stěny, pravděpodobně z materiálu náchylného k požáru, však těmto úvahám brání. Chaty s liniemi drobných kúlových jamek podél stěn jsou v českém prostředí doloženy již ve více než ve dvaceti případech. Z blízkého okolí Dáblíc lze jmenovat objekty z Prahy 9-Miškovice (*Ernée – Dobeš et al. 2007*), Prahy 6-Lysolaj (Pleslová-Štiková 1972, 6–7, *obr. 6–8*) a Prahy 8-Bohnic, panelového sídliště (*Fridrichová 1986, 78–79, obr. 5*) či Zámky (*Hájek – Moucha 1985, 21, obr. 20 a tab. 1*).

Zajímavým detailem, který rozhodně není u objektů tohoto typu běžný, je zvrstvení výplně. Ta totiž většinou bývá jednolitá a víceméně odpovídá barvou a strukturou svrchní vrstvě dábského objektu. Spodní část výplně, sestávající z hnědočervené hlíny promísené úlomky mazanice a hnědočerné pra-

⁷ V nejnovějším kompendiu o pražském pravěku (*Lutovský – Smejtek a kol. 2005, 308 a 320*) je objekt 6/2004 mylně datován do období kultury nálevkovitých pohárů.

chové hlíny s výrazným podílem uhlíků, by bylo možné interpretovat jako stopu po požáru konstrukce. Samozřejmě není vyloučen její druhotný původ v podobě záměrně deponovaného odpadu, shodou okolností připomínajícího požárovou vrstvu. Tomu však odporuje silně uhlíkaté zabarvení drobných kúlových jamek, které spíše svědčí o požáru kolíků v nich zaražených. Obě spodní vrstvy by tak mohly vypovídat o konstrukci chaty. Vzhledem k množství uhlíků byl podíl dřeva zřejmě vysoký, otázkou zůstává užití spráše při konstrukci stěn. Po stěně omazané spráší, která by shořela a spadla dovnitř objektu, by jistě zůstalo velké množství mazanice ve výplni. Celkem však z ní pochází pouze 1,5 kg úlomků, navíc bez otisků prutů, doloženy jsou pouze otisky slámy či jiných travin. Přítomnost mazanice vzhledem k typu podloží nepřekvapí, zcela náhodně mohla být vypálena hlína, která s konstrukcí chaty vůbec nesouvisela. Kupř. ve výplni chaty X na Homolce s prokazatelnými stopami požáru není mazanice přítomna vůbec, možná právě proto, že podloží zde tvoří převážně břidlice a nikoli spráš (*Ehrlich – Pleslová-Štiková 1968*, 401–404, Fig. 114–116; NZ čj. 6406/62 ArÚ Praha, zde jako chata AA). Požárové vrstvičky pouze s uhlíky jsou doloženy i jinde, kupř. v Blšanech u Loun (*Pleinerová – Novák 1966*, 718, obr. 244). Ostatně pokud by docházelo k povlovnému zániku dřevohlinitých stěn, musela by být rozplavená žlutka z nich opakovaně přítomna v zásypech, které jsou však povětšinou, jak uvedeno výše, jednolité, černohnědé a humózní. Ojedinelé doklady mazanice ve výplních (kupř. fragmenty s otisky prutů v lysolažské chatě či hrudky mazanice v bubenečském objektu, viz *Pleslová-Štiková 1972*, 6–7; *Fridrichová 1973*, 209–210) by tak spíše mohly souviset s odpadem, původem kupř. z destrukcí objektů na úrovni terénu (domy, pece atd.). Zásyp ěáblické chaty se stopami požáru tak nejspíše poukazuje rovněž na konstrukci sestávající výhradně z organického materiálu.

ZÁVĚR

Ďáblice jsou archeologicky kromě jiného pozoruhodné značným množstvím památek z období pozdní doby kamenné. To se týká i nálezů řivnáčské kultury, doložených dnes již na sedmi místech (*obr. 1*). Byly získávány zhruba ve dvou vlnách. První je spojena se jmény Eduarda Štorcha a Jana Axamita a týká se zhruba prvních třiceti let minulého století, přičemž v centru zájmu těchto badatelů stála zejména Battistova cihelna a její bezprostřední okolí. Druhá souvisí se stavebními aktivitami od konce 80. let do současnosti, kdy katastr Ďáblic protnul liniové stavby příměstské infrastruktury (dálnice D 8, vodovod Káraný – Praha i jiné), posléze se archeologický zájem orientoval na terén soustavně ničený masovou výstavbou rodinných domků. Předmětem předložené stati jsou právě posledně jmenované výzkumy (konkrétně akce Muzea hlavního města Prahy z let 1987, 2002 a 2004), i když byla provedena i kritická analýza starších akcí.

Šlo převážně o jednotlivé objekty s různou mírou věrohodnosti datování (přehled četností získané keramiky viz *tab. 1*). Nepočetný soubor z roku 1987 (objekt A1/1987, *obr. 1:1; 3; 16*), získaný při stavbě dálnice D 8, lze na základě výskytu archaických znaků datovat do protořivnáčské fáze diskutované kultury. Přesnější chronologické zařazení bohužel není možné u dalšího souboru, a sice u tří objektů z roku 2002 (*obr. 2:1–2*). Nálezy z hliníku 1–2/2002 (*obr. 1:3; 4; 16*) jsou sice prokazatelně řivnáčské, nicméně pocházejí pouze z horní vrstvy objektu, čili mohou být výsledkem zaplnění muldy zbylé po starším, blíže nedatovaném hliníku. Nejbližší prokazatelně řivnáčský objekt (chata 1/2004 zahloubená do staršího hliníku s obdobnou výplní!) se nachází ve vzdálenosti pouhých 60 m (*obr. 2*), mohlo by tedy jít o aktivity zhruba stejného data. Zbylé objekty z roku 2002, resp. síla 3 a 4 (*obr. 5; 6*), nelze kvůli absenci typické keramiky datovat vůbec.

Bezpochyby nejzajímavějším případem je chata 1/2004 (*obr. 1:4; 7–11; 13–15; 17–21*). Jak zmíněno výše, byla zahloubena do staršího hliníku 6/2004 (*obr. 8*). O jeho konkrétním stáří můžeme pouze spekulovat, jelikož nebyl vzhledem k objektivním příčinám zevrubně zkoumán. (Průkazná keramika řivnáčského stáří – *obr. 16* – byla získána pouze z vrstvy 6 ze sond, které protínaly též chatu, čili mohlo jít o nerozpoznané zásahy vedené z úrovně jejího dna.) Chata 1/2004 půdorysnými rozměry (vkop 500×400 cm, interiér 420×380) zcela zapadá do množiny řivnáčských objektů daného typu, řadí se spíše k hlubším případům (přes 60 cm), neobvyklá je orientace její delší osy zhruba v poledníkovém směru (u ostatních převládá orientace východ–západ). Po obvodu interiéru je místy pozorovatelná linie drobných kúlových jamek, úprava příznačná právě pro chaty řivnáčské kultury (kúlové jámy 2 a 3/2004

s ní však dle stratigrafických pozorování nesouvisí, na rozdíl od funkčně nejasné jamky 5/2004 – viz obr. 8). Pozoruhodné je zvrstvení její výplně, sestávající ve spodní partii z propálených vrstev s minimem mazanice (cca 1,5 kg z celého objektu) a značným výskytem uhlíků. Nejspíše jde o stopu po shodě konstrukci, která byla nejspíše výhradně z organických materiálů, bez užití technologie spočívající v omazávání stěn mazanicí.

Keramikou z chaty, čítající celkem 397 zlomků, lze zejména podle výskytu hrnků bernburského typu zařadit do období vlastní, klasické řivnáčské kultury. Pozoruhodná je absence džbánů typu *ansa cornuta*, jejichž zlomky tvoří výraznou součást prakticky všech dosud známých souborů. Teprve budoucí výzkum ukáže, zda jde o náhodu či opakující se jev s reálným funkčním či relativně-chronologickým pozadím.

Složení souboru broušené industrie dokládá výrobu přímo na lokalitě. Četné úštěpy a amorfni zlomky svědčí o donášení či získávání suroviny nebo hrubě tvarovaných polotovarů, které byly dále zpracovávány štípáním do požadovaného tvaru a posléze broušeny do finální podoby. Blízkost výchozů spilitového tufitu (řádově do 15 km) a četné úštěpy i zlomky suroviny, polotovary a fragmenty nástrojů patrně dokládají výrobu přesahující místní spotřebu. Hotové nástroje mohly být distribuovány na vzdálenější sídliště řivnáčské kultury, popřípadě i do prostředí kultury kulovitých amfor v severozápadních Čechách, chamské kultury v západních Čechách či jevišovické kultury na Moravě, jak dokládají archeologické nálezy (Turek 2001; Zápotocký – Dobeš 2000, obr. 13:14). Tak jako na ostatních nalezištích řivnáčské kultury byly i zde vyráběny především tesly typu T nebo sekery typu C 4.

Prostorové vztahy jednotlivých míst nálezů na dáblíckém katastru lze těžko hodnotit, jejich seskupení do reálných sídelních jednotek by bylo do značné míry spekulativní. Jde o osamocené zahloubené objekty či ojedinělé zlomky keramiky z vrstev. Existenci větších shluků objektů je možné víceméně vyloučit, stavebními zásahy narušený terén poblíž pozitivních zjištění byl rovněž systematicky sledován. Opakující se volné uspořádání řivnáčských objektů v krajině, tak odlišné od situace zjišťované na opevněných výšinných sídlištích, navozuje obraz rozptýlených samot. Tento model je však do značné míry závislý na představě o proporční povaze nadzemních (tedy nezachytitelných) a podzemních (archeologicky evidovatelných) částí obou hlavních typů tehdejších osad (sídliště opevněná výšinná a nížinná), resp. pevné vazbě určitých funkcí na typy objektů (skladování obilí = silo, sídlení = polozemnice atp.). Pravěká realita však mohla být značně proměnlivá, srv. totální absenci sídlištních typů objektů u české kultury se šňůrovou keramikou. Jisté je pouze to, že řivnáčské osídlení bylo na dáblíckém katastru více-fázové. Kromě nálezů obecně datovaných do závěru středního eneolitu jsou k dispozici jednak tvary a soubory protořivnáčské (dvouchý hrnec z Battistovy cihelny, Stocký 1926, 177, 188, tab. XCVI:4; materiál z objektu 1/1987), jednak kolekce a ojedinělé nálezy klasické řivnáčské kultury (obj. 1/2004, bernburský hrnec z Battistovy cihelny – Stocký 1926, 177, 188, XCIX:13).

LITERATURA

- Axamit, J. 1915: Příspěvky ke studiu naší keramiky nordické, Památky archeologické 27, 77–86.
- Axamit, J. 1930: Nové nálezy jordansmühlské keramiky v Čechách, Památky archeologické 36, 188–201.
- Axamit, J. 1932: Bádenská keramika v Čechách, Památky archeologické 38, 2–8.
- Dobeš, M. – Kostka, M. – Stolz, D. 2007: Sídliště kultur jordanovské a nálevkovitých pohárů v Praze-Řáblicích, Archeologie ve středních Čechách 11, 79–124.
- Dobeš, M. – Vojtěchovská, I. v tisku: Protořivnáčské sídliště v Úholičkách, okr. Praha-západ, Archeologické rozhledy.
- Ehrich, R. W. – Pleslová-Štiková, E. 1968: Homolka. An Eneolithic Site in Bohemia. Praha.
- Ernée, M. – Dobeš, M. et al. 2007: Zahloubená chata ze středního eneolitu v Praze 9-Miškovcích. Výsledky archeologických a přírodovědných analýz, Památky archeologické 98, v tisku.
- Fridrichová, M. 1973: Přehled archeologických výzkumů v Praze v roce 1971, Pražský sborník historický 8, 208–211.
- Fridrichová, M. 1986: Záchranný výzkum v Praze 8-Bohnicích. I. Sídliště řivnáčské a pozdně halštatské, Archaeologica Pragensia 7, 71–134.

- Hájek, L. – Moucha, V. 1985: Nálezy ze Zámků u Bohnic v Národním muzeu v Praze II, *Archaeologica Pragensia* 6, 5–76.
- Havel, J. – Kovářík, J. 1988: Přehled výzkumů archeologického oddělení MMP v letech 1986–1987, *Archaeologica Pragensia* 9, 173–180.
- Jakimowicz, R. 1914: Nordická jáma kulturní v Kamýku, *Památky archeologické* 26, 166–167.
- Kostka, M. 2004: Praha-Ďáblice, obv. Praha 8, *Výzkumy v Čechách* 2002, 189.
- Kostka, M. 2007: Praha-Ďáblice, okr. Praha 8, *Výzkumy v Čechách* 2004, 166–167.
- Kovanda J. a spoluautoři 2001: Neživá příroda Prahy a jejího okolí. Praha.
- Kuna, M. 1995: Praha-Ďáblice, obv. Praha 8, *Výzkumy v Čechách* 1990/2, 261.
- Kyselý, R. 2007: Zvířecí kosti z objektů řivnáčské kultury z výzkumu v Praze-Ďáblicích v letech 2002 a 2004, *Archeologie ve středních Čechách* 11, 167–170.
- Lutovský, M. – Smejtek, L. a kol. 2005: *Pravěká Praha*. Praha.
- Neustupný, E. 1998: K variabilitě laténské keramiky, *Archeologické rozhledy* 50, 77–94.
- Novotný, B. 1955: Slavónská kultura v Československu, *Slovenská archeológia* 3, 5–69.
- Pleiner, R. et al. 1978: *Pravěké dějiny Čech*. Praha.
- Pleinerová, I. – Novák, P. 1966: Další pravěké nálezy z Blšan u Loun, *Archeologické rozhledy* 18, 718, 723–725.
- Pleinerová, I. – Zápotocký, M. 1999: Polozemnice z období řivnáčské kultury v Březně u Loun, *Archeologické rozhledy* 51, 280–299.
- Pleslová-Štiková, E. 1972: Eneolitické osídlení v Lysolajích u Prahy (s příspěvkem B. Soudského, *Výzkum v r. 1953*, str. 58–70), *Památky archeologické* 63, 3–141.
- Stocký, A. 1918: K nálezům v Ďáblicích, *Památky archeologické* 30, 190.
- Stocký, A. 1926: *Pravěk země české. I. Věk kamenný*. Praha.
- Štorch, E. 1916: Zu den Funden von Dablitze (Böhmen), *Wiener prähistorische Zeitschrift* 3, 118.
- Štorch, E. 1921: Praha v době předhistorické. *Pravěký člověk a jeho kultura*. Praha.
- Turek, J. 1997: Nález misky typu „lublaňských blat“ z Prahy-Šárky. Úvahy o významu eneolitických opevněných výšinných sídlišť, *Archaeologica Pragensia* 13, 29–37.
- Turek, J. 2001: Stone axes as tools, valuables and symbols (3300–1900 BC). In: Georghiu, D. (ed.), *Material, Virtual and Temporal Compositions: On the Relationship between Objects*, *British Archaeological Reports* 953 (IS). Oxford, 53–62.
- Turek, J. – Daněček, V. 1997: Nově objevená eneolitická sídliště na Kladensku a Slánsku. Poznámky ke studiu kamenné broušené industrie českého eneolitu, *Archeologie ve středních Čechách* 1, 127–141.
- Vencl, S. 1971: Současný stav poznání postmezolitických štípaných industrií v Československu. In: *Z badań nad krzemieniarstwem neolitycznym i eneolitycznym*. Kraków. 74–99.
- Vokolek, V. 2004: Katalog staré sbírky Oddělení prehistorie a protohistorie Národního muzea. *Fontes Archaeologici Pragenses* 30. Pragae.
- Zápotocký, M. 2002: Eneolitická broušená industrie a osídlení v regionu Čáslav – Kutná Hora, *Bylany Varia* 2, 159–228.
- Zápotocký, M. 2006: Antropomorfní plastika řivnáčské kultury. In: Sedláček, R. – Sigl, J. – Vencl, S. (eds.), *Vita archaeologica*. Sborník Víta Vokolka. Hradec Králové – Pardubice, 381–405.
- Zápotocký, M. – Dobeš, M. 2000: Sídliště kultury kulovitých amfor z Lovosic. K typologii keramiky KKA v severozápadních Čechách, *Památky archeologické* 91, 119–150.
- Žebera, K. 1936: *Pravěký člověk v Kladensko-slánském kraji*, *Vlastivědný sborník školního okresu slánského a kladenského* 13, 55–61.

A ŘIVNÁČ CULTURE SETTLEMENT AT PRAGUE-ĎÁBLICE

This paper presents the results of minor archaeological rescue excavations undertaken by the City of Prague Museum in the years 1987, 2002 and 2004, on sites dating to the Řivnáč culture period.

The small assemblage recovered in 1987 (feature A1/1987, figs. 1:1; 3; 16) can, on the basis of the appearance of archaic markers, be dated to the Proto-Řivnáč phase of the culture. More precise chronological classifications cannot be provided for the other assemblages however, particularly the three features identified in 2002 (figs. 2:1–2). The finds from clay pit 1–2/2002 (figs. 1:3; 4; 16) are evidently Řivnáč, but come from the upper layers of the features, and might therefore be the result of the infilling of earlier, undateable pits. The other features located in 2002, silos 3 and 4 (figs. 5 & 6) cannot be dated at all, given the absence of ceramics.

Without doubt the most interesting feature is pit 1/2004 (figs. 1:4; 7–11; 13–15; 17–18; 23–24), sunk into earlier clay pit 6/2004 (fig. 8). Its exact dating may only be speculated about, as it could not, due to the objective circumstances, be investigated in minute detail. In its dimensions (trench 500 × 400 cm, interior 420 × 380 cm), hut 1/2004 fully matches a large number of Řivnáč features of the same time, being among those deeper (>60 cm) examples); it is however unusual in the orientation of its long axis being along the meridian (others being predominantly oriented east–west). Along the interior perimeter there is a locally observable line of small post holes, a detail characteristic of huts of the Řivnáč culture (post holes 2 and 3/2004 do not, however, relate to these, according to stratigraphic observations, unlike the functionally obscure pit 5/2004 – see fig. 8). The stratigraphy of the fill is of particular interest, comprising in the lower parts fired layers with a minimum of daub (around 1.5 kg from the entire feature) and a marked occurrence of charcoal. This is most likely to be the remains of a structure that burnt down, having been made solely of organic materials and without the use of a technology reliant on the daubing of the walls.

The ceramics from the hut, 397 sherds in all, can from the appearance of a Bernburg type pot be ascribed to the classic Řivnáč culture proper. The absence of ansa cornuta type jugs is remarkable, given that fragments of these make up a major part of almost all the assemblages known to date.

The spatial relationship of the individual find spots in the Ďáblice cadaastre is hard to assess, and any grouping into real settlement units would to a considerable degree merely be speculative. These are isolated, sunken features or stray ceramic sherds from layers. The existence of a larger accumulation of features can more or less be ruled out, construction interventions into the disturbed terrain close to the positive finds having been systematically monitored. The repeated, free distribution of Řivnáč features in the landscape, so different from the situation identified at fortified highland sites, reveals a picture of scattered, isolated settlement. It is clear that the Řivnáč settlement of the Ďáblice cadaastre was multi-phased. In addition to finds generally dated to the close of the Middle Eneolithic, there are also Proto-Řivnáč shapes and assemblages, as well as a collection and stray finds from the classic Řivnáč culture.

MIROSLAV DOBEŠ

ARCHEOLOGICKÝ ÚSTAV AV ČR, PRAHA, V. V. I., LETENSKÁ 4, 118 00 PRAHA 1

MICHAL KOSTKA

MUZEUM HLAVNÍHO MĚSTA PRAHY, POD VIADUKTEM 531, 155 00 PRAHA 13

DANIEL STOLZ

ÚSTAV ARCHEOLOGICKÉ PAMÁTKOVÉ PÉČE STŘEDNÍCH ČECH, NAD OLŠINAMI 3, 100 00 PRAHA 10