

MLADOLUŽICKÉ POHREBISKO V SOVENICIACH, OKR. NYMBURK

Lucia Žilincová

1. ÚVOD

Počas výstavby novej cesty Sovenice–Mečír boli roku 1892 odkryté dva žiarové hroby. Nálezový inventár bol dôsledkom toho značne rozrušený, no k záchrane prispel najmä vedúci stavby cesty pán Brzák ml. O rekonštrukčné práce keramického materiálu sa zaslúžil lekárnik A. Stifter z Křínca, vďaka ktorému poznáme aspoň opisy jednotlivých nádob a hrobových celkov (*Stifter 1893, 181*). Ďalší hrob spozoroval o rok neskôr A. Stifter, keď pri dobývaní piesku v priestore okresnej cesty došlo k utrhnutiu podkopanej časti (*Stifter 1894, 82*).

K obnoveniu archeologických prác došlo o takmer polstoročie neskôr. Roku 1952 prebiehal v pieskovni cvičný výskum Ústavu pro pravěk FF UK pod vedením prof. J. Filipa. Cieľom výpravy bolo bližšie preskúmať novo zistené stopy pravekého osídlenia. Lužické žiarové hroby sa zistili pri pravej strane cesty Bošín–Sovenice na miernom návrší, ktoré je terasou dnes nepatrného potôčka pretekajúceho Sovenicami (*obr. 1*). Na ploche sondy 40,5 m dlhej bolo preskúmaných 9 žiarových hrobov (IV–XII) prislúchajúcich zrejme k väčšiemu pohrebisku, ktorého juhozápadný okraj bol s najväčšou pravdepodobnosťou zachytený (*Zeman 1953, 18*).

Nálezový inventár sa v súčasnosti nachádza vo veľmi zlom stave v depozitári Ústavu pro pravěk a ranou dobu dejinnou FF UK.¹

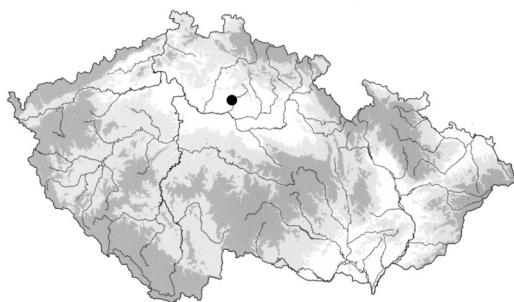

Obr. 1. Sovenice, okr. Nymburk. Poloha pohrebiska (zdroj: www.mapy.cz). Vlevo: poloha lokality na mapě ČR

2. KATALÓG

Hrob I – pohreb žiarový – hrob popolnicový – 1892
– parcela č. 510

Hrobová jama siahala do hĺbky 0,5 m. Mala kotlinovitý tvar a vyplnená bola uhlíkmi premiešanou čiernou zeminou. Hrob bol objavený robotníkmi pri výstavbe novej cesty, preto hrobový inventár bol značne porušený. Pri prehľadávaní hliny a popola z prvej nádoby (1) boli nájdené zlomky bronzového náramka (2). Popolnica (1) sa

zachovala len v črepech, podobne ako ďalší keramický materiál (4, 5). Vďaka zásahu vedúceho výstavby cesty bola zachránená menšia dvojkónická nádoba (3). Nálezy sa nezachovali.

1. Črepy veľkej nádoby vo funkcii popolnice, baňaté vydutie, spodná časť pozostávala z hrubšej hliny okrovej farby a horná z jemnejšej hliny šedej farby, vrchná časť bola tiež jemne vyhladená (*Stifter 1893, 181*; nezachované).

¹ Pohrebisko v Sovenicach tvorí súčasť dizertačnej práce *Osídlenie Českého raja v dobe lužických popolnicových polí* (Ústav pro pravěk a ranou dobu dejinnou). V rámci projektu č. 539712 je táto práca podporovaná Grantovou agentúrou Karlovej univerzity.

2. Tri zlomky bronzového náramku, silno patinovaný, povrch zdobený ryhovaním (*Stifter 1893*, 181; nezachované).
3. Dvojkónická nádobka, ostrý lom, nad ním vodorovné ryhy, dolná polovica zdobená mriežkovaním, jemne prepracovaná hlina, tenké steny, bledookrová farba (*Stifter 1893*, obr. 2a; nezachované).
4. Črepy šálky s uškom (*Stifter 1893*, 181; nezachované).
5. Črepy misky, tenké steny, šedá farba, jemne prepracovaná hlina (*Stifter 1893*, 181; nezachované).

Hrob II – pohreb žiarový – hrob popolnicový – 1892 – parcela č. 510

Hrob bol uložený pomerne plytko pod povrchom, cca 0,5 m. Jama bola kotlinovitá a vyplnená uhlíkmi premiešanou čiernou zemínou. Hrob odkryli robotníci a vyzdvihli popolnicu plnú hliny, popola a nespálených kostičiek. Na vrchu boli uložené dva zlomky bronzovej ihlice. Vedľa popolnice stála dvojkónická nádobka (1), do ktorej bola vložená amforka bez dna (2). Obsahovala veľmi jemnú prsť a prikrýta bola malým tanierikom. Nálezy sa nezachovali.

1. Dvojkónická nádobka, ostrý lom, nad ním zväzok troch vodorovných rýh, ktorý lemujú šrafované trojuholníky, dolná polovica zdobená mriežkovaním, jemne prepracovaná hlina, tenké steny, žltavá farba, bledookrová (*Stifter 1893*, 182, obr. 2b; nezachované).
2. Amforka, mierne prehnutý okraj, miesto ušík dva pupčeky, dno chýba, tuhovaný povrch (*Stifter 1893*, 182; nezachované).

Hrob III – pohreb žiarový – hrob popolnicový – 1893 – parcela č. 510 – A. Stifter

Hrobová jama mala kotlinovitý tvar. Siahala do hĺbky 60 cm a v priemere mala 0,75 m. Hrob bol objavený pri ťažbe piesku. Obsahoval popolnicu (1), ktorá bola pôvodne mierne vychýlená k jednej strane. Tlakom vrchnej zeminy a možno aj dôsledkom tohto naklonenia bola rozpukaná a rozdrtená. Vyplnená bola popolom a prepálenými kosťami mladšieho človeka. Východne od popolnice ležali črepy menšej amfory (2). Asi 9 cm južne od popolnice sa našla zachovaná nádobka s dvomi uškami (3). Obsahovala veľmi jemnú hlinu a pri dne niekoľko kremienkov.

1. Črepy baňatej nádoby vo funkcii popolnice, vyrobená z hrubšej hliny, pomerne dobre vypálená, hladké, silnejšie steny, šedočierna farba (*Stifter 1894*, 82–83; nezachované).
2. Črepy menšej baňatej amfory, hladké a tenké steny, tuhovaný povrch (*Stifter 1894*, 83; nezachované).
3. Nádobka s dvomi uškami, dobre vypálená, hladké steny, žltohnedá farba, v. 12 cm, pr. ústia 8 cm (*Stifter 1894*, 83; nezachované).

Hrob IV (1/1951) – pohreb žiarový – hrob viacpopolnicový? – 1951 – parcela č. 510 – J. Zeman

Hrobový inventár sa nachádzal priamo na štrkovom podloží v hĺbke 25–40 cm.

1. Črepy misy, nepatrne zaoblený okraj, mierne prehnuté steny, nábeh na kónickú dolnú časť tela, hnedá až sivá farba, hrubé steny, drsný povrch, pr. ústia 21 cm, hr. 0,5–0,7 cm, hrob 1l, nález. č. 9/511 (*tab. I:1*).

2. Črepy džbánku?, výrazne zaoblená výduť, dolná časť tela prehnutá dovnútra, rovné dno, nábeh na lievnikovite roztvorené hrdlo, výduť zvislo kanelovaná, hnedá farba, stopy tehlovej farby, hr. 0,4–1 cm, hrob 1f, nález. č. 9/51f (*tab. I:2*).

3. Torzo šálky, zaoblený a von vyhnutý okraj, nízke prehnuté hrdlo, kónické telo, pri okraji uško, dno a časť tela chýbajú, tmavosivá farba, pr. ústia 8 cm, hr. 0,3–0,45 cm, hrob 1h, nález. č. 9/51h (*tab. I:3*).

4. Črepy dvojkónickej nádoby, zaoblený okraj, kužeľovitý horný kónus, ostrý lom, žltá až tehlová farba, pr. ústia 10 cm, hr. 0,2–0,45 cm, hrob 1k, nález. č. 9/51k (*tab. I:4*).

5. Črepy menšej dvojkónickej nádoby, výrazne zaoblený lom, horný kónus mierne prehnutý dovnútra, hnedá farba, nad lomom prevažne tmavosivá, hr. 0,55 cm, hrob 1i, nález. č. 9/51i (*tab. I:5*).

6. Črepy dvojkónickej nádoby, zaoblený okraj, hnedá až sivá farba, drsný povrch, k nádobe a dvojkónickej nádobke (15) patria kremačné zvyšky, pr. ústia 22 cm, hr. 0,5 cm, nález. č. 11/51a (*tab. I:6*).

7. Črepy hrnca, výrazne prehnuté hrdlo, v hornej časti lievnikovite roztvorené, zaoblené telo súdkovitého tvaru zdobené nepravidelným ryhovaním, na rozhranie hrdla a hornej časti výdute sa pripínajú dve ušká, hnedá až sivá farba, drsný povrch, k nádobe a amforke (13) patria kremačné zvyšky, hr. 0,8 cm, nález. č. 11/51b (*tab. I:7*).

8. Črepy dvojkónickej nádoby, zaoblený okraj, mierne prehnutý horný kónus, nábeh na výrazne zaoblenú výduť, hnedá farba, pr. ústia 25 cm, hr. 0,5–1 cm, hrob 1j, nález. č. 9/51j (*tab. I:8*).

9. Črepy misky?, mierne prehnuté steny, hnedá až sivá farba, hr. 0,5 cm, hrob 1d, nález. č. 9/51d (*tab. II:1*).

10. Črepy šálky?, kónický tvar, nepatrne prehnuté steny, tmavosivá farba, hr. 0,3 cm, hrob 1g, nález. č. 9/51g (*tab. II:2*).

11. Črepy šálky?, nepatrne prehnuté telo, hnedá farba, v sáčku plnom ľudských kostí, hr. 0,5 cm, hrob 1a, nález. č. 9/51a (*tab. II:3*).

12. Črepy misy, zaoblený okraj, ústie zatiahnuté dovnútra, kónický tvar tela, nábeh na rovné dno, hnedá farba, drsný povrch, pr. ústia 26 cm, hr. 0,4–1,2 cm, hrob 1c, nález. č. 9/51c (*tab. II:4*).

13. Črepy amfory?, výrazne zaoblená až baňatá výduť, kónická dolná časť, povrch zdobený žliabkami, svetlohnedá farba, k nádobe spolu s hrncom (7) patria kremačné zvyšky, hr. 0,4 cm, nález. č. 11/51b (*tab. II:5*).

14. Črepy šálky, dovnútra zrezaný a von vyhnutý okraj, nepatrne prehnuté hrdlo, mierne zaoblené telo s rovným dnom, od okraja vychádza malé uško, hnedá, miestami tmavosivá farba, k nádobe patrí antropologický materiál, pr. dna 0,5 cm, pr. ústia 13,5 cm, hr. 0,3–0,4 cm, hrob 1e, nález. č. 9/51e (*tab. II:6*).

15. Črepy dvojkónickej nádoby, zaoblený a von vyhnutý okraj, prehnutý horný kónus a zaoblený lom, hnedá farba, stopy žltej až tehlovej, k nádobe a dvojkónickej nádobe (6) patria kremačné zvyšky, pr. ústia 8,8 cm, hr. 0,2–0,5 cm, nález. č. 11/51a (*tab. II:7*).

16. Črepy dvojkónickej nádoby, rovno zrezaný okraj, horný kónus nepatrne prehnutý a dolný kónický, ostrý lom, rovné dno, dolná polovica nádoby zvislo prstovaná, svetlohnedá farba, pr. dna 11 cm, pr. ústia 23 cm, hrob 1a, nález. č. 9/51a (*tab. II:8*).

Hrob V (2/1951) – kenotaf? – 1951 – parcela č. 510 – J. Zeman

1. Črepy šálky, zaoblený a z vnútornej strany mierne zrezaný okraj, nepatrne odsadené a zaoblené telo, tmavosivá farba, pr. ústia 10,5 cm, hr. 0,3–0,5 cm, nález. č. 5/51 (*tab. III:1*).
2. Črepy šálky, lievikovite roztvorené nízke hrdlo, odsadené a mierne zaoblené telo, stopy po ušku, žltá až tehlová farba, hr. 0,4 cm, nález. č. 5/51 (*tab. III:2*).

Hrob VI (3/1951) – pohreb žiarový – hrob popolnicový? – 1951 – parcela č. 510 – J. Zeman

1. Torzo dvojkónickej nádoby, rovno zrezaný okraj, kužeľovitý horný kónus, vysadlý a nepatrne zaoblený lom zdobený plastickou páskou, nábeh na mierne zaoblený dolný kónus, žltá až hnedá farba, k nádobe patria kremačné zvyšky, pr. ústia 19 cm, hr. 0,5–1 cm, nález. č. 6/51 (*tab. III:5*).
2. Črepy dvojkónickej nádoby?, rovno zrezaný okraj, neprehnuté steny, tehlová až sivá farba, hr. 0,4–0,5 cm, nález. č. 7/51, zber z okolia hrobu (*tab. III:3*).
3. Črepy dvojkónickej nádoby?, dovnútra zrezaný okraj, rovné steny, tehlová farba, hr. 0,3–0,4 cm, nález. č. 7/51, zber z okolia hrobu (*tab. III:4*).

Hrob VII (4/1951) – kenotaf? – 1951 – parcela č. 510 – J. Zeman

1. Črepy šálky, zaoblený a von vyhnutý okraj, nízke a lievikovite roztvorené hrdlo, odsadené kónické telo, tehlová farba, hr. 0,3–0,5 cm, hrob 4a, nález. č. 10/51a (*tab. IV:1*).
2. Torzo dvojkónickej nádoby, horný kónus kužeľovitý a dolný prehnutý dovnútra, zaoblený lom zdobený pásom vodorovných rýh, rovné dno, tehlová až hnedá farba, okraj, časť tela a dna chýbajú, hr. 0,4 cm, hrob 4d, nález. č. 10/51d (*tab. IV:2*).
3. Črepy hrnca?, zaoblený okraj, na črepech z tela nepravidelné ryhy, hnedá farba, drsný povrch, zrnitý materiál, hr. 0,7–0,8 cm, hrob 4c, nález. č. 10/51c (*tab. IV:3*).
4. Črepy amfory, zaoblený a von vyhnutý okraj, valcovité, mierne prehnuté hrdlo, ostro odsadená baňatá výduť, zdobená zvislými žliabkami, na rozhranie hrdla a tela sa pripínajú dve strechovité ušká, tuhovaný povrch, pr. ústia 8 cm, hr. 0,15–0,6 cm, hrob 4b, nález. č. 10/51b (*tab. IV:4*).
5. Črepy hrnca, zaoblený okraj, mierne prehnuté steny, hnedá farba, piesčité materiál, drsný povrch, hr. 0,7–0,10 cm, hrob 4d, nález. č. 10/51d (*tab. IV:5*).
6. Črepy šálky, zaoblený okraj, dovnútra zatiahnuté ústie, pologuľovitý tvar tela, tehlová až hnedá farba, pr. ústia 12,5 cm, hr. 0,2–0,4 cm, hrob 4c, nález. č. 10/51c (*tab. IV:6*).

Hrob VIII (5/1951) – kenotaf? – 1951 – parcela č. 510 – J. Zeman

Hrob bol zapustený do štrkového podlažia a nachádzal sa v hĺbke 25–40 cm.

1. Črepy amfory, zaoblená výduť zdobená širokými žliabkami, hnedá farba, hr. 0,6 cm, hrob 5a, nález. č. 12/51a (*tab. V:1*).
2. Črepy dvojkónickej nádoby?, rovné steny, nábeh na zaoblenú výduť, hnedá až tmavosivá farba, hr. 0,6 cm, hrob 5d, nález. č. 12/51d (*tab. V:2*).

3. Črepy menšej dvojkónickej nádoby, zaoblený a z vonkajšej strany zosilnený okraj, ostrý lom, rovné steny, hnedá až tmavosivá farba, pr. ústia 11,5 cm, hr. 0,5–0,8 cm, hrob 5b, nález. č. 12/51b (*tab. V:3*).

4. Črepy šálky, zaoblený okraj, nepatrne dovnútra zatiahnuté ústie, pologuľovitý tvar tela, tmavosivá farba, pr. ústia 12,5 cm, hr. 0,3–0,6 cm, hrob 5c, nález. č. 12/51c (*tab. V:4*).

5. Črepy dvojkónickej nádoby, von vyhnutý a dovnútra mierne zrezaný okraj, z vnútornej strany zaoblený, rovné steny, nábeh na rovné dno, ostrý lom, ktorý lemujie pás vodorovných rýh, hnedá farba, pr. ústia 11 cm, hr. 0,2–0,5 cm, hrob 5a, nález. č. 12/51a (*tab. V:5*).

Hrob IX (6/1951) – pohreb žiarový – hrob popolnicový? – 1951 – parcela č. 510 – J. Zeman

Hrob siahal do hĺbky 25–40 cm a podlažie tvoril štrk.

1. Črepy dvojkónickej nádoby, nepatrne zaoblený lom, dolná polovica kónická, pri lome mierne zaoblené steny, nábeh na rovné dno, hnedá farba, hrubé steny, drsný povrch, hr. 0,8–1,4 cm, hrob 6/51h, nález. č. 13/51h (*tab. V:6*).
2. Črepy dvojkónickej nádoby?, mierne zaoblený lom, rovné steny, tmavosivá farba, hr. 0,2 cm, hrob 6/51f, nález. č. 13/51f (*tab. VI:1*).
3. Črepy amfory?, nábeh na valcovité až mierne roztvorené hrdlo, zaoblená výduť zdobená zvislými žliabkami, hnedá až tmavosivá farba, hr. 0,3–0,4 cm, hrob 6/51g, nález. č. 13/51g (*tab. VI:2*).
4. Črepy amfory?, zaoblená výduť zdobená zvislými žliabkami, tehlová až sivá farba, hr. 0,45 cm, hrob 6/51, nález. č. 15/51a, črepy z blízkeho okolia hrobu (*tab. VI:3*).
5. Črepy amfory?, zaoblená výduť zdobená zvislými žliabkami, hnedá až sivá farba, k črepom patria kremačné zvyšky, hr. 0,4 cm, nález. č. 13/51b (*tab. VI:4*).
6. Torzo menšieho džbánu, zaoblený a von vyhnutý okraj, valcovité, pri okraji roztvorené hrdlo, ostro odsadená baňatá výduť, kónická dolná časť tela, nad okraj vystupuje strechovité uško a pripína sa na hornú časť výdute, ktorá je zvislo kanelovaná, dno chýba, tmavosivá farba, pr. ústia 12 cm, pr. max. výdute 16,25 cm, hrob 6/51e, nález. č. 13/51e (*tab. VI:5*).
7. Črepy hrnca?, mierne prehnuté steny, stopy po ušku, žltá až hnedá farba, hr. 0,7 cm, hrob 6/51, nález. č. 15/51a, črepy z blízkeho okolia hrobu (*tab. VI:6*).
8. Črepy amfory, nábeh na kužeľovité hrdlo a výrazne zaoblenú výduť s kónickou dolnou časťou, na rozhranie hrdla a tela sa pripínajú dve ušká, výduť zdobená zvislými žliabkami, tmavosivá farba, stopy žltej až tehlovej farby, hr. 0,5–0,8 cm, nález. č. 13/51c (*tab. VI:7*).
9. Črepy dvojkónickej nádoby, zaoblený a von vyhnutý okraj, mierne prehnutý horný aj dolný kónus, zaoblený lom, nábeh na rovné dno, hnedá až tmavosivá farba, pr. ústia 7 cm, hr. 0,15–0,4 cm, hrob 6/51, nález. č. 15/51a, črepy z blízkeho okolia hrobu (*tab. VI:8*).
10. Črepy amfory, nábeh na kužeľovité hrdlo, ostro odsadená a výrazne zaoblená výduť so zvislými žliabkami, zachovaná časť uška, nábeh na rovné dno, tmavosivá farba, hr. 0,5–0,9 cm, nález. č. 13/51a (*tab. VI:9*).
11. Črepy šálky, zaoblený a von vyhnutý okraj, nízke prehnuté hrdlo, kónické telo, rovné dno, hnedá až sivá farba, pr. ústia 10 cm, hr. 0,3–0,8 cm, hrob 6/51d, nález. č. 13/51d (*tab. VI:10*).

Hrob X (7/1951) – kenotaf? – 1951 – parcela č. 510 – J. Zeman

Hrobový inventár sa nachádzal priamo na štrkovom podloží v hĺbke 25–40 cm.

1. Črepy dvojkónickej nádoby?, ostrý lom, tehlová farba, hr. 0,6 cm, nález. č. 4/51 (tab. III:6).
2. Črepy šálky, rovno zrezaný okraj, pologuľovitý tvar tela, žltá až tehlová farba, pr. ústia 11 cm, hr. 0,4–0,6 cm, nález. č. 4/51 (tab. III:7).

Hrob XI (8/1951) – pohreb žiarový – hrob viacpopolnicový – 1951 – parcela č. 510 – J. Zeman

Hneď pod ornícou sa našiel v druhotnom uložení malý bronzový náramok (12), nezachoval sa. Po odobratí vrchnej vrstvy sa v kamenistom podloží rysovala obdĺžnikovitá jama o rozmeroch 180 × 75 cm. Na dne tejto jamy (80 cm od dnešného povrchu a 50 cm od nálezovej hladiny) bolo vraj pôvodne uložených asi 25 nádob (1–11), čiastočne chránených veľkým úlomkom zásobnice (13). Prevažná časť keramikého materiálu sa nezachovala.

Väčšina nádob obsahovala prepálené kosti. V jednej amforke bol uložený malý tordovaný náramok (14), nezachoval sa. Rozmery bronzových predmetov môžu poukazovať na to, že sa jedná o detský hrob.

1. Črepy misy, dovnútra zrezaný okraj, zatiahnuté ústie, horná časť nádoby prehnutá a dolná kónická, povrch zdobený nepravidelným ryhovaním, tmavosivá farba, miestami žltá až tehlová, pr. ústia 19,5 cm, hr. 0,4–0,7 cm, hrob 8–XVIII, nález. č. 8/51r (tab. VII:1).
2. Črepy dvojkónickej nádoby?, zaoblený a nepatrne von vyhnutý okraj, rovné steny, pri okraji mierne prehnuté, tmavosivá farba, miestami tehlová, hr. 0,3–0,6 cm, hrob 8–XIII, nález. č. 8/51l (tab. VII:2).
3. Črepy menšej dvojkónickej nádoby, zaoblený a nepatrne von vyhnutý okraj, z vnútornej strany mierne zrezaný, horný kónus takmer neprehnutý, nábeh na zaoblený lom, tmavosivá farba, stopy tehlovej, pr. ústia 13,5 cm, hr. 0,2–0,6 cm (tab. VII:3).
4. Črepy dvojkónickej nádoby?, zaoblený lom, rovné steny, žltotehlová až sivá farba, hr. 0,4 cm, hrob 8–IX, nález. č. 8/51ch (tab. VII:4).
5. Črepy hrnca, smerom dovnútra rovno zrezaný okraj, zaoblené telo súdkovitého tvaru, rovné dno svetlohnedej farby, okraj tmavosivý, pr. dna 7 cm, pr. ústia 16,9 cm, hr. 0,6–0,8 cm, nález. č. 8/51m (tab. VII:5).
6. Torzo misy, dovnútra zrezaný okraj, zatiahnuté ústie, horná časť nádoby prehnutá a dolná kónická, rovné dno je mierne odsadené, povrch nepravidelne zvislo ryhovaný, tmavosivá farba, miestami, najmä pri okraji žltohnedá, časť okraja a tela chýba, pr. dna 10,4 cm, pr. ústia 30 cm, hr. 0,5–0,6 cm, hrob 8–VIII, nález. č. 8/51h (tab. VII:6).
7. Črepy amfory, zaoblený okraj, z vnútornej strany mierne zrezaný, kužeľovité hrdlo, nepatrne prehnuté, ostro odsadená a výrazne zaoblená výduť, dolná časť mierne prehnutá dovnútra, v strede výdute plastický výčnelok, ktorý lemujú zvislé žliabky, medzi hrdlom a telom sa pravdepodobne nachádzali dve ušká, tehlová až hnedá farba, hrubé steny, pr. ústia 10 cm, hr. 0,2–0,9 cm, hrob 8–VII, nález. č. 8/51g (tab. VII:7).
8. Črepy dvojkónickej nádoby, zaoblený okraj, ostrý lom, rovné steny, pri okraji len nepatrne prehnuté dovnútra, lom je presekávaný skupinami krátkych rýh, nad ním pás

vodorovných rýh, ktorý lemujú trojuholníky šrafované rôznymi spôsobmi, prvý trojuholník vyplňujú šikmé ryhy, druhý zbiehajúce sa šikmé ryhy a tretí trojuholník tvoria proti sebe postavené ryhy, hnedá až sivá farba, pr. ústia 12 cm, hr. 0,2–0,45 cm, hrob 8–XIII, nález. č. 5/51l (tab. VII:8).

9. Črepy misy, zaoblený a dovnútra zatiahnutý okraj, kónické telo, tmavosivá farba, miestami žltá, pr. ústia 21 cm, hr. 0,5–0,8 cm (tab. VIII:1).
10. Stvrdnutá zemina v tvare dvojkónickej nádoby, ostrý lom, horný kónus kužeľovitý a mierne zaoblený, dolný prehnutý dovnútra, rovné dno, v. 4,8 cm, pr. dna 3 cm, v sáčku spolu s malým čriepkom svetlohnedej farby, hr. 0,4 cm, hrob 8–XVII, nález. č. 8/51n (tab. VIII:2).
11. Črepy amfory, nábeh na kužeľovité hrdlo, ostro odsadená a výrazne zaoblená výduť, rovné dno, na rozhranie hrdla a tela sa pripínajú dve ušká, pr. dna 5,7 cm, hr. 0,5–0,6 cm (tab. VIII:3).
12. Drobný náramok z bronzového drôtu, stočený do trojitej špirály (Zeman 1953, 18).
13. Zlomok zásobnice, zdobený zvislým žliabkovaním (Zeman 1953, 18).
14. Malý tordovaný náramok z bronz (Zeman 1953, 18).

Hrob XII (9/1951) – pohreb žiarový – hrob popolnicový? – 1951 – parcela č. 510 – J. Zeman

1. Štyri bronzové krúžky, nález. č. 51/14a, a) tordovaná tyčinka, prekrývajúce sa konce, kruhový prierez, pr. krúžku 4,2 cm, pr. tyčinky 0,3 cm, b) zlomok krúžku elipsovitého prierezu, pr. tyčinky 0,2 × 0,1 cm, c) prekrývajúce sa konce, kruhový prierez, pr. krúžku 3,3 × 3,1 cm, pr. tyčinky 0,3 cm, d) zlomok krúžku elipsovitého prierezu, pr. tyčinky 0,25 × 0,1 cm, hrob 9a, nález. č. 51/14a (tab. VIII:4a–d).
2. Črepy dvojkónickej nádoby, mierne zaoblený lom, dolná polovica nádoby zvislo prstovaná, žltá až hnedá farba, drsný povrch, hr. 0,8 cm, hrob 9a, nález. č. 51/14a (tab. VIII:5).
3. Črepy dvojkónickej nádoby, rovno zrezaný okraj, mierne zaoblený lom, rovné steny, nábeh na rovné dno, dolná polovica nádoby zvislo prstovaná, svetlohnedá farba, k črepom patria kremačne zvyšky, hr. 0,45–1,9 cm, hrob 9a, nález. č. 51/14a (tab. VIII:6).
4. Torzo hrnca, rovno zrezaný okraj, súdkovitý tvar tela, tesne pod okrajom dve veľké ušká, povrch zdobený širokými zvislými ryhami, žltá až hnedá farba, časť okraja a dno chýbajú, pr. ústia 13,6 cm, hrob 9b, nález. č. 51/14b (tab. VIII:7).

Nestratifikované nálezy

1. Väčšia dvojkónická nádoba na nízkej nôžke, zdobená vodorovným pásom rýh nad ostrým lomom, nad ktorým sú poloblúčiky, spodná časť je zvislo ryhovaná, v. 11 cm, P 11336/275 (Vokolek 2003, 313, tab. 333:15; nezachované).
2. Misa s odrazeným uškom, takmer kónické telo, v. 9 cm, P 11340/276 (Vokolek 2003, 313, tab. 333:9; nezachované).
3. Drobný džbánok s oddeleným hrdlom, zdobený zvislými žliabkami, v. 4,8 cm (Vokolek 2003, 313, tab. 333:11; nezachované).
4. Zlomok bronzového náramku z kruhovitej tyčinky, zdobený skupinami krátkych rýh, dl. 5,2 cm (Vokolek 2003, 313, tab. 333:12; nezachované).

K pohrebisku prináleží antropologický materiál bez označenia hrobového celku (depozitár Ústavu pro pravěk a ranou dobu dějinnou).

Uloženie: depozitár Ústavu pro pravěk a ranou dobu dějinnou FF UK

Literatúra: Hellich 1906, 485; Hrala 1968, 198; Píč 1905, 286; Stifter 1893, 181–182; 1894, 82–83; Vokolek 2003, 312–313, tab. 333:9–15; Zeman 1953, 18–21, obr. 17–19.

3. POHREBNÝ RÍTUS

Z dôvodu prvoplánovej orientácie archeologického bádania na výskum pohrebísk, sú poznatky o pohrebnom ríte častokrát jedinečným dokladom o duchovnom živote pravekých ľudí, ich predstavách o smrti a putovaní duše. Pohrebiská verne reflektujú atmosféru svojej doby i sociálne rozvrstvenie obyvateľstva, no na druhej strane nedokážu vypovedať o komunikácii pozostalých vo vzťahu k zomrelému, ani o priebehu pohrebných obradov.

Antropologická analýza V. Kuželky (vid' Príloha) na skúmanom pohrebisku doložila podobný charakter prepálených kostí pochádzajúcich z hrobov IV a XII (dospelý muž s robustnou kostrou) a sáčkov označených N3 a N7 (dieťa). Do jednotlivých nádob boli potom spálené zvyšky ukladané náhodne, bez ohľadu na to, z ktorej časti kostry pochádzajú. Vnútri popolnic sa okrem prepálených kostičiek našli aj zlomky keramiky (hrob IV, 9/51a).

V rámci analýzy pohrebného rítu bolo možné pracovať len s 12 hrobovými celkami. K niektorým nebolo možné priradiť žiaden analyzovaný materiál (hroby I–III). Na skúmanej lokalite boli doložené dva typy hrobov: popolnicové (8?) a kenotafy? (4), pravdepodobne bez povrchovej úpravy (tabula 1). Najobľúbenejšou vo funkcii popolnice bola dvojkónická nádoba.

V Soveniciach, okr. Nymburk, bolo 9 hrobov (IV–XII) vykopaných v sonde 40,5 m dlhej (obr. 2). Pravdepodobne ide o juhozápadný okraj väčšieho pohrebiska.

Dve hrobové jamy (hroby I, II) siahali do hĺbky 50 cm a jedna (hrob III) 60 cm, pričom v priemere mala 75 cm. Mali kotlinovitý tvar a vyplnené boli uhlíkmi a čiernou zeminou. Hrobový materiál ďalších hrobov (IV, VIII, IX, X) sa nachádzal v hĺbke 25–40 cm priamo na štrkovom podloží. V hĺbke 80 cm spočívala na kamenistom podloží obdĺžniková jama hrobu XI o rozmeroch 180 × 75 cm. Pravidelné rozloženie nádob v hrobovej jame do tvaru obdĺžnika naznačuje existenciu drevených schránok (Vokolek 1999, 7). Takéto rozloženie nálezov bolo doložené v prípade hrobu XI.

Popolnicové hroby	I–III, IV?, VI?, IX?, XI?, XII?
Kenotafy?	V, VII, VIII, X

Tabula 1. Sovenice, okr. Nymburk. Typy hrobov na analyzovanom pohrebisku

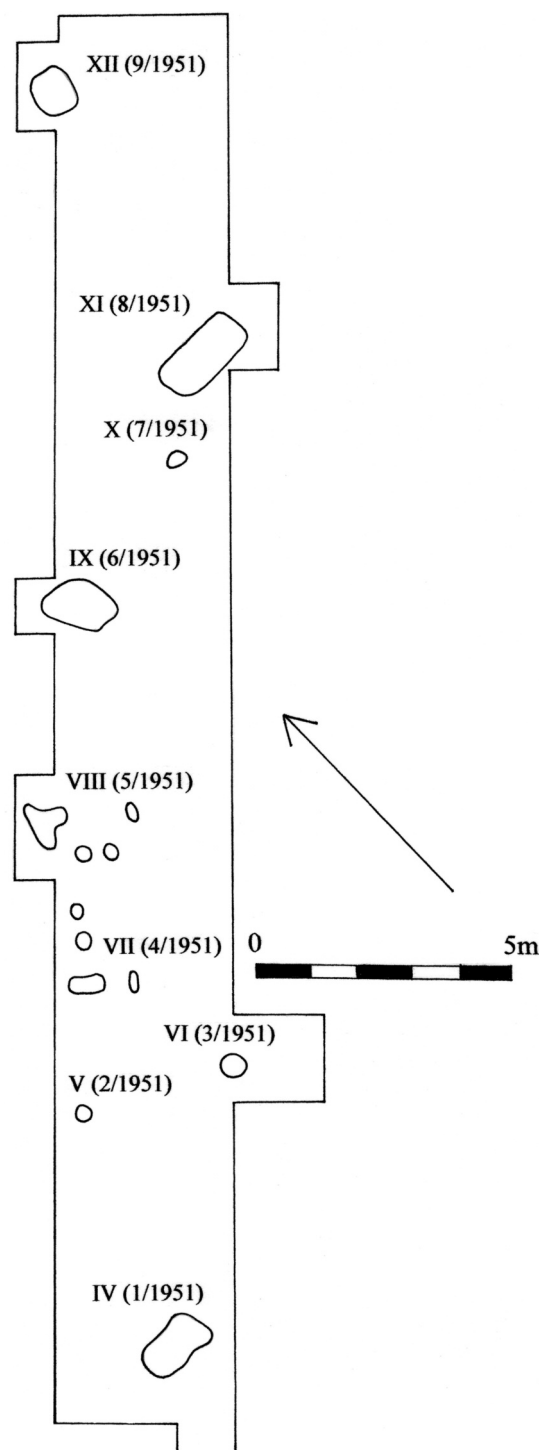

Obr. 2. Sovenice, okr. Nymburk. Plán lužického pohrebiska. Podľa Zeman 1953, obr. 11, upravené

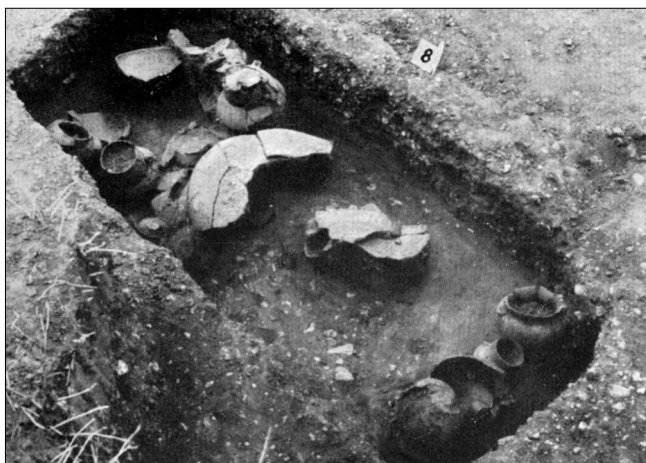

Obr. 3. Sovenice, okr. Nymburk. Hrob XI (8/1951).
Podľa Zeman 1953, obr. 19

3.1. Popolnicové hroby

Popolnicové hroby v prostredí lužickej kultúry patria k najpočetnejším a najbežnejším. Bývajú aj bohatšie vybavené ako jamové hroby.

V prípade pohrebiska v Soveniciach je označenie nádoby termínom popolnica skôr diskutabilné, najmä keď nálezový inventár tvoria len črepy. Neexistujú záznamy, v ktorých by bolo uvedené, že kremačné zvyšky sa našli priamo v nádobe. Jediným záchytným bodom je zmienka, že prepálené kosti patria k črepom danej nádoby (niekedy dvom alebo viacerým). Ak by išlo o jamový hrob, prepálené kosti by museli byť označené len číslom hrobu. V každom prípade som popolnicové hroby v Soveniciach označovala s otáznikom. V rámci počtu a druhu zastúpenia popolníc som do úvahy zobrala i nádoby, ku ktorým prepálené kosti patrili.

Doložených bolo 8 (?) popolnicových hrobov (hroby I–IV, VI, IX, XI, XII). Koncentrovali sa v južnej a východnej časti. V jednom prípade sa pri odkrývaní kamenného závalu našla bronzová ihlica, pravdepodobne v druhotnom uložení (hrob XI).

Vo funkcii popolnice boli identifikované tri dvojkónické nádoby, jeden hrniec, jedna dvojkónická nádobka, dve šálky, dve amforky a tri nádoby. V jednom prípade mohla byť popolnica pôvodne vychýlená k jednej strane (hrob III).

Vnútný obsah popolníc tvorili najčastejšie prepálené kosti (hroby II, III), popol (hroby I, II, III), hlina (hroby I, II) a bronzové predmety (hroby I, II).

Najčastejšie boli hrobové milodary situované vedľa popolnice. Okrem nej bolo súčasťou inventára v hrobe I torzo bronzového náramku, dvojkónická nádobka, črepy šálky a misky. V hrobe II stála vedľa popolnice dvojkónická nádobka, do ktorej bola vložená amforka bez dna. Obsahovala veľmi jemnú pršť a prikrytá bola malým tanierikom. V hrobe III ležali východne od popolnice črepy menšej amfory a južne sa našla nádobka s dvomi uškami, ktorá obsahovala jemnú hlinu a pri dne niekoľko kremienkov.

Viacpopolnicový hrob sa na analyzovanom pohrebisku vyskytol v dvoch prípadoch. V hrobe IV patrili prepálené kosti črepom viacerých nádob: dvom šálkam, dvojkónickej nádobe, dvojkónickej nádobke, hrncu a amforke.

V hrobe XI sa vraj pôvodne našlo 25 nádob, ktoré boli chránené veľkým úlomkom zásobnice: črepy dvoch amfor, torzo misky, črepy troch dvojkónických nádob, dvojkónickej nádobky, hrnca, dvoch mís, drobný náramok stočený do trojitej špirály a malý tordovaný náramok. V jednej amforke bol uložený malý tordovaný náramok. Súčasťou hrobového inventára bola stvrdnutá zemina v tvare dvojkónickej nádobky s obsahom dvoch malých čriepkov tmavej farby. Väčšina nádob (?) obsahovala kremačné zvyšky (obr. 3).

3.2. Symbolické hroby, kenotafy?

Interpretácia symbolických hrobov vzbudzuje v archeologickom bádání stále veľkú pozornosť a záujem. Existencia kenotafov odzrkadľuje tesnú zviazanosť prehistorického obyvateľstva s náboženstvom, záhrobným životom, neustálymi myšlienkami naň, ako aj potrebou zabezpečiť zomrelého všetkým, čo by mohol potrebovať na druhom svete, i keď jeho telo nebolo k dispozícii pre pohrebné obrady. Prítomnosť týchto hrobov môže dokladať neprítomnosť nebožtíka z dôvodu nejakých pohnutých udalostí, napríklad vojrovej alebo koristníckej výpravy. Vo všeobecnosti ľud lužickej kultúry bol skôr mierumilovný a agresívne vystupovanie voči susedným kultúram mu bolo cudzie, preto takéto hroby na lokalite môžu dokladať aj obchodné výpravy.

Na analyzovanej nekropole sa v štyroch hroboch nenašli žiadne kremačné zvyšky (V, VII, VIII, X). Koncentrovali sa v severozápadnej časti sondy. Ich zaradenie ku kenotafickým hrobom je však len orientačné, pretože kosti nemuseli byť dôsledkom vyspelejšej techniky spaľovania v mladšom vývojovom úseku viditeľné a nepatrné pozostatky kremačných pozostatkov bádatelia staršej generácie nemuseli postrehnúť. Z uvedených dôvodov uvádzam termín kenotaf s otáznikom.

V Soveniciach boli z hrobu V vybraté črepy dvoch šálok, z hrobu VII črepy dvoch šálok, amforok, črepy dvoch hrncov a torzo dvojkónickej nádoby, z hrobu VIII črepy dvojkónickej nádoby, amfory, dvoch dvojkónických nádob, šálky a z hrobu X črepy šálky s dvojkónickou nádobou.

V prostredí východných Čech bol výskyt kenotafov (?) zaznamenaný na lužických nekropolách Běstovice, hroby 8, 11 a 15; Čistá, hrob 6; Jaroměř, hrob I; Libenice, hrob 22; Ločenice, hroby 7 a 11; Malá Bělá, hroby 21, 34, 36, 40, 43, 55, 58, 67, 76, 81, 86, 87, 94, 107, 112, 119, 141, 154; Pouchov, hrob 71; Trnová, hrob III (Vokolek 2003, 50, 51, 57, 71, 115, 169, 172, 173, 186–222, 276, 330).

V rámci analýzy pohrebného rítu sa výraznejšie rozdiely v bohatosti pohrebnej výbavy medzi hrobmi popolnicovými a symbolickými neprejavili alebo neboli výrazné.

4. KERAMIKA

Zastúpenie keramického materiálu v hrobch lužickej kultúry jednoznačne niekoľkonásobne prevyšuje počet ostatných pridaných predmetov, ktoré boli v prehistorických časoch považované za cenné alebo luxusné. To môže signalizovať prvky nevýrazne diferencovanej spoločnosti. Tvar keramiky, výzdoba, či aplikácia niektorých prvkov poukazujú na stupeň vývoja danej kultúry, jej vlastnú príslušnosť a originalitu. Prvotný dotyk s týmto materiálom otvára dvere do pravekého sveta poznamenaného drsným bojom o prežitie, pochodom armád, sťahovaním a presúvaním kultúr, no najmä ponúka obraz o živote a predstavách o smrti dávných ľudí.

Základnú typologicko-chronologickú schému vývoja keramického materiálu v prostredí lužickej a sliezskoplatěnickej kultúry vo východných Čechách vypracoval V. Vokolek (1999; 2003; Jiráň ed. 2008) a vo svojej analýze sa odvoláva predovšetkým na výsledky jeho prác. V rámci ujednotenia terminológie jednotlivých nádob som vychádzala z publikácie Archeologie pravěkých Čech pre dobu bronzovú (Jiráň ed. 2008). Z typologického hľadiska som na pohrebisku vyčlenila amfory, hrnce, dvojkónické nádoby, misy, džbán, amforok, dvojkónické nádoby, misku, šálky a džbánok (tabula 2). Na nekropole sa vyskytlo 59 nádob, no v mnohých prípadoch ide o ťažko priraditeľný črepový materiál, prípadne kresebné rekonštrukcie. Z hľadiska početnosti sa na lokalite najviac vyskytovali dvojkónické nádoby, nádoby a šálky. Po jednom kuse sú zastúpené džbány, džbánky a misy. Prevažuje najmä zliabkovaná výzdoba,

		Hr. IV	Hr. V	Hr. VI	Hr. VII	Hr. VIII	Hr. IX	Hr. X	Hr. XI	Hr. XII
Amfory	Var. A1						2		1	
	Var. A2								1	
	črepy					1				
Hrnce	Var. H1	1								
	Var. H2									1
	Var. H3								1	
	črepy				2		1			
Dvojkón. nádoby	Var. D1	1				1				
	Var. D2			1			1			2
	Var. D3	1								
	Var. D4	1								
	črepy	1					1		2	
Misy	Var. M1	2								
	Var. M2					1			2	
Džbán							1			
Amforok		1			1		3			
Dvojkón. nádoby	Var. d1				1					
	Var. d2	1				1		1	2	
	Var. d3	1					1			
	črepy			2			1			
Miska	črepy	1								
Šálky	Var. š1						1			
	Var. š2	2	2		1					
	Var. š3					1		1		
	Var. š4				1					
	črepy	2								
Džbánok		1								
Bronzové predmety										4

Tabula 2. Sovenice, okr. Nymburk. Početnosť zastúpenia keramických nádob a bronzových predmetov na analyzovanom pohrebisku

no nechýbalo ani rytie, či prstovanie. Povrch bol zvýrazňovaný najmä širokým a nepravidelným ryhovaním. V menšej miere bol zastúpený výskyt plastickej pásky (1×) alebo pupčekov (1×). Pôvodný počet nádob bol vyšší. Opisy niektorých (hroby I–III) sú zachytené v odbornej literatúre zaoberajúcej sa analyzovaným pohrebiskom (viď Katalóg).

4.1. Amfory

Na analyzovanej nekropole sa zachovalo 5 amfor so žliabkovanou výzdobou. V rámci tejto skupiny nádob som z typologického hľadiska rozlíšila 2 varianty (A1, 2).

Variant A1 – *amfory s nábehom na kužeľovité hrdlo, ostro odsadená, výrazne zaoblená a hranená výduť, žliabkovaná výzdoba*

Variant A1 bol na pohrebisku v Soveniciach, okr. Nymburk, zastúpený v hroboch IX (tab. VI:7, 9) a XI (tab. VIII:3). Vo všetkých prípadoch ide o črepový materiál.

Obe amfory z hrobu IX (tab. VI:7, 9) sú takmer totožné a ich výdute sú zdobené zvislými žliabkami. Analogické tvary sa našli na lužických pohrebiskách Plchůvky-Korunka Jelení (Vokolek 2003, 259, tab. 264:1) a Sovenice, okr. Mladá Boleslav, v hroboch IV a XIV (Vokolek 2003, tab. 334:1, 20).

Amfóra z hrobu XI (tab. VIII:3) je tvarom podobná predchádzajúcim, no chýba jej výzdoba.

Na základe typovo-chronologickej schémy V. Vokolka (Jiráň ed. 2008, obr. 88:10, 12, 15) sa tento tvar vyskytuje v stupni IIIa východočeskej skupiny lužickej kultúry. Práve pre toto obdobie sú typické amfory bohato zdobené žliabkami, i na rozhraní hrdla a tela (Vokolek 2003, 45).

Platí tu isté chronologické pravidlo, ktorým sa od seba tieto nádoby odlišujú. Pás vodorovných žliabkov na spodnej časti hrdla je považovaný za mladší prvok (za informáciu ďakujem PhDr. V. Vokolkovi). V tom prípade budú analyzované tvary staršie a charakteristické pre mladšiu fázu stredného stupňa.

Už J. Filip (1939, 40, 41) poukázal, že najmladší stupeň lužickej kultúry v severovýchodných Čechách a Morave je charakterizovaný žliabkovanou keramikou, pričom žliabkovanie je zvislé, bez kombinácie s inými prvkami (už nie v sliezskoplateníckej kultúre) a zaberá celú hornú polovicu brucha nádoby. Žliabkovanie v strednom stupni sa ešte len ujíma a je celkom výnimkou.

Variant A2 – *amfóra s kužeľovitým hrdlom a ostro odsadenou baňatou výduťou, hrdlo má nábeh na etáž, zaoblený a mierne von vyhnutý okraj, žliabkovaná výzdoba*

Na analyzovanom pohrebisku bol variant doložený v hrobe XI (tab. VII:7). V tvare, ale aj výzdobe vykazuje veľkú podobnosť s amforami zo Soveníc, okr. Mladá Boleslav (Vokolek 2003, 334:18; 336:1). Rozdiely sú nepatrné. Na výduti je situovaný výčnelok lemovaný zvislými žliabkami, no na hrdle sa nenachádza pás vodorovných žliabkov. Analogická amfóra sa vyskytla na pohrebisku v Lháni (hrob 53), ktoré bolo rámcovo datované do mladšieho obdobia lužickej kultúry (Píč 1900, 262, tab. XXVI:23). Na lokalitách Starý Kolín v hrobe 36 a Běstovice v hrobe 26/1992 boli podobné tvary zaradené do stupňa IIb lužickej kultúry (Vokolek 2003, 61, 326, tab. 17:19, 349:12).

Analýzovaný tvar je veľmi príbuzný s variantom A1, ktorý bol časovo zaradený do stupňa IIb lužickej kultúry. Spája ich výrazne zaoblená žliabkovaná výduť a ostro odsadené kužeľovité hrdlo. Rozdiel medzi nimi spočíva predovšetkým v prítomnosti hranenia výdute. S najväčšou pravdepodobnosťou boli súčasné.

Zaujímavým prvkom je etážové hrdlo v prípade variantu A2. Tento tvar sa v oveľa väčšej miere vyskytuje v knovízskej kultúre. V lužickom prostredí nie je častý, no rozšírený je predovšetkým v okrajových oblastiach (Pojizeří) alebo na sídliskách (Jiráň ed. 2008, 192). Podľa V. Vokolka (2003, 45) sa nábeh na etáž objavuje najmä v stupni IIb lužickej kultúry.

Črepy alebo torzo amfory

V hrobe VIII sa vyskytli črepy amfory so zaoblenou a žliabkovanou výduťou (tab. V:1). Hrobový inventár zaraďuje keramické zlomky do lužického stupňa IIa.

4.2. Hrnce

Na analyzovanej nekropole bolo doložených šesť hrncov, pričom k jednému boli priradené kremačné zvyšky (hrob IV). Základným kritériom rozdelenia nádob do troch variantov (H1–3) bola profilácia tela nádoby a prítomnosť uška. Ich povrch bol zdršňovaný predovšetkým širokými ryhami.

Variant H1 – *hrniec s lievikovite roztooreným hrdlom a ostro odsadeným, zaobleným telom, dve ušká, povrch zdršňovaný nepravidelným ryhovaním*

V Soveniciach, okr. Nymburk, sa našiel jeden hrniec tohto variantu v hrobe IV (tab. I:7). Jeho povrch je zdobený nepravidelným širokým ryhovaním. Zachoval sa v črepech. V Moravičanoch bol podobný

tvár v hrobe 108 zaradený do starolužického obdobia (*Nekvasil 1982, 49, tab. 33:15*). Ďalšie nádoby sa vyskytli v Jaroměři, Soveniciach, okr. Mladá Boleslav, a Vrbčanoch s datovaním do lužického stupňa IIb (*Vokolek 2003, 117, tab. 85:11; 337:14, 338:4; 346; 380:16*).

V. Vokolek tento tvar v rámci typovo-chronologickej schémy zaradil do stupňa IIb východočeskej lužickej kultúry (*Jiráň ed. 2008, obr. 87:60*). Do tohto časového obdobia patrí i analyzovaný variant.

Variant H2 – súdkovitý hrniec s dvomi uškami pod okrajom, povrch zdrsnovaný širokým ryhovaním

Variant bol doložený v hrobe XII (*tab. VIII:7*). Má rovno zrezaný okraj a zachoval sa v zlomkoch. Povrch je zdobený širokými a pravidelnými ryhami. Podobné, no nezdobené tvary sa objavili na pohrebiskách Svijany a Opava-Kateřinky v hrobe 18, datovanom do mladšej až neskorej doby bronzovej (*Žilincová 2012, tab. LI:1; Juchelka 2009, 98, obr. 8:5*).

Variant H2 má súdkovitý tvar, čo je neklamný znak sliezskoplatěnickej kultúry (*Jiráň ed. 2008, 87*). V. Vokolek (*Jiráň ed. 2008, obr. 89:7*) kladie výskyt podobných nádob do sliezskoplatěnickej kultúry. Nález zo Soveníc bude starší. Širokými ryhami zvýraznený povrch patrí k archaickejšiemu výzdobným prvkom. Nálezový materiál hrobu XII jednoznačne priraduje tento tvar do stupňa IIb lužickej kultúry.

Variant H3 – súdkovitý hrniec bez ušiek, nezdobený povrch

Z nálezového inventára pohrebiska je známy jeden exemplár variantu v hrobe XI (*tab. VII:5*). Zachoval sa iba v zlomkoch. Okraj je rovno smerom dovnútra zrezaný a povrch nie je zdobený. Súdkovitý tvar hrncov je charakteristický pre sliezskoplatěnickej kultúru. Absencia výčnelkov a pupčokov, plastickej pásky, prípadne akéhokoľvek zdrsnovania tela svedčia pre staršie datovanie. Inventár hrobu XI ho priraduje do stupňa IIb lužickej kultúry.

Črepy alebo torzá hrncov

V hrobe IX sa vyskytol črep z tela hrnca (*tab. VI:6*). Archeologický materiál hrobu ho datuje do stupňa IIb lužickej kultúry. Z hrobu VII pochádzajú črepy z dvoch hrncov. V prvom prípade (*tab. IV:3*) je okraj zaoblený a z vonkajšej strany zvýraznený. V druhom prípade (*tab. IV:5*) má zaoblený okraj nábeh na mierne zaoblené kónické telo. Sprievodný inventár ich umožňuje relatívne presne zaradiť do stupňa IIb lužickej kultúry.

4.3. Dvojkónické nádoby

Na skúmanej nekropole bolo zastúpených 13 dvojkónických nádob, ktoré som na základe profilácie zaradila do piatich variantov (D1–5). Povrch týchto nádob bol zvýraznený prstovaním, plasticou páskou, alebo bol nezdobený. Kremačné zvyšky patrili trom dvojkónickým nádobám (hr. IV, VI, XII).

Variant D1 – dvojkónické nádoby s ostrým lomom, horný kónus je vyšší, mierne prehnuté steny, rovno zrezaný, alebo zaoblený okraj, povrch nezdobený, alebo zdrsnovaný prstovaním

V Soveniciach, okr. Nymburk, sa variant vyskytol v hrobách IV (*tab. II:8*) a VIII (*tab. V:3*). Dvojkónická nádoba z hrobu IV (*tab. II:8*) má dolný kónus zdobený prstovaním. Horný kónus je mierne prehnutý, okraj rovno zrezaný a nádoba sa zachovala torzovite. Podobné tvary boli doložené v hrobách 259 a 297 na pohrebisku v Moravičanoch, kde boli zaradené do starolužického obdobia (*Nekvasil 1982, 90, tab. 77:1; 102, tab. 90:13*). Ďalšie nálezy sa objavili v Soveniciach, okr. Mladá Boleslav (*Vokolek 2003, tab. 334:21, 336:23*).

Do stupňa IIa lužickej kultúry boli datované podobné nádoby na pohrebiskách Drobovice (*Vokolek 2003, 90, tab. 53:1*) a Chodouny v hrobe 3 (*Hrala 1961, 215, obr. 2:7*). Do IIb boli zaradené na lokalitách Lháň v hrobe 64 (*Píč 1900, 262, tab. XXVI:3*), Běstovice v hrobe 4, Hrušov v hrobách 5 a 24, Kolomuty a Libenice v hrobe 12 (*Vokolek 2003, 61, tab. 1:16; 102, tab. 63:8, 67:8; 131, tab. 101:19; 170, tab. 151:12*).

Menšia dvojkónická nádoba z hrobu VIII (*tab. V:3*) sa zachovala v črepech. Má zaoblený okraj, pričom povrch je nezdobený. Podobné sa vyskytli na lokalitách Sovenice, okr. Mladá Boleslav, a Svijanský Újezd (*Vokolek 2003, tab. 335:30, 355:20*). V poľskom prostredí sa našiel analogický tvar na lokalite Bachórz-Chodorówka v hrobe 1 (*Gedl 1994, tab. I:1*).

Ide o jediný variant na analyzovanom pohrebisku s ostrou profiláciou, a teda pôjde o najstaršie dvojkónické nádoby. Rozhodujúcim kritériom v tomto prípade bude výška horného kónusu, pretože v staršej fázi stredného stupňa sa objavujú dvojkónické nádoby s vysokou hornou časťou a ostrým lomom. Spodok môže byť zdrsnený alebo zdobený zvislými ryhami (*Vokolek 2003, 45*). Tejto charakteristike plne zodpovedá variant D1. Jednu dvojkónickú nádobu posúva sprievodný inventár hrobu IV (*tab. II:8*) do stupňa IIb lužickej kultúry.

Variant D2 – dvojkónické nádoby s mierne zaobleným lomom, na povrchu prstovanie alebo plasticá páska

Variant bol zastúpený na pohrebisku Sovenice, okr. Nymburk, v hrobách VI (*tab. III:5*), IX (*tab. V:6*) a XII (*tab. VIII:5,6*). Vo všetkých prípadoch išlo o črepový materiál.

Dvojkónická nádoba z hrobu VI (*tab. III:5*) má mierne vysadlý lom, po obvode ktorého beží plastická páska. Okraj je rovno zrezaný. Podobné tvary boli v hrobch 283 a 399 na pohrebisku v Moravičanoch zaradené do starolužického obdobia (*Nekvasil 1982, 97, tab. 85:3; 128, tab. 120:3*). Blízky nález bol v hrobe 56 na pohrebisku Opava-Kateřinky datovaný do stupňov BD-HA1 (*Juchelka 2009, 99, obr. 13:9*).

Dvojkónická nádoba z hrobu IX (*tab. V:6*) má nezdobený povrch. Nádoba z hrobu XII (*tab. VIII:6*) má povrch zdrsňovaný prstovaním. Z hrobu pochádzajú aj črepy dvojkónickej nádoby (*tab. VIII:5*). Zreteľný je mierne zaoblený lom a prstovanie tela, čo zodpovedá norme variantu.

Nádoby už nemajú ostrú členitosť variantu D1. Lom síce ešte nie je výrazne zaoblený, ale v každom prípade budú dvojkónické nádoby mladšie. V tomto prípade nie je možné použiť výšku horného kónusu ako datovacie kritérium, keďže všetky nálezy predstavujú kresebne rekonštruovaný črepový materiál. S prihliadnutím na miernejšiu profiláciu, ako aj vysadlý lom nádoby z hrobu VI (*tab. III:5*), ktorý sa objavuje v mladšej fáze stredného stupňa (*Vokolek 2003, 33*), datujem variant D2 do stupňa IIb východočeskej lužickej kultúry.

Variant D3 – dvojkónická nádoba so zaobleným lomom s ťažiskom v dolnej polovici, mierna esovitá profilácia, zaoblený okraj, povrch nezdobený

Dvojkónická nádoba z hrobu IV (*tab. I:8*) zo Soveníc, okr. Nymburk, sa zachovala zlomkovite. Má nábeh na výrazne zaoblenú výduť. Podobné tvary sa vyskytli na pohrebiskách Sehradice v hrobe 213, Sovenice, okr. Mladá Boleslav, a Svijany (*Dohnal 1974, Schema III:G1; 1977, 139, č. 540; Vokolek 2003, XXXIX:8; Žilincová 2012, tab. LXIX:8*).

Analyzovaná nádoba môže byť vzhľadom na výraznejšiu profiláciu mladšia ako predchádzajúce dva varianty. Sprievodný inventár hrobu IV ju však posúva do stupňa IIb lužickej kultúry.

Variant D4 – dvojkónická nádoba esovitej profilácie, výrazne zaoblená výduť, nezdobený povrch

Zo Soveníc, okr. Nymburk, je známa jedna dvojkónická nádoba v hrobe IV (*tab. I:5*). Zachovala sa zlomkovite. Okraj aj dolná časť chýbajú. Analogické tvary boli doložené na pohrebiskách Dneboh v hrobe 10, Sovenice, okr. Mladá Boleslav, a Svijany (*Vokolek 2003, tab. 39:19; 336:19; Žilincová 2012, tab. XLVIII:11, LII:8*).

Variant D4 sa od predchádzajúceho líši výraznejšou esovitou profiláciou. V. Vokolek vo svojej typovo-chronologickej schéme kladie takéto tvary do stupňa IIIa východočeskej lužickej kultúry (*Jiráň ed. 2008, obr. 88:1–3*). Nálezový inventár hrobu IV zmiernil zaradenie analyzovaného torza do mladšej fázy stredného stupňa lužickej kultúry.

Variant D5 – dvojkónická nádoba nevýraznej profilácie, okraj zaoblený a von vyhnutý, nezdobený povrch

Na skúmanom pohrebisku sa variant vyskytol v hrobe XI (*tab. VII:3*). Zachoval sa len v podobe väčšieho zlomku. Okraj je z vnútornej strany mierne zrezaný. Podobné nálezy sa vyskytli v Soveniciach, okr. Mladá Boleslav, a Svijanoch (*Vokolek 2003, tab. 339:4; Žilincová 2012, tab. LII:9, LXXII:2*).

Nádoby sa od predchádzajúceho variantu odlišujú predovšetkým nevýraznejšou esovitou profiláciou. Vzhľadom na torzovitosť jeho zachovania nie je jeho zaradenie k variantu D5 jednoznačné. Sprievodný materiál hrobu XI ho datuje do mladšej fázy stredného stupňa lužickej kultúry.

Črepy dvojkónických nádob

V Soveniciach sú známe keramické zlomky zo štyroch hrobov. Črep z hrobu IV (*tab. I:6*) má zaoblený a rovný okraj. Ďalší črep z hrobu VIII (*tab. V:2*) pochádza z dolného kónusu. Nálezový inventár hrobu ho zaraďuje do staršej fázy stredného stupňa lužickej kultúry. V hrobe XI sa našli črepy dvoch nádob dvojkónického tvaru. V prvom prípade (*tab. VII:4*) ide o črep z dolného kónusu a časti lomu, ktorý je výrazne zaoblený. V druhom prípade (*tab. VII:2*) ide o črep zo zaobleného a rovného okraja, ktorý je z vnútornej strany mierne zrezaný. Sprievodný materiál hrobov IV a XI datuje zlomky do stupňa IIb lužickej kultúry.

4.4. Misy

Na analyzovanom pohrebisku sa vyskytlo 5 mís, ktoré som na základe profilácie zaradila do dvoch variantov (M1–2). Vo výzdobe bolo zastúpené nepravidelné ryhovanie.

Variant M1 – kónické misy bez uška, mierne zaoblené stený

V Soveniciach, okr. Nymburk, bol variant zastúpený dvomi exemplármi v hrobe IV (*tab. I:1; II:4*). Prvá misa má rovno zrezaný okraj a zachovala sa v podobe väčšieho zlomku. V Brozanoch bola podobná nádoba datovaná do stupňa IIb lužickej kultúry (*Vokolek 2003, 64, tab. 21:11*). Vyskytla sa aj na lokalitách Březina v hrobe XIX a Svijanský Újezd (*Žilincová 2012, tab. VII:5; Vokolek 2003, 355:19, 21*).

Analogický nález bol doložený na poľskom pohrebisku Grobniki s datovaním do V. periódy doby bronzovej (Gedl 1962, 37, tab. IX:5). V Moravičanoch boli podobné tvary v hrobach 8 a 547 určené do halštatského i starolužického obdobia (Nekvasil 1982, 15, tab. 4:7; 165, tab. 155:4).

Druhá misa (tab. II:4) má kónický tvar tela. Pri okraji je len mierne prehnutá a má zaoblený okraj. Zachovala sa torzovite. J. Nekvasil (1975, 315, obr. 9:5) zaradil tento tvar na pohrebisku Rájec v hrobe 27 do základného stupňa stredného (sliezskeho) obdobia. Blízka nádoba sa objavila v hrobe 26/1956 na mladobronzovom pohrebisku Pardubice-Hůrka (Vokolek 2003, 247, tab. 249:14). Vo Veľkom Oseku bola datovaná do včasného stupňa lužickej kultúry (Hrala 1992, 537, obr. 6:1).

Ako vyplýva z analýzy, ide o frekventovaný tvar vyskytujúci sa už vo včasných stupňoch lužickej kultúry a pretrvávajúci aj v prostredí sliezskoplaténickej kultúry. Bližšie datovanie v tomto prípade nie je možné, pretože variant má nízku chronologickú platnosť. Časové zaradenie jednotlivých analyzovaných tvarov je možné len na základe sprievodného inventára hrobu IV do stupňa IIb lužickej kultúry.

Variant M2 – misy so zatiahnutým ústím, kónické telo, rovno zrezaný okraj, nezdobený povrch alebo nepravidelné zvislé ryhovanie

Na skúmanej nekropole sú známe tri misy v hrobe XI (tab. VII:1, 6; VIII:1). Prvá (tab. VII:1) sa zachovala torzovite. Povrch je zdobený zvislými nepravidelnými ryhami. Druhá misa z hrobu XI (tab. VII:6) je tvarovo takmer totožná s predchádzajúcou, dokonca sú rovnako zdobené nepravidelnými zvislými ryhami, no je značne väčšia. Zachovala sa torzovite. Tretia misa z hrobu XI (tab. VIII:1) sa dochovala v podobe väčšieho zlomku a je zo všetkých najmenšia. Podobná sa objavila na pohrebisku Svijany (Žilincová 2012, tab. LXXV:3).

V. Vokolek zaraďuje tieto misy do III. stupňa sliezskoplaténickej kultúry (Venclová ed. 2008, obr. 48:2). Vo všeobecnosti však tieto tvary nemusia byť veľmi spoľahlivým datovacím prostriedkom. Misy zo Soveníc, okr. Nymburk, predstavujú lužické nádoby, pretože s nepravidelným ryhovaním sa v sliezskoplaténickej kultúre nestretávame. Ich zaradenie do stupňa IIb lužickej kultúry potvrdzuje sprievodný materiál hrobu XI.

4.5. Džbán

V Soveniciach, okr. Nymburk, bol doložený menší džbán v hrobe IX (tab. VI:5). Má mierne lievikovite roztvorené hrdlo, ostro odsadenú a baňatú výduť, ktorá je vyššie položená. Jej povrch je zdobený zvislými žliabkami. Okraj má zaoblený. Strechovité uško prevyšuje okraj a pripína sa na hornú časť výdute. Na pohrebisku Kietrz bola podobná nádoba v hrobe 796 zaradená do IV. periódy doby bronzovej (Gedl 1989, 20, tab. XLVI:3). Našla sa aj na nekropolách Běstovice v hrobe 7/1991 a Dneboh v hrobe 6 s datovaním do stupňa IIIa lužickej kultúry (Vokolek 2003, 61, tab. 8:10; 83, tab. 37:9). Analogický tvar sa vyskytol na staršom pohrebisku Pardubice-Prerovsko, rámcovo zaradenom do stredného stupňa (Vokolek 2003, 249, tab. 252:32). V Lháni bol doložený v hrobe 27 datovanom do stupňa IIb (Vokolek 2003, 166, tab. 143:12). Nechýbal ani v Soveniciach, okr. Mladá Boleslav, či vo Svijanoch (Žilincová 2012, tab. XXIX:5; Vokolek 2003, tab. 355:5).

Analógie ukazujú, že podobné tvary sa objavovali na východočeských pohrebiskách lužickej kultúry v stupňoch IIb a IIIa. Prikláňam sa k zaradeniu analyzovaného džbánu do stupňa IIb vzhľadom na vyššie položenú výduť, ako aj absenciu žliabkov na dolnej časti hrdla.

4.6. Amforky

Ďalšou keramikou skupinou sú malé amforky. Všetky nálezy sa na analyzovanom pohrebisku zachovali len v črepech a pochádzajú z hrobov IV (tab. II:5), VII (tab. IV:4) a IX (tab. VI:2–4). Amforka z hrobu VII (tab. IV:4) sa zachovala najlepšie. Väčšie zlomky pochádzajú z hrdla a zvislo žliabkovanej výdute. Na ich rozhranie sa pripínajú dve strechovité ušká. Ostatné amforky z hrobov IV (tab. II:5) a IX (tab. VI:2–4) sú známe len v podobe zlomkov výrazne zaoblenej a zvislo žliabkovanej výdute.

Analyzované nádoby zároveň napodobňujú dve varianty veľkej amfory A1–2, ktoré boli zaradené do stupňa IIb lužickej kultúry. Za mladší prvok bol považovaný výskyt pásu vodorovných žliabkov na spodnej časti hrdla. V tom prípade budú amforky charakteristické pre mladšiu fázu stredného stupňa lužickej kultúry.

4.7. Dvojkónické nádoby

Z keramického inventára analyzovaného pohrebiska sa zachovalo 11 dvojkónických nádobiek. K základným kritériám zaradenia malých nádobiek do jednotlivých variantov patrila profilácia tela (d1–3). Doložená bola ostrá členitosť, ale aj oblá až esovitá a rytá výzdoba. V jednom prípade patrili kremačné zvyšky k črepom nádoby dvojkónického tvaru (hrob IV).

Variant d1 – dvojkoľnícká nádobka so zaobleným lomom, výrazne dovnútra prehnutý dolný kónus, rovné dno, rytá výzdoba

Z hrobu VII na pohrebisku Sovenice, okr. Nymburk, pochádza torzo dvojkoľníckej nádobky (tab. IV:2). Okraj, väčšia časť tela i dna chýbajú. Zaoblený lom je zdobený pásom vodorovných rýh. Podobný tvar sa vyskytol v Soveniciach, okr. Mladá Boleslav, a na mladobronzovom pohrebisku Kietrz v hrobe 765 (Žilincová 2012, tab. XXXVI:4; Gedl 1989, 7, tab. XXXIX:5).

V stupni IIIa východočeskej lužickej kultúry sa objavujú malé dvojkoľnícké nádobky s oblým lomom a skôr esovitou profiláciou (Vokolek 2003, 34). Tejto charakteristike zodpovedá analyzovaný variant, až na skutočnosť, že jeho oblý lom má nábeh na hranenie. Zároveň predstavuje jediný tvar v rámci tejto keramickej skupiny s takto formovaným telom. Hranená výduť bola doložená v prípade amfor variantu A1 a džbánku, ktoré boli datované do stupňa IIb lužickej kultúry. Dvojkoľnícké nádobky variantu d1 patria mladšej fáze stredného stupňa.

Variant d2 – dvojkoľnícké nádobky s ostrým lomom, oba kónusy môžu byť rovné alebo mierne prehnuté, nezdobený povrch, prípadne rytá výzdoba

Zo Soveníc, okr. Nymburk, je známych päť dvojkoľníckých nádobiiek. Pochádzajú z hrobov IV (tab. I:4), VIII (tab. V:5), X (tab. III:6) a XI (tab. VII:8; VIII:2). Ide zväčša o črepový materiál.

Nádobka z hrobu IV (tab. I:4) má zaoblený a rovný okraj. Oba kónusy nie sú prehnuté. Povrch je nezdobený. Do stupňa IIa bol analogický tvar zaradený na lokalite Hradec Králové-Slezské predmestí v hrobe II/1932 a do IIb lužickej kultúry v hrobe 8/1905 na pohrebisku Poděbrady (Vokolek 2003, 98, tab. 60:10; 266, tab. 270:9). Blízke nálezy sa objavili i v Soveniciach, okr. Mladá Boleslav, Svijanoch a Svijanskom Újezde (Žilincová 2012, tab. XXX:3, 6, 10; Vokolek 2003, tab. 355:12, 15; 356:4, 5).

Dvojkoľnícká nádobka z hrobu VIII (tab. V:5) má mierne von vyhnutý okraj, ktorý je z vnútornej strany zrezaný. Horný i dolný kónus je rovný. Nad ostrým lomom sa nachádza pás vodorovných rýh. Podobná bola na lokalite Lukovna v hrobe 1/1962 zaradená do stredného stupňa lužickej kultúry (Vokolek 1963, 513, obr. 166:9). Nechýbala ani v Soveniciach, okr. Mladá Boleslav, a Svijanskom Újezde (Žilincová 2012, tab. XLIII:8; LXXIX:10). Do mladšej fázy stredného stupňa boli analogické nálezy datované na pohrebiskách Jaroměř, Kunětica v hroboch I/1911, 9/1912 a 5/1934, Lháň v hrobe 99, Ločenice v hrobe 23, Lukovna v hrobe 21/1963, Poděbrady-hráz v hrobe I/1942, Pouchov v hrobe 72, Sadská v hrobe X, Starý Kolín v hrobe 4 (Vokolek 2003, 117, tab. 82:18, 84:13, 86:7; 157, tab. 115:21, 117:11, 124:9; 166, tab. 145:16; 175, tab. 158:5; 165:12; 266, tab. 274:6; 288, tab. 288:2; 305, tab. 324:17; 326, tab. 344:17), Jeřice v mohyle IVa/61 (Vokolek – Rataj 1964, 25, obr. 11:2) a Opatovice n. L. v hrobe 31a (Rataj – Vokolek 1962, 50, obr. 36:5). Na lokalitách Poděbrady v hrobe 5/1905 a Pouchov v hrobe 47 boli zaradené do stupňa IIa východočeskej lužickej kultúry (Vokolek 2003, 266, tab. 269:4; 288, tab. 282:10). V poľskom prostredí sa vyskytli na mladobronzových pohrebiskách Kietrz v hrobe 890 (Gedl 1989, 15, tab. LIV:14) a Kłodobok (Gedl 1962, 20, tab. XVIII:6). Na základe typovo-chronologickej schémy V. Vokolka je tento tvar s výzdobou typický pre stupeň IIa lužickej kultúry (Jiráň ed. 2008, obr. 87:19).

Dvojkoľnícká nádobka z hrobu X (tab. III:6) sa zachovala v podobe menšieho črepu. Viditeľný je ostrý lom.

Z hrobu XI sú známe dve dvojkoľnícké nádobky. Prvá (tab. VII:8) má rovný okraj, ktorý je z vnútornej strany mierne zrezaný. Horný kónus je neprehnutý a zdobený pásom vodorovných rýh nad ostrým lomom. Pás je lemovaný šikmo šrafovanými trojuholníkmi, no zároveň vnútorný priestor niektorých vyplňajú ďalšie a menšie trojuholníčky. Ostrým lomom prechádza horizontálna ryha, ktorá je presekávaná skupinami krátkych zvislých ryziiek. Dolný kónus i dno sa nezachovali. Analogické tvary sa vyskytli na pohrebiskách Jaroměř v hrobe II/1958, Libenice v hrobe 9, Starý Kolín v hrobe 8, Sovenice, okr. Mladá Boleslav, v hrobe XVIII a Běstovice v hrobe 21/1992, s datovaním do stupňa IIb lužickej kultúry (Vokolek 2003, 117, tab. 89:5; 170, tab. 150:18; 334:22; 326, tab. 346:3; 61, tab. 13:1). Doložené boli aj na mladobronzovom pohrebisku Malá Bělá v hrobe 143 (Vokolek 2003, 228, tab. 213:19). Početné nálezy pochádzajú z poľského prostredia. Nechýbali na mladobronzových lokalitách Kietrz v hroboch 482, 958, 1002 a 1077 (Gedl 1989, 15, tab. IX:10, LVII:11, LX:8, LXV:3) či v Gadzowiciach (Gedl 1962, 20, tab. VI:1).

Druhá nádobka z hrobu XI (tab. VIII:2) sa zachovala v podobe stvrdnutej zeminy. Jej tvar zodpovedá menšej dvojkoľníckej nádobke s kužeľovitým a mierne zaobleným horným kónusom, dolným prehnutým dovnútra, ostrým lomom a rovným dnom. Analogický tvar sa objavil v Hlízove s datovaním do Ib/IIa lužickej kultúry (Vokolek 2003, 91, tab. 54:3).

Dvojkoľnícké nádobky s vyšším horným kónusom boli typické pre stupeň IIa lužickej kultúry (Vokolek 2003, 33). Vyšší horný kónus zase slúži ako mladší datovací prvok.

Analýza ukázala, že ide o frekventovaný a v prostredí východných Čiech značne rozšírený tvar nielen v staršej, no predovšetkým v mladšej fáze stredného stupňa. Väčšina analyzovaných nádobiiek

napodobňuje veľké dvojkónické nádoby s ostrým lomom a vyššou hornou časťou variantu D1, ktoré boli zaradené do lužického stupňa IIb. Vzhľadom na torzovitost' zachovania analyzovaných dvojkónických nádobiek, nie je zrejmý výškový pomer oboch kónusov. Z tohto dôvodu je určujúcim sprievodný inventár hrobov, z ktorých boli vyzdvihnuté (stupeň IIa – hrob VIII; stupeň IIb – hroby IV a XI; stupeň IIa,b – hrob X).

Variant d3 – dvojkónické nádoby výraznej esovitej profilácie, baňatý lom s ťažiskom približne v strede nádoby. Z nálezového inventára pohrebiska sú známe dve dvojkónické nádoby (tab. II:7; VI:8). V oboch prípadoch ide o kresbe rekonštruovaný črepový materiál.

Nádobka z hrobu IV (tab. II:7) má zaoblený okraj. Druhá z hrobu IX (tab. VI:8) je menšia. Má zaoblený okraj, horný kónus zaoblený, dolný prehnutý dovnútra a nábeh na rovné dno, pričom znateľná je ešte výraznejšia profilácia. Podobný nález sa objavil v hrobe 6 na pohrebisku na lokalite Dneboh, ktoré bolo zaradené do III. stupňa lužickej kultúry (Vokolek 2003, 83, tab. 37:10). Ďalšie analogické tvary pochádzajú z lokalít Lháň a Sovenice, okr. Mladá Boleslav (Vokolek 2003, 166, tab. 144:13; Žilincová 2012, tab. XXXIV:3, 5). V Poľsku sa vyskytli na lužických pohrebiskách Kietrz v hrobe 533 (Gedl 1989, 15, tab. XVII:6) a Branice (Gedl 1962, 380, tab. IV:14).

Nálezy zo Soveníc, okr. Nymburk, ktoré sa zachovali len v zlomkoch, priraduje sprievodný inventár hrobov IV a IX, ako aj celkový charakter pohrebiska do stupňa IIb lužickej kultúry. Zároveň napodobňujú variant D4 veľkých dvojkónických nádob datovaných do rovnakého časového úseku.

Torzo alebo črepy dvojkónických nádobiek

Na pohrebisku sa vyskytli črepy troch nádobiek dvojkónického tvaru. V hrobe VI boli doložené črepy pochádzajúce z dvoch nálezov, ktorých okraj je rovno zrezaný (tab. III:3, 4). Sprievodný inventár ich určuje do stupňa IIb lužickej kultúry.

Tretia nádobka dvojkónického tvaru z hrobu IX (tab. VI:1) má mierne zaoblený lom a rovný dolný kónus. Nález je možné na základe archeologického materiálu hrobu datovať do stupňa IIb lužickej kultúry.

4.8. Miska

V hrobe IV boli na analyzovanom pohrebisku doložené črepy misky s mierne zaobleným telom (tab. II:1). Sprievodný inventár umožňuje rámcové zaradenie do stupňa IIb lužickej kultúry.

4.9. Šálky

Táto keramická skupina nepatrí k chronologicky citlivému keramickému riadu. Celkom 11 exemplárov bolo na základe tektoniky tela rozdelených do štyroch variantov (š1–4). V dvoch prípadoch patrili k črepom dvoch šálok kremačne zvyšky (hrob IV).

Variant š1 – profilované šálky s oblou výduťou, von vyhnutý a zaoblený okraj, kónické telo, rovné dno, nezdobený povrch

V Soveniciach, okr. Nymburk, sa vyskytla jedna šálka v hrobe IX (tab. VI:10). Je mierne profilovaná, má miskovitý tvar, pričom horizontálny a vertikálny rozmer je vyrovnaný. Uško chýba. Krátke a prehnuté hrdlo plynule prechádza do mierne zaobleného lomu. Telo je vysoké a kónické s rovným dnom. Podobný tvar sa vyskytol vo Svijanoch (Žilincová 2012, tab. LII:7). Analyzovanú nádobku posúva hrobový inventár do stupňa IIb lužickej kultúry.

Variant š2 – nepatrne alebo len mierne profilované šálky, von vyhnutý okraj, rovné dno, uško vychádza z okraja alebo mierne prevyšuje ústie, nezdobený povrch

Zo Soveníc, okr. Nymburk, pochádza päť šálok variantu. Vyskytli sa v hrobách IV (tab. I:3; II:6), V (tab. III:1, 2) a VII (tab. IV:1).

Torzo prvej šálky z hrobu IV (tab. I:3) je menšie. Okraj má zaoblený, von vyhnutý a telo kónické, mierne odsadené. Uško vychádza priamo z okraja. Dolná časť tela s dnom sa nezachovala. Podobné tvary sa vyskytli v Soveniciach, okr. Mladá Boleslav (Vokolek 2003, tab. 333:20, 338:14, 339:8).

Druhá šálka z hrobu IV (tab. II:6) je pretiahnutá horizontálnym smerom. Okraj je roztvorený, ale rovno zrezaný a mierne zaoblené telo s rovným dnom je nepatrne odsadené. Malé uško vychádza z okraja. V Moravičanoch bol podobný tvar v hrobe 482 zaradený do starolužického obdobia (Nekvasil 1982, 148, tab. 137:8). Doložený bol aj v hrobe 128 na lužickom pohrebisku Pouchov (Vokolek 2003, 284, tab. 296:18).

Väčší črep prvej šálky z hrobu V (tab. III:1) má miskovitý tvar. Uško chýba. Okraj je roztvorený a z vnútornej strany mierne zrezaný. Hneď pod okrajom je zaoblené telo nepatrne odsadené. Podobná

nádobka sa vyskytla na mladobronzovom pohrebisku Malá Bělá v hrobe 137 a v Soveniciach, okr. Mladá Boleslav (*Vokolek 2003*, 228, tab. 213:15; *Žilincová 2012*, tab. XXIX:4). V Běstoviciach bol analogický tvar v hrobe 5 zaradený do stupňa IIb lužickej kultúry (*Vokolek 2003*, 61, tab. 2:3). V severozápadočeskom prostredí bol na lokalite Trmice v hrobe 7 určený do fázy IIIa (HB1) (*Bouzek – Koutecký 2000*, 16, obr. 5:18). Druhá šálka z hrobu V (*tab. III:2*) sa zachovala v podobe väčšieho črepu. Okraj je roztvorený a zaoblené telo je výraznejšie odsadené. Analogické nálezy sa našli v hrobách 550 a 994 na poľskej lokalite Kietrz (*Gedl 1989*, tab. XXIV:10, LIX:12). Objavili sa i v Soveniciach, okr. Mladá Boleslav a Svijanoch (*Vokolek 2003*, 336:15, 18, 22, 338:13; *Žilincová 2012*, tab. LXX:9). Blízky nález bol v hrobe 1919 na nekropole Plotište n. L.-Kydlinov datovaný do stupňa IIb lužickej kultúry (*Vokolek 2003*, 260, tab. 265:19).

Črep šálky z hrobu VII (*tab. IV:1*) má zaoblený a von vyhnutý okraj, roztvárajúce sa hrdlo a nábeh na kónické telo.

Podľa V. Vokolka (2003, 45) majú v stupni IIb lužickej kultúry šálky roztvorený okraj a nábeh na esovité členenie tela. Tejto charakteristike plne zodpovedá variant š2. Analogické tvary na príbuzných pohrebiskách vo východných, severozápadných Čechách, Morave a Poľsku boli rozšírené nielen v mladšej fáze stredného stupňa, ale aj na začiatku mladého. Na základe typológie V. Vokolka sa prikláňam k zaradeniu tohto variantu do stupňa IIb.

Variant š3 – pologuľovité šálky, vyvážený horizontálny i vertikálny rozmer, nezdobený povrch

Na pohrebisku Sovenice, okr. Nymburk, sa našiel črepový materiál dvoch šálok v hrobách VIII (*tab. V:4*) a X (*tab. III:7*).

Šálka z hrobu VIII (*tab. V:4*) má zaoblený okraj a pologuľovitý tvar tela. Uško chýba. Hrobový inventár ju priraduje do lužického stupňa IIa.

Črep pologuľovitej šálky z hrobu X (*tab. III:7*) má rovno zrezaný okraj. Uško chýba. Sprievodný materiál hrobu ho radí do stredného stupňa lužickej kultúry.

Analogické tvary sa vyskytovali na pohrebiskách v Českom ráji: Březina, Koryta, Sovenice, okr. Mladá Boleslav, a Svijany (*Žilincová 2012*, tab. XI:6; L:10, LII:3, LX:10, LXI:6; *Vokolek 2003*, tab. 102:4; 339:3).

Podobný nález sa našiel na nekropole Opava-Kateřinky v hrobe 8, zaradenom do neskej doby bronzovej (*Juchelka 2009*, 97, obr. 5:12). V Moravičanoch boli analogické nádoby v hrobách 532 a 1103 určené do halštatského obdobia (*Nekvasil 1982*, 160, tab. 150:3; 321, tab. 297:11). Do lužického stupňa IIb boli datované na lužických pohrebiskách Běstovice v hrobe 1, Jaroměř a Sopřeč (*Vokolek 2003*, 61, tab. 1:8; 117, tab. 85:10; 312, tab. 333:3). Objavili sa na sliezskoplatěnickej lokalite Ředice (*Vokolek 1999*, 145, tab. 116:6). Doložené boli i na moravských lokalitách v Sehradiciach a Vlachoviciach v hrobe 370 (*Dohnal 1977*, 143, č. 622; 1974, tab. 11:3). V Poľsku sa tento tvar našiel aj v Kietrzi v hrobe 566, či Zbrojewsku v hrobe 545 datovanom do mladšej fázy (Ha A2–Ha B; *Gedl 1989*, tab. XXIX:11; 1999, 54, tab. XVI:11).

Blízky nález bol doložený v severozápadočeskom prostredí na lokalite Libochovany v hrobe 20 datovanom do stupňa Ha B (*Plesl 1961*, 23, tab. XIII:9).

Analýza ukázala, že variant nie je chronologicky citlivý. Početné analogické tvary boli značne rozšírené v prostredí lužickej, no predovšetkým sliezskoplatěnickej kultúry na pohrebiskách vo východných, severozápadných Čechách, Morave a Poľsku. Typovo-chronologická schéma kladie tieto nádoby do sliezskoplatěnickej stupňov Ia (*Jiráň ed. 2008*, obr. 89:10) a III (*Venclová ed. 2008*, obr. 48:15). V každom prípade ide o značne frekventovaný tvar, ktorý sa sporadicky vyskytoval aj na lužických nekropolách. Podľa M. Gedla (1962, 44) boli pologuľovité šálky v hornom Sliezsku rozšírené od IV. periódy doby bronzovej až po dobu laténsku.

Variant š4 – pologuľovitá šálka s dovnútra zatiahnutým ústím, vyvážený horizontálny i vertikálny rozmer, nezdobený povrch

Na skúmanom pohrebisku je variant zastúpený iba jedným exemplárom v hrobe VII (*tab. IV:6*). Zachoval sa v podobe väčšieho črepu. Má zaoblený okraj, dovnútra zatiahnuté ústie a oblé telo.

Analýzovaný variant nepochybne završuje vývoj neprofilovaných šálok a nadväzuje na kónické tvary so zaoblenými stenami, ako aj pologuľovité nádoby. Môže byť aj mladší ako predchádzajúci variant š3. V každom prípade nepatrí k chronologicky citlivým typom, preto nie je vhodné na datovanie. Určujúci je v tomto prípade sprievodný hrobový inventár (stupeň IIb lužickej kultúry).

Črepy alebo torzá šálok (?)

Malé čriepky z tela dvoch šálok (?) sa našli v hrobe IV (*tab. II:2, 3*). Nálezový inventár umožňuje zaradenie do stupňa IIb lužickej kultúry.

4.10. Džbánok

Z hrobu IV na nekropole v Soveniciach, okr. Nymburk, pochádzajú črepy z tela väčšieho džbánku zdobeného žliabkovaním (tab. I:2). Má nábeh na lievikovité roztvorenie hrdla a rovné dno. Ostro odsadená výduť je výrazne zaoblená, hranená a zvislo žliabkovaná. Blízky nález sa vyskytol na pohrebiskách Jaroměř v hrobe 2 a Sovenice, okr. Mladá Boleslav (Martinec 1958, obr. 121:5; Vokolek 2003, tab. 335:2).

Žliabkovaná keramika je charakteristickým znakom záverečného stupňa lužickej kultúry (Filip 1939, 40). V tomto prípade bude vzhľadom na hranenú výduť a absenciu vodorovných žliabkov na ostro odsadenom hrdle najadekvátnejšie zaradenie do stupňa IIb lužickej kultúry. Rovnakými prvkami disponovali amfory variantu A1 a dvojkónické nádoby variantu d1 so zaradením do mladšej fázy stredného stupňa.

5. BRONZOVÉ PREDMETY

Bronzové milodary v hrobách nepochybne signalizujú vyššie sociálne postavenie zomrelého, pretože pravekí ľudia si predmety vyrobené z bronzu nesmierne cenili. To dokladajú aj bronzové depoty uložené častokrát na ťažko dostupných miestach. Na nekropolách popolnicových polí nachádzame najmä nepravidelné zliatky, torzá a zlomky, pretože bronzový materiál prešiel v mnohých prípadoch žiarom hranice, teda bol spálený spolu s nebožtíkom.

Na pohrebisku v Soveniciach boli doložené štyri bronzové krúžky v hrobe XII (tab. VIII:4a-d). Prvý (tab. VIII:4a) je tordovaný. Konce sa prekrývajú a sú zrezané. Plocha v ich blízkosti je nezdobená. Pripomína špirálovitý tvar. Podobné sa objavili na mladobronzových lokalitách Jaroměř v hrobe XII a Starý Kolín „Na Hyhlích“ (Vokolek 2003, 117, tab. 88:6; 326, tab. 354:7). Nález zaraďujem do stupňa IIb lužickej kultúry. Do rovnakého časového horizontu bol na základe analógií datovaný analogický krúžok zo Svižanského Újezdu (Žilincová 2012, tab. LXXX:2). Dokonca aj sprievodný inventár hrobu XII v Soveniciach je charakteristický pre mladšiu fázu stredného stupňa. Tu môžu byť zároveň priradené ostatné tri krúžky z hrobu. Druhý krúžok (tab. VIII:4b) sa zachoval torzovite. Prierez je oválny. Ďalší krúžok (tab. VIII:4c) má kruhový prierez, nezdobený povrch, rovno zrezané a prekrývajúce sa konce na spôsob špirály. Posledný nález (tab. VIII:4d) sa zachoval v podobe nezdobeného zlomku s oválnym prierezom.

6. ZÁVER

Spracovanie a vyhodnotenie archeologického inventára a pohrebného rítu pohrebiska v Soveniciach odhalilo nové skutočnosti o materiálnom dedičstve, estetickom cítení, pohrebných rituáloch a nepochybne i spoločenských kontaktoch východočeskej skupiny lužickej kultúry v okrese Nymburk. Sovenice patria do východočeskej skupiny lužickej kultúry, pričom situované sú v jej západnej časti pri hranici s Českým rajom a pojizerskou skupinou.

Prvé tri hroby boli odkryté pri výstavbe cesty koncom 19. storočia. Do dnešných čias sa zachovali len opisy hrobových celkov. Nové nálezy a poznatky priniesol až cvičný výskum v 50. rokoch 20. storočia Ústavu pro pravěk FF UK pod vedením J. Filipa. V sonde bolo odkrytých ďalších deväť hrobov, z ktorých osem bolo popolnicových (?) a štyri symbolické. Nálezová správa sa nezachovala. Určitý obraz o nálezových situáciách priniesol krátky článok J. Zemana v Archeologických rozhledoch roku 1953. Hrobový inventár je v súčasnosti uložený v depozitári Ústavu pro pravěk a ranou dobu dějinnou FF UK. V prevažnej miere ide o črepový materiál 59 nádob. V rámci bronzových predmetov boli doložené štyri bronzové krúžky, z toho jeden zdobený tordovaním. Dominovalo priradenie kremačných zvyškov k nádobám dvojkónického tvaru.

Bližší rozbor potvrdil začiatok pochovávaní v staršej fáze stredného stupňa lužickej kultúry v priestore severnej časti sondy. Ťažisko však jednoznačne spadá do lužického stupňa IIb. Prevažujú ostro členené, v menšej miere mierne profilované tvary zdobené prevažne žliabkovanou výzdobou. Objavujú sa aj pásy vodorovných rýh alebo šrafovaných trojuholníkov. Veľmi zaujímavým prvkom je široké využitie zdršňovania povrchu veľkých nádob nielen prstovaním, ale aj širokými a nepravidelnými ryhami (var. H1, H2, M2). Napriek istej vzdialenosti (49,4 km) boli doložené početné znaky v archeologickom materiáli s pohrebiskom v Soveniciach, okr. Mladá Boleslav, ktoré patrí do pojizerskej skupiny. Spája ich najmä výskyt podobných tvarov amfor zdobených žliabkovaním (var. A1, A2), ako aj prítomnosť hranenia výdute (var. A1, d1, džbánok).

Kontakty nepochybně fungovali aj so Svijanmi a Svijanským Újezdom v Českom raji. Spojenie s po-
jizerskou skupinou bolo možné údolím rieky Libuňky alebo soboteckou kotlinou, teda územiami so
sporadickým osídlením (*Waldhauser 1976, 32*).

Analógie doložili výraznú zviazanosť s prostredím východných Čiech, najmä s lokalitami Běstovice,
Jaroměř, Kunětice, Lháň a Poděbrady. Istými znakmi v keramickom materiáli bolo toto pohrebisko aj
v spojení s oblasťou Poľska a Moravy. Priechod do Poľska fungoval najskôr Novosvětským priesmykom
(Mříčná–Peřimov, Peřimov, Jablonec nad Jizerou–Razsocha; *Prostředník – Šída 2010, 58*).

Napriek južnej polohe nebol v archeologickom inventári zachytený výraznejší knovízsky vplyv
ako napr. v severnejších Soveniciach, okr. Mladá Boleslav, alebo Svijanoch, no na druhej strane je ne-
prehliadateľný. Týka sa to najmä strechovite hranených ušíek (*tab. IV:4; VI:5*) a v jednom prípade ná-
behu na etážové hrdlo amfory (*tab. VII:7*). Analyzované pohrebisko v Soveniciach sa pritom nachádza
v oblasti, ktorá hraničí s územím, kde sa v lužickom prostredí prejavujú znaky knovízskej kultúry
stredných a severozápadných Čiech (*Hralová-Adamczyková 1957, 34*).

Už J. Zeman (*1953, 18*) vo svojom krátkom príspevku pripustil, že prekopaná časť sondy môže pred-
stavovať juhozápadný okraj oveľa väčšieho pohrebiska. Zároveň uviedol informáciu o nájdení kultúrnej
jamy s keramikou halštatsko-laténskeho rázu a objav slovanských kostrových hrobov hneď oproti lužic-
kému pohrebisku (*Zeman 1953, 20*). V blízkosti sa nachádza hradisko lužickej kultúry pri obci Mcely
(*Lička – Slabina 1986*).

PRÍLOHA

Antropologický rozbor žárových pohřbů z lokality Sovenice, okr. Nymburk

1. Bedna 11, sáček N3

Malé množství dokonale až křídovitě spálených zlomků lidských kostí z lebky a diafýz dlouhých kostí končetin.
V nálezů jsou také nejméně tři korunky mléčných zubů. Jde o pohřeb malého dítěte (do 7 let), mohlo by jít i o novo-
rozence. Podle barvy zlomků můžeme kremační teplotu odhadovat na 650–700 °C.

2. Bedna 11, sáček N7; VIII-15; 8/ 51n

Velmi malé množství dokonale až křídovitě spálených zlomků lidských kostí z lebky a diafýz dlouhých kostí
končetin. Jde o pohřeb malého dítěte (do 7 let), mohlo by jít i o novorozence. Podle barvy zlomků můžeme kremační
teplotu odhadovat na 650–700 °C.

3. Bedna 11, sáček N11; vnitřní výplň nádoby ve tvaru okřínku; hrob XI (8/1951); 8/51n

Ve výplni nádoby žádné zlomky kostí nebyly.

4. Bedna 11, sáček N2; hrob XII (9/1951); 51/14a; střepy dvojkónické nádoby

Malé množství dokonale až křídovitě spálených drobných až středních zlomků lidských kostí z lebky a diafýz dlou-
hých kostí končetin z dospívajícího nebo již dospělého jedince. Část zachovaných lebečních švů je nesrostlá. Podle
barvy zlomků odhadujeme kremační teplotu asi na 650–700 °C.

5. Bedna 54, sáček 2; hrob IX (6/1951); střepy amforok?; 13/ 51b

Tři drobné zlomky nedokonale spálených lidských kostí z diafýz dlouhých kostí končetin. Tmavohnědé zbarvení
zlomků ukazuje na kremační teplotu okolo 300 °C. Dospívající (15–20 let) nebo dospělý jedinec.

6. Bedna 89, sáček 2; hrob IV (1/1951); dvě dvojkónické nádoby; 11/ 51a

Asi 350 ml dokonale až křídovitě spálených drobných až středních zlomků lidských kostí z lebky a diafýz dlouhých
kostí končetin z dospívajícího nebo ještě spíše z dospělého jedince. Zachované části kloubních ploch dlouhých kostí
jsou hladké. V nálezů je i část žebra. Podle barvy zlomků odhadujeme kremační teplotu asi na 650–700 °C.

7. Bedna 89, sáček 4; hrob IV (1/1951); hrnec, amforoka; 11/ 51b

Malé množství dokonale až křídovitě spálených drobných až středních zlomků lidských kostí z lebky a diafýz dlou-
hých kostí končetin z dospívajícího nebo ještě spíše z dospělého jedince. Část zlomků pochází z kostí holenní. Podle
barvy zlomků odhadujeme kremační teplotu asi na 650–700 °C. Je možné, že kosti pocházejí ze stejného jedince jako
u předchozího sáčku.

8. Bedna 94; hrob IV (1/1951); střepy koflíku?; 9/51a

Asi 900 ml dokonale až křídovitě spálených, převážně středně velkých zlomků lidských kostí z lebky, obratlů
a z diafýz dlouhých kostí končetin. Z lebky je zachovaný, kromě zlomků klenby lebni, i pravý bradavkovitý výběžek
(*processus mastoideus*), podle jehož velikosti můžeme usuzovat na pohřeb muže. Na obratlích a na jednom konečném
článku prstu ruky jsou již přirostlé epifýzy, a tudíž jde již o dospělého jedince. Degenerativní změny na obratlích
nejsou patrné. Zlomky z dlouhých kostí působí spíše robustně. Kremační teplotu odhadujeme podle barvy zlomků

asi na 650–700 °C. Jde tedy o pohřeb dospělého muže, možná mladšího věku (adultus) s robustnější kostrou. Charakter zlomků je velmi podobný jako u zlomků v předchozím sáčku. Mezi kostmi je i střední zlomek keramiky.

9. Bedna 107a, sáček 3; hrob IV (1/1951); střepy koflíku; 9/51e

Malé množství dokonale až křídovitě spálených drobných až středních zlomků lidských kostí z lebky a diafýz dlouhých kostí končetin z dospívajícího nebo ještě spíše z dospělého jedince. Je možné, že jde o stejného jedince, jako u dalších sáčků z hrobu IV (1/1951).

10. Bedna 124, sáček 6/51; hrob VI (3/1951); dvojkónická nádoba; 6/51

Několik dokonale až křídovitě spálených drobných až středních zlomků lidských kostí z lebky a diafýz dlouhých kostí končetin z dospívajícího nebo ještě spíše z dospělého jedince. Podle barvy zlomků odhadujeme kremační teplotu asi na 650–700 °C.

Podle podobného charakteru zlomků se zdá, že ze stejného jedince by mohly pocházet sáčky, označené 1 a 2 (malé dítě) a pak sáčky č. 4, 6, 7, 8 a 9 (hrob 1 – dospělý muž s robustní kostrou). Do jednotlivých nádob by pak byly spálené zbytky kostí ukládány nahodile, bez ohledu na to, z které části kostry pocházejí. K analýze bylo využito práce M. Dokládala (1999).

Vítězslav Kuželka, Národní muzeum, Václavské nám. 68, 115 79 Praha 1

LITERATÚRA

- Bouzek, J. – Koutecký, D. 2000: The Lusatian culture in Northwest Bohemia. Most.*
- Dohnal, V. 1974: Die Lausitzer Urnenfelderkultur in Ostmähren. Praha.*
- Dohnal, V. 1977: Kultura lužických popelnicových polí na východní Moravě. Brno.*
- Dokládala, M. 1999: Morfologie spálených kostí. Význam pro identifikaci osob. Brno.*
- Filip, J. 1939: Lužická kultura v Československu, Památky archeologické 41, 14–51.*
- Gedl, M. 1962: Kultura lužycka na Górnym Śląsku. Wrocław–Warszawa–Kraków.*
- Gedl, M. 1989: Groby z młodszego okresu epoki brązu na cmentarzysku w Kietrzy. Kraków.*
- Gedl, M. 1994: Cmentarzysko z epoki brązu w Bachórze–Chodorówce. Kraków.*
- Gedl, M. 1999: Cmentarzysko z epoki brązu w Zbrojewsku (Badania 1973–1981). Kraków.*
- Hellich, J. 1906: Pravěk Poděbradska. Poděbrady.*
- Hrala, J. 1961: Úvaha o některých chronologických otázkách severočeské lužické kultury, Památky archeologické 52, 209–218.*
- Hrala, J. 1968: Střední Čechy v mladší a pozdní době bronzové. Nепublikovaná kandidátská práce. Praha.*
- Hrala, J. 1992: Die Massenbestattung auf dem Brandgräberfeld der Lausitzer Kultur in Velký Osek, Archeologické rozhledy 49, 524–537.*
- Hralová-Adamczyková, J. 1957: K problémům pozdní doby bronzové v Pojizeří, Sborník Národního muzea v Praze, řada A–Historie 11, 3–45.*
- Jiráň, L. ed. 2008: Archeologie pravěkých Čech 5. Doba bronzová. Praha.*
- Juchelka, J. 2009: Pohřebiště lužické kultury v Opavě–Kateřinkách, Přehled výzkumů 50, 61–138.*
- Lička, M. – Slabina, M. 1986: Pravěké osídlení Mcel (okr. Nymburk) a jejich okolí, Časopis Národního muzea, řada historická 155, 109–139.*
- Martinec, V. 1958: Lužické nálezy v Jaroměři, Archeologické rozhledy 10, 312–315.*
- Nekvasil, J. 1975: Záchraný výzkum na pohřebišti lužické kultury v Rájci, okr. Šumperk, Památky archeologické 66, 305–340.*
- Nekvasil, J. 1982: Pohřebiště lužické kultury v Moravičanech. Brno.*
- Píť, J. L. 1900: Žárové hroby lužického typu u Lháně, Památky archeologické 19, 249–262.*
- Píť, J. L. 1905: Starožitnosti země České II.3. Žárové hroby v Čechách a příchod Čechů. Praha.*
- Plesl, E. 1961: Lužická kultura v severozápadních Čechách. Praha.*
- Prostředník, J. – Šída, P. 2010: Nejstarší dějiny Českého ráje a horního Pojizeří. Turnov.*
- Rataj, J. – Vokolek, V. 1962: Lužická a slezskoplatěnická pohřebiště v Opatovicích n. L. Výzkum 1957, Památky archeologické 53, 19–66.*
- Stifter, A. 1893: Žárové hroby u Sovenic, Český lid 2, 181–182.*
- Stifter, A. 1894: Nový žárový hrob v Sovenicích, Český lid 3, 82–83.*
- Venclová, N. ed. 2008: Archeologie pravěkých Čech 6. Doba halštatská. Praha.*

- Vokolek, V. 1963: Další lužické žárové hroby z Kunětic a Lukovny, *Archeologické rozhledy* 15, 509–513.
- Vokolek, V. 1999: Východočeská halštatská pohřebiště. Pardubice.
- Vokolek, V. 2003: Gräberfelder der Lausitzer Kultur in Ostböhmen. I., II. *Fontes Archaeologici Pragenses* 27. Praga.
- Vokolek, V – Rataj, J. 1964: Lužický mohylník v Jeřicích, *Archeologické rozhledy* 16, 20–27.
- Waldhauser, J. 1976: Turnovský typ kultury lidu popelnicových polí v severních Čechách. *Archeologický výzkum v severních Čechách* 4. Teplice.
- Zeman, J. 1953: Cvičný výzkum v Bošíně a Sovenicích, *Archeologické rozhledy* 5, 18–21.
- Žilincová, L. 2012: Osídlenie Českého raja v dobe lužických popelnicových polí. Nepublikovaná dizertačná práca. Ústav pro pravěk a ranou dobu dějinnou FF UK Praha.

A CEMETERY OF THE LATE LUSATIAN CULTURE AT SOVENICE, NYMBURK DISTRICT

The cemetery at Sovenice belongs to the East Bohemian group of the Lusatian culture. The first three graves were discovered almost 120 years ago, and in the 1950s, 9 graves were uncovered. Unfortunately, no documentation has survived – only potsherds and a briefly published site report were available for analysis (Zeman 1953). 8 urn graves and 4 cenotaphs (?) were identified in total. Burnt bones were mainly associated with fragments of a biconical vessel. The grave goods included pottery (sherds from 59 vessels) and bronze objects (4 rings). The analysis of the available finds confirmed the assumption that burial activities at the cemetery had started in the early phase of the middle stage of the Lusatian culture. The cemetery had then been in use until the end of the middle stage.

Fig. 1. Sovenice. Section of a map showing the place of excavation

Fig. 2. Sovenice. Plan of the cemetery of the Lusatian culture

Fig. 3. Sovenice. Grave XI (8/1951)

Table I–VIII. Sovenice. Finds from graves

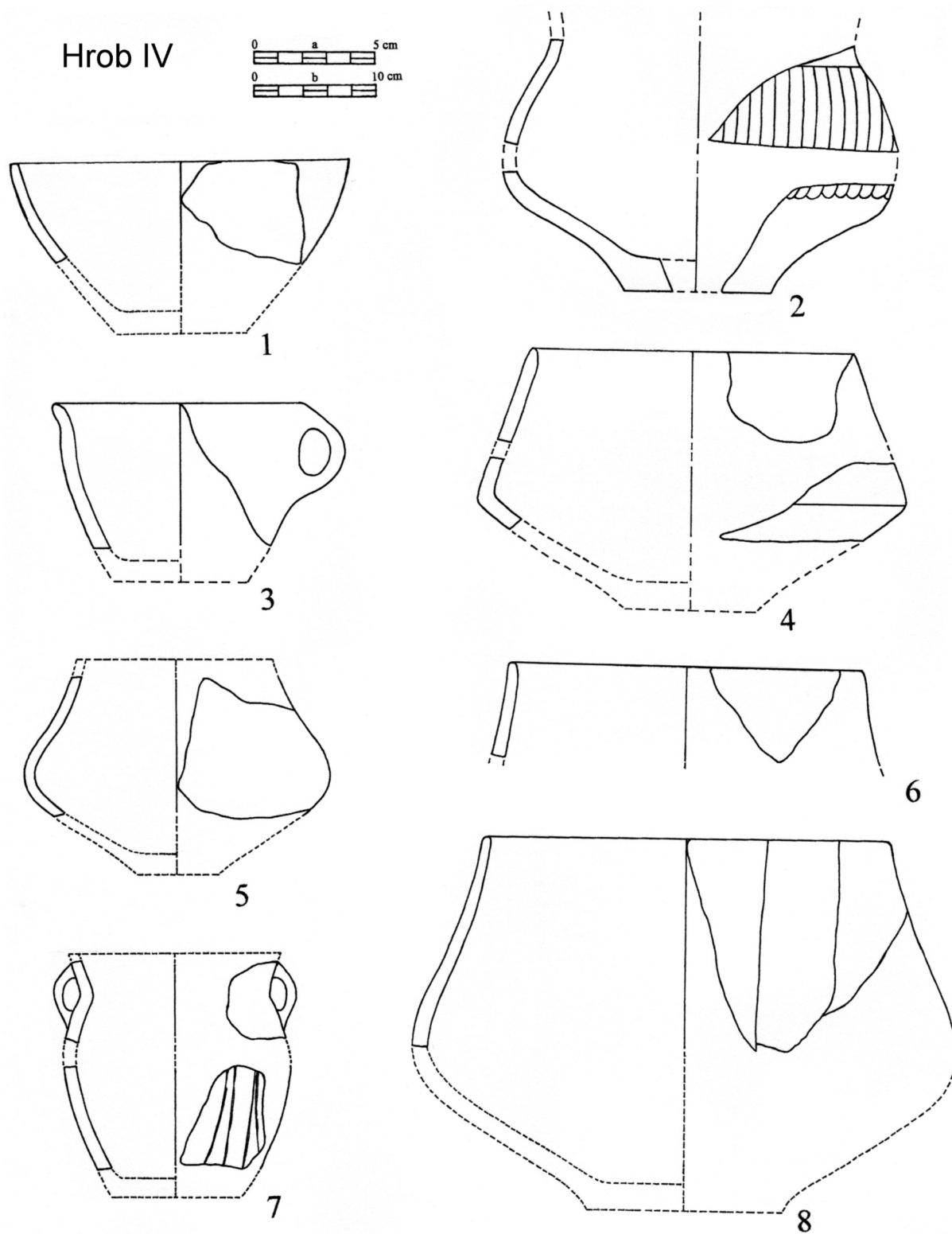

Tab. I. Sovenice, okr. Nymburk. Hrob IV (1/1951). Mierka: a – 2–4; b – 1, 5–8

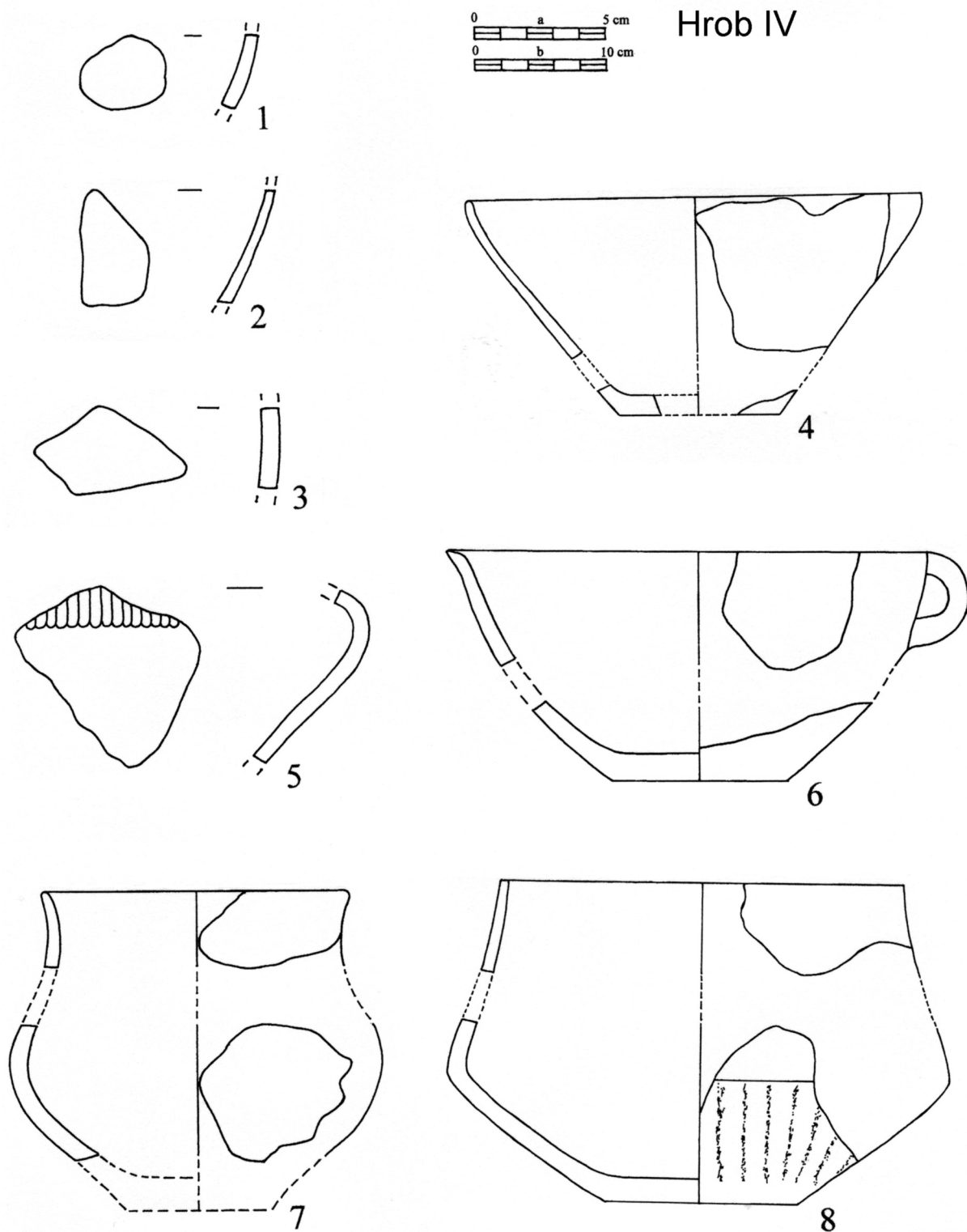

Tab. II. Sovenice, okr. Nymburk. Hrob IV (1/1951). Mierka: a – 1–3, 5–7; b – 4, 8

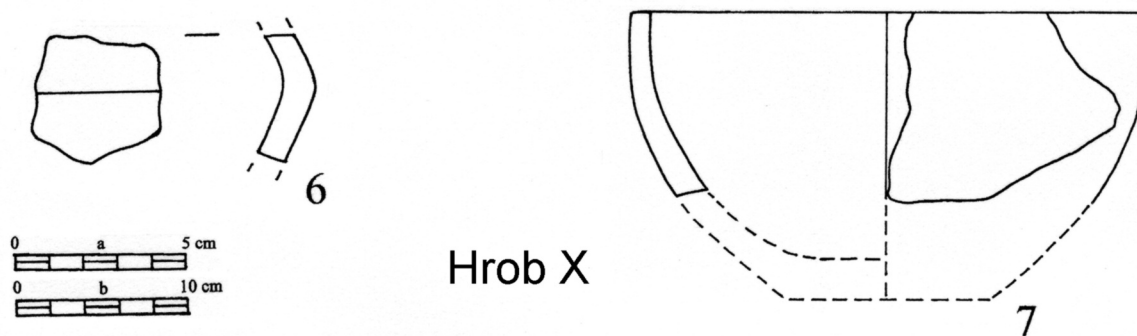
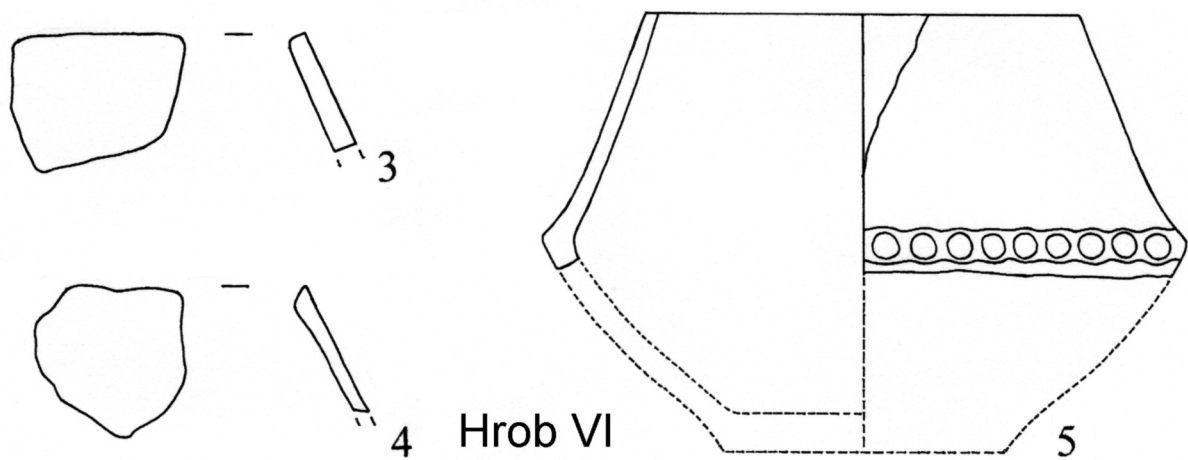
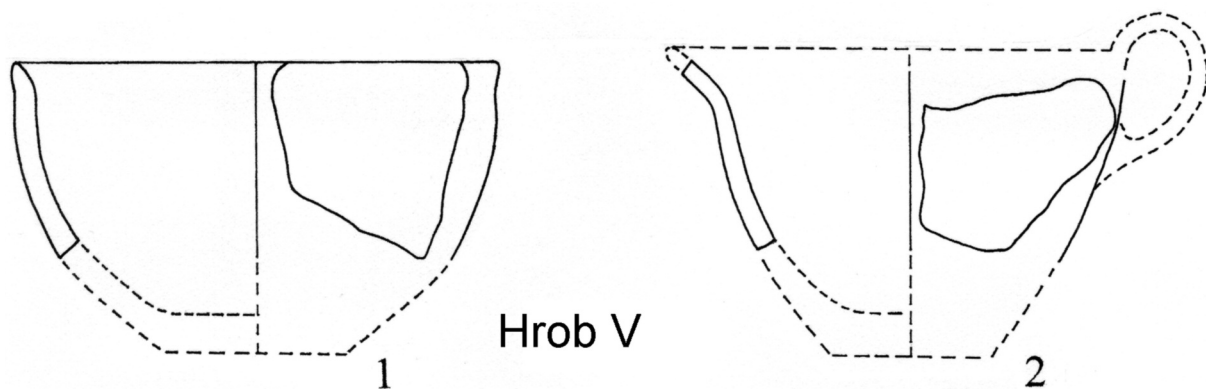

Tab. III. Sovenice, okr. Nymburk. 1, 2 – hrob V (2/1951); 3–5 – hrob VI (3/1951); 6, 7 – hrob X (7/1951).
Mierka: a – 1–4, 6, 7; b – 5

Hrob VII

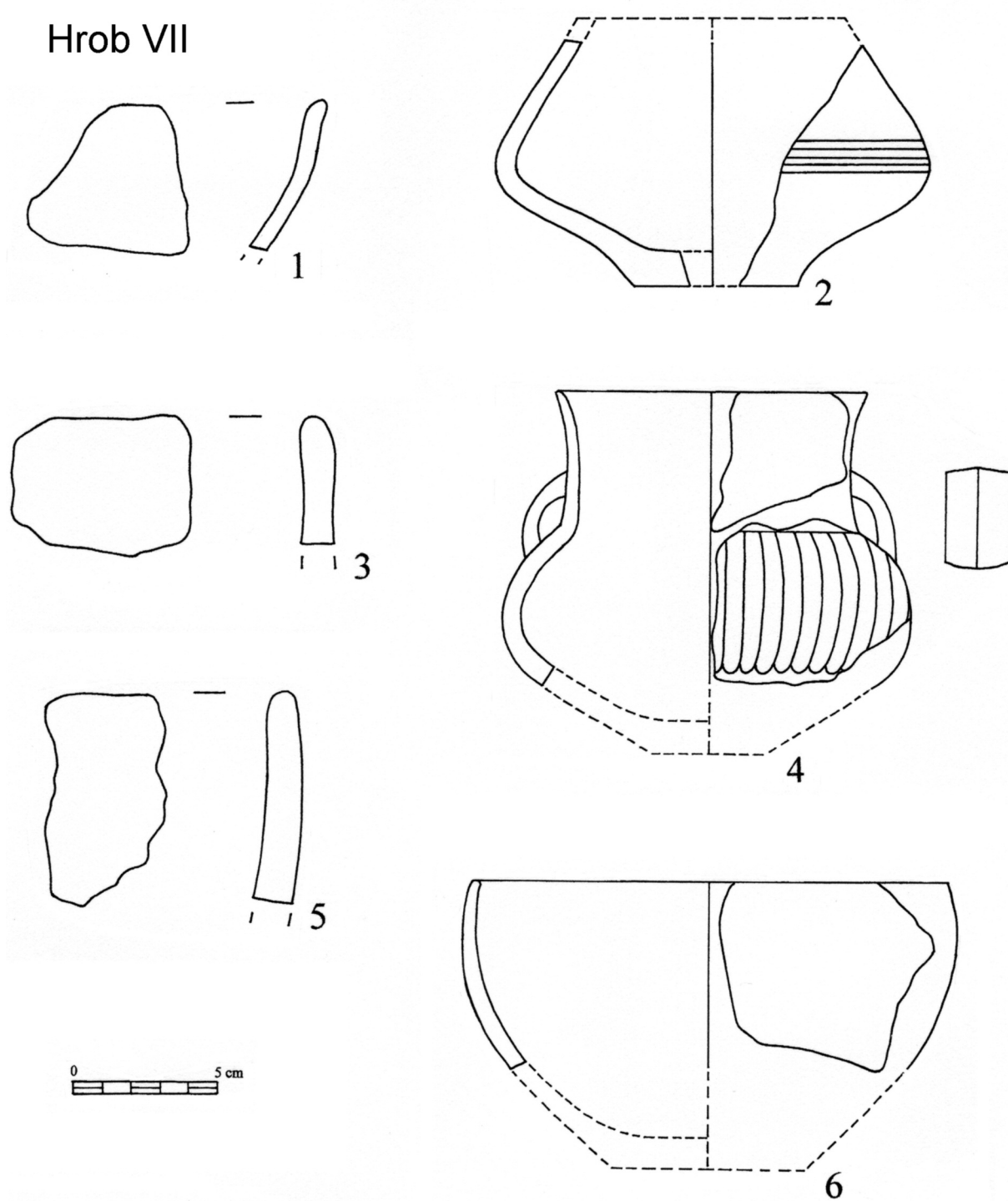

Tab. IV. Sovenice, okr. Nymburk. Hrob VII (4/1951)

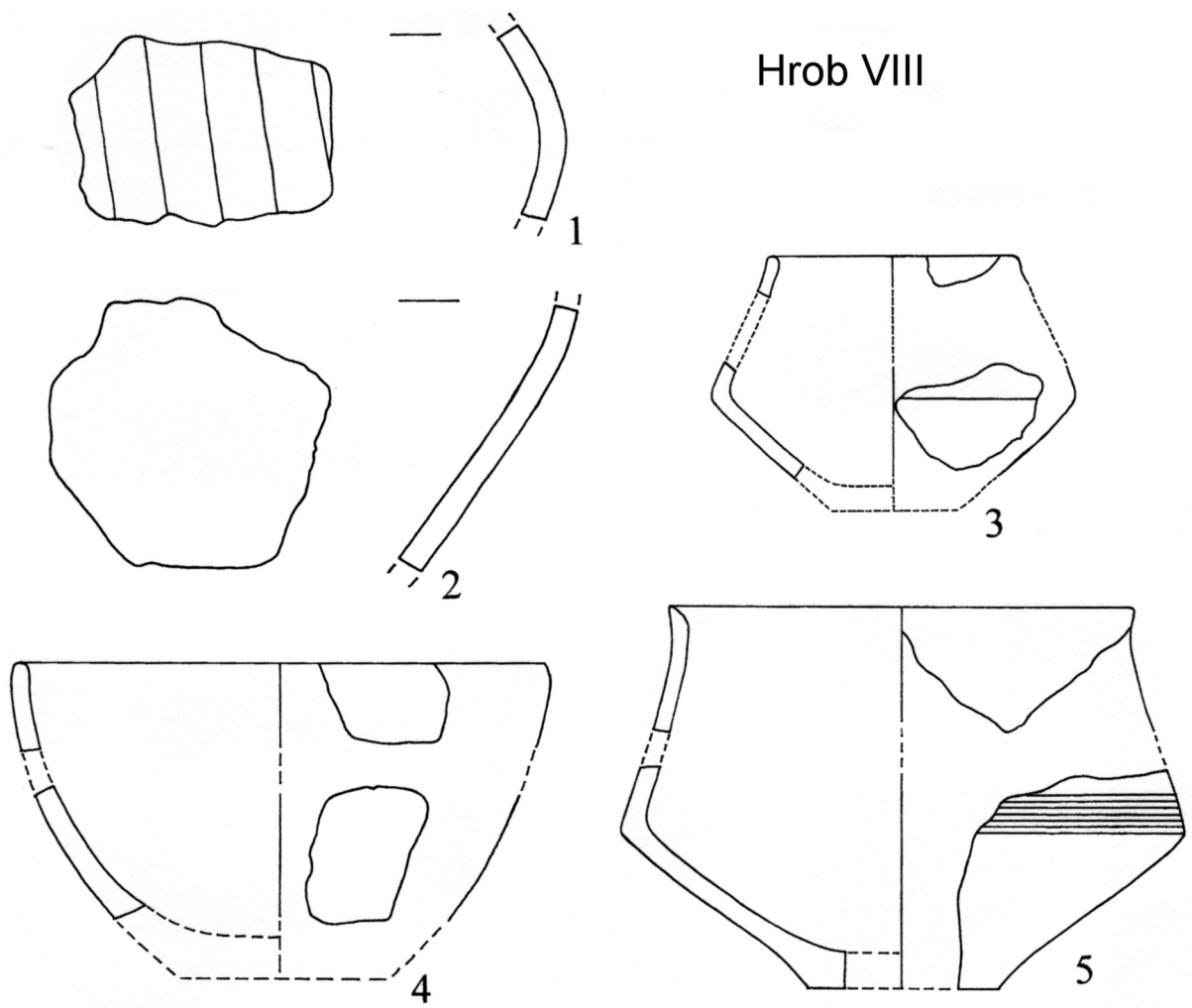

Hrob IX

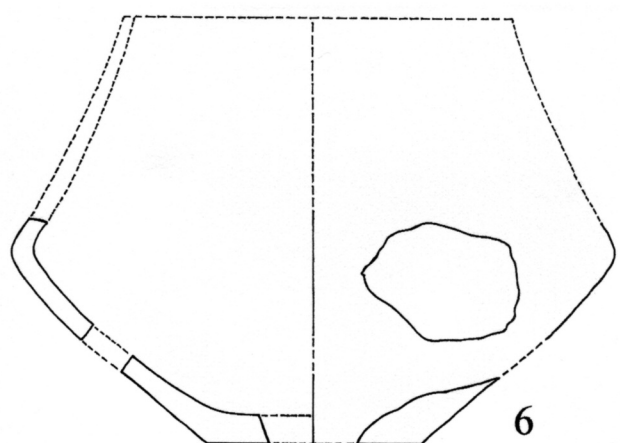
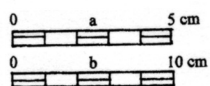

Tab. V. Sovenice, okr. Nymburk. 1–5 – hrob VIII (5/1951); 6 – hrob IX (6/1951). Mierka: a – 1, 2, 4, 5; b – 3, 6

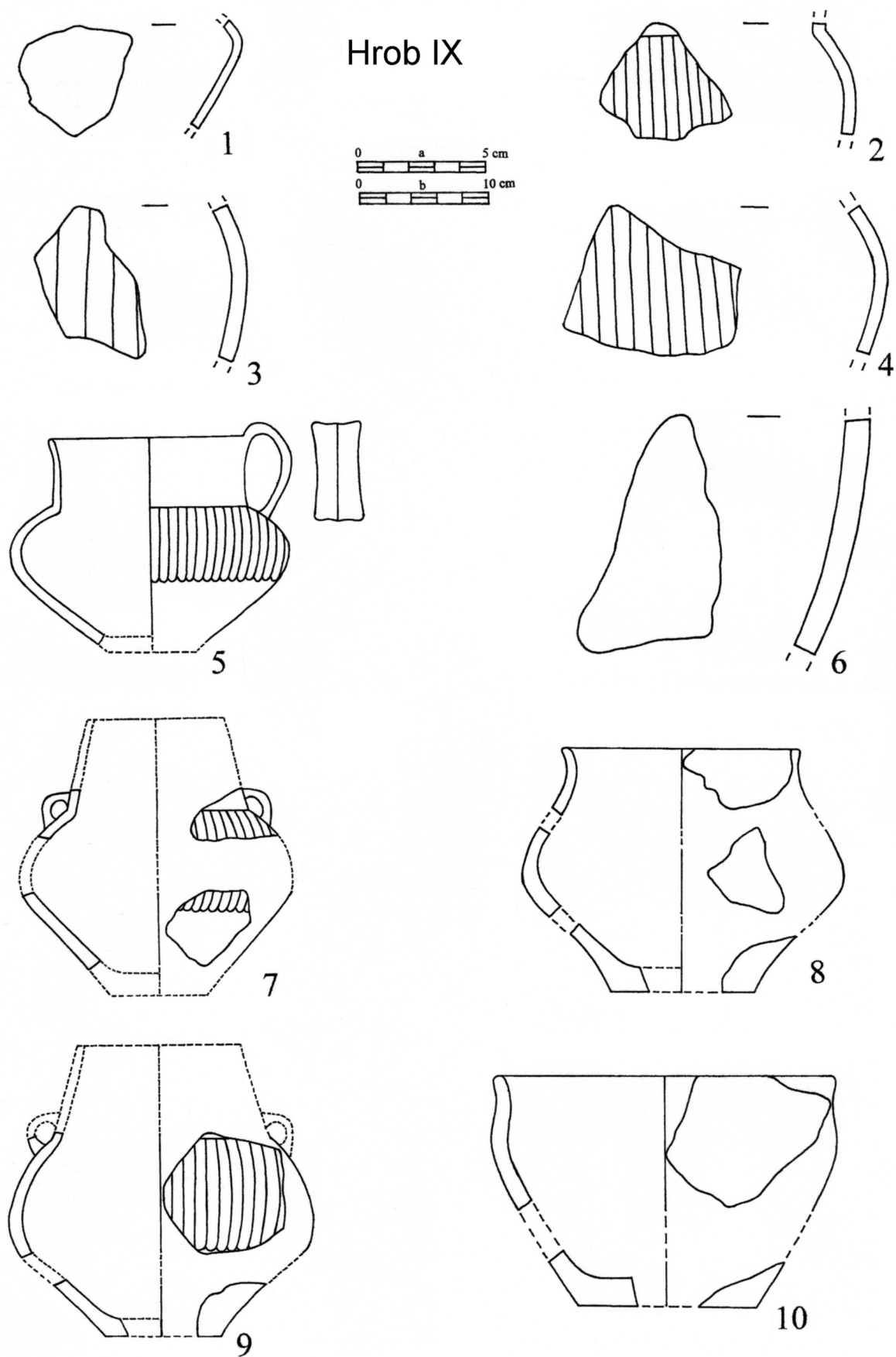

Tab. VI. Sovenice, okr. Nymburk. Hrob IX (6/1951). Mierka: a – 1–4, 6, 8, 10; b – 5, 7, 9

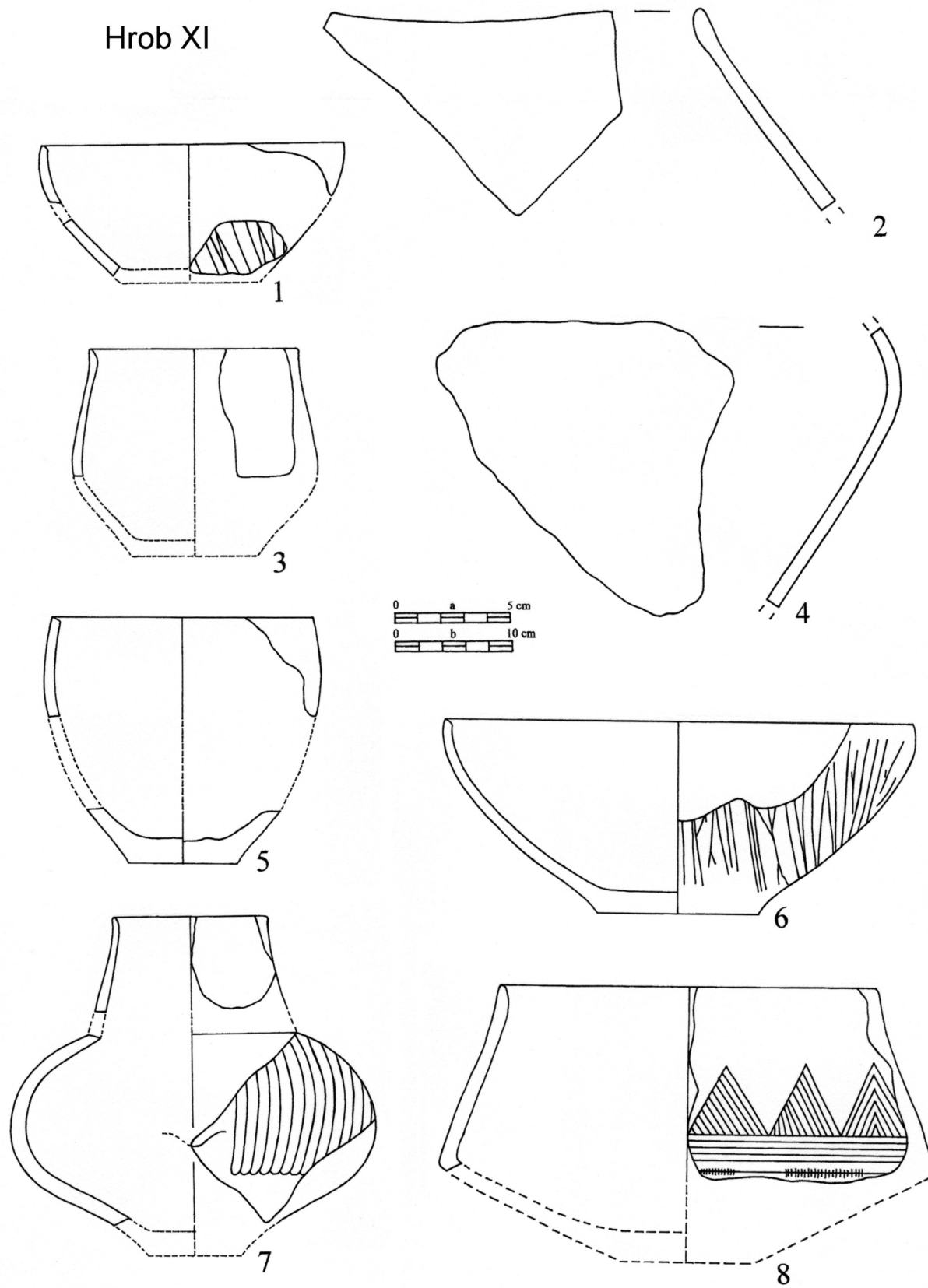

Tab. VII. Sovenice, okr. Nymburk. Hrob XI (8/1951). Mierka: a – 2, 4, 8; b – 1, 3, 5–7

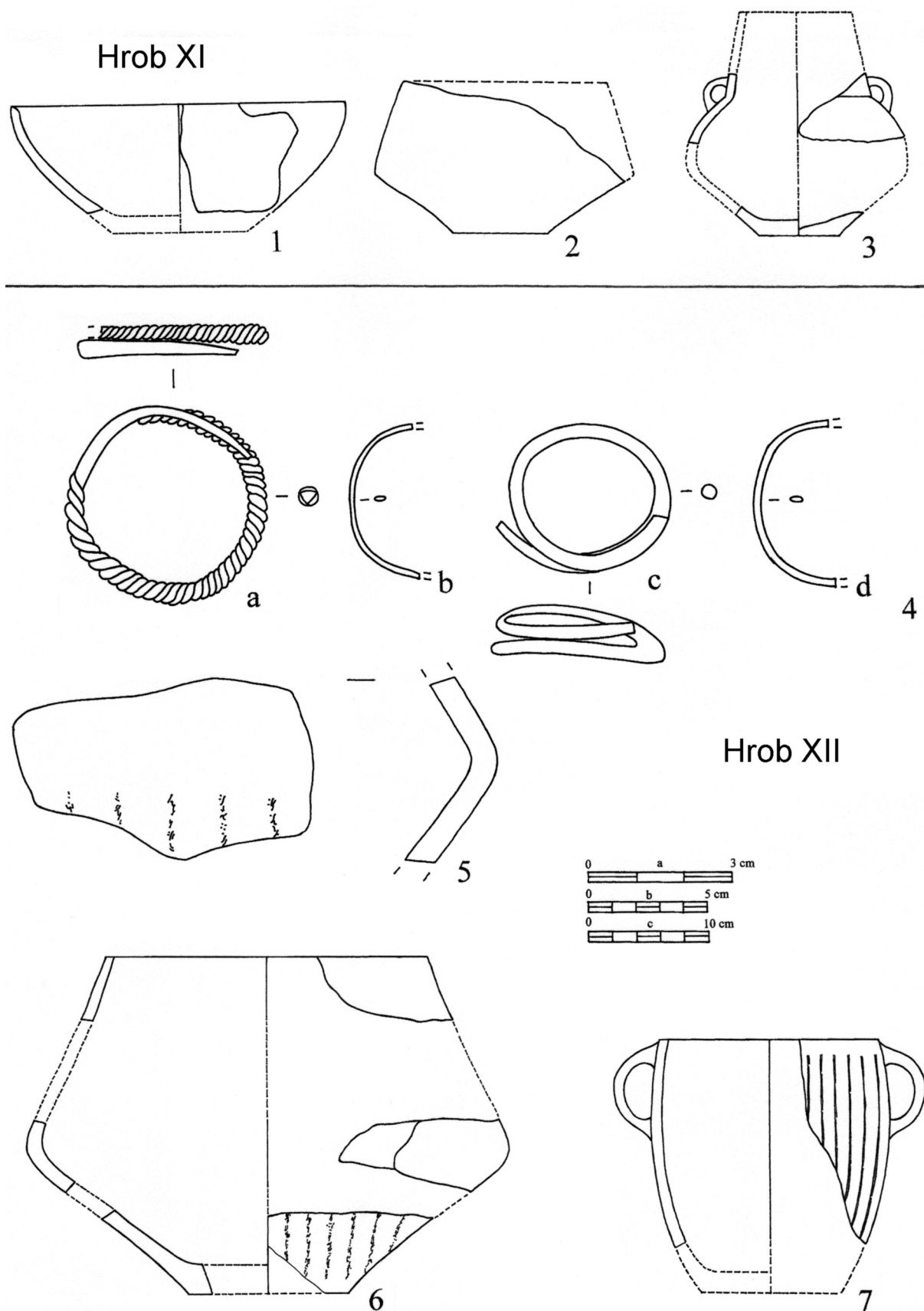

Tab. VIII. Sovenice, okr. Nymburk. 1–3 – hrob XI (8/1951); 4–7 – hrob XII (9/1951). Mierka: a – 4; b – 2, 5; c – 1, 3, 6, 7