

IMITACE KERAMICKÉ NÁDOBY JIŽNÍHO PŮVODU Z LATÉNSKÉHO SÍDLIŠTĚ V PRAZE-PITKOVICÍCH

Tomáš Polišenský – Martin Trefný

ÚVOD

Při laboratorním zpracování archeologických nálezů ze sídliště z doby halštatské a časné, střední a mladší doby laténské v Praze-Pitkovicích byl objeven v mladolátenském objektu č. 882 (*obr. 1*) jeden exemplář ploché talířovité misky na vysoké nožce. Z formálního hlediska jde o typ nádoby, která – jak se zdá – nekoresponduje s tvary keramických nádob, obvyklých v domácím mladolátenském typovém spektru. Jedná se však s největší pravděpodobností o nádobu vyrobenou v místním prostředí, což naznačují její technologické charakteristiky (viz níže). Uvážíme-li tvarovou ojedinělost, lze zvažovat domněnku, že tato nádoba představuje lokální napodobeninu keramického typu cizí provenience. Nádoba tak může reprezentovat nepřímý doklad nespécifikovaných dálkových kontaktů mezi regionem Pitkovičského potoka, potažmo pražské oblasti a oblastmi přirozeného výskytu těchto typů během střední či mladší doby laténské.

POPIS NÁDOBY, OSTATNÍHO INVENTÁŘE A OBJEKTU

V sedmi zlomcích dochovaná plochá talířovitá miska na vysoké nožce (*obr. 2:1*). Horní část nádoby je možno zcela zrekonstruovat, včetně náběhu k nožce. Vlastní nožka se nedochovala. Dochovala se pouze zakřivená část, která připomíná podstavový prstenec nožky (*obr. 2:2*). Její identická technologická kvalita navíc indikuje možnou souvislost s ostatními střepy. Ovšem zrekonstrujeme-li průměr tohoto podstavo-

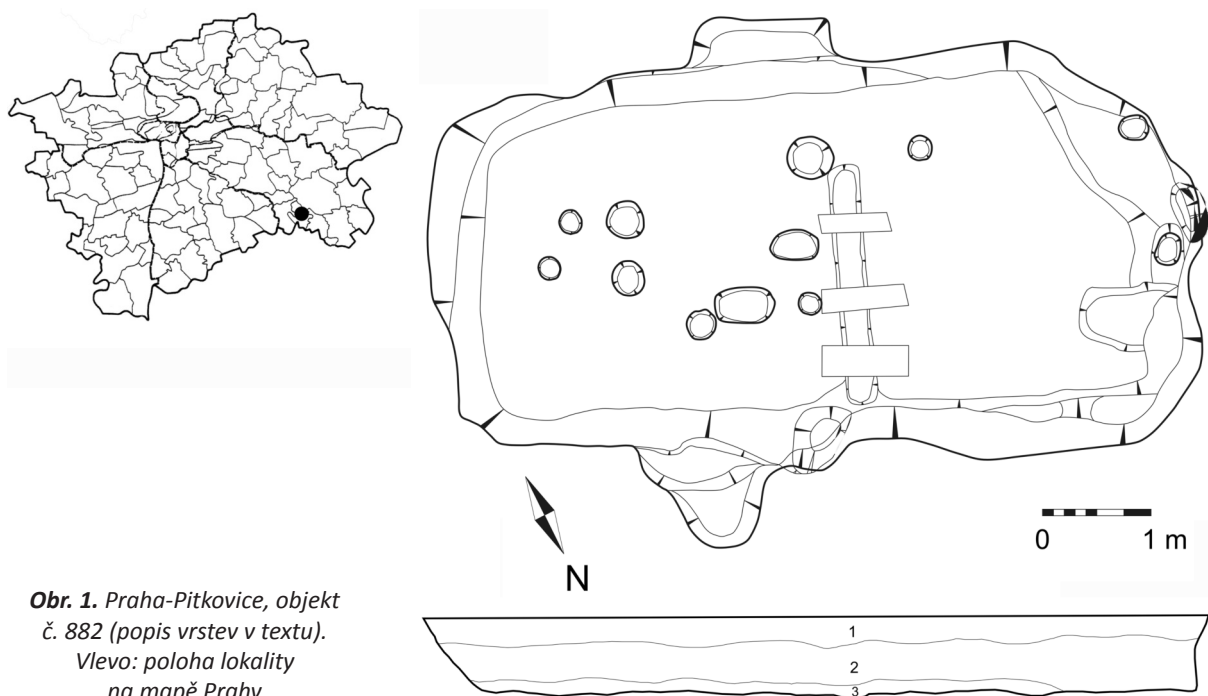

Obr. 1. Praha-Pitkovice, objekt č. 882 (popis vrstev v textu).
Vlevo: poloha lokality na mapě Prahy

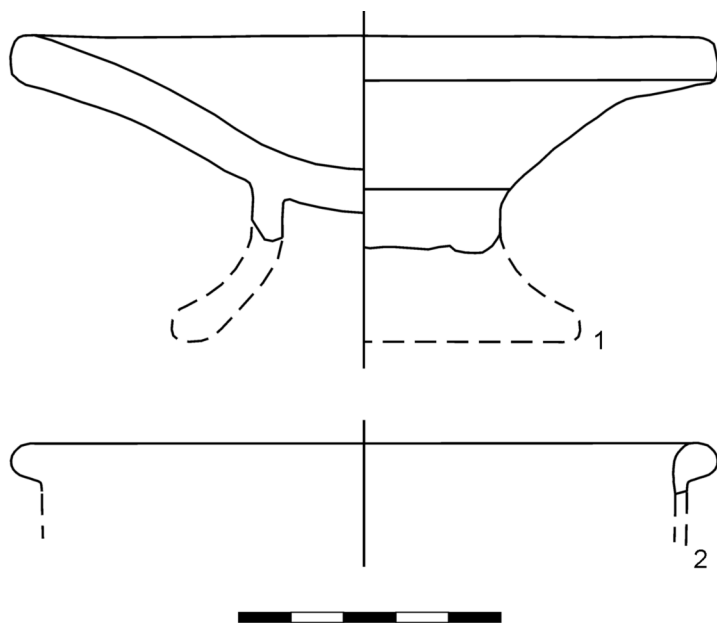

Obr. 2. Praha-Pitkovice. Plochá taliřovitá miska na vysoké nožce (1) a zlomek patrně z další nádoby (2)

vého prstence, zjistíme, že je téměř shodný s vnějším průměrem misky. Z tohoto důvodu je tedy nepravděpodobné, že zlomek náleží k ostatním střepům, a to i navzdory již zmíněné shodě v keramickém materiálu. Nelze tedy vyloučit, že jde o zlomek (snad okraj?) z jiné nádoby.

Okraj misky je nepravidelný, většími mírně šikmo vytažený, místy téměř vodorovný. Stěny misky jsou kónicky až mírně esovitě rozevřené. Ve spodní části je jasně patrný náběh k nožce, která je odlomena. Ta byla s největší pravděpodobností mírně kónická či válcovitá. Průměr okraje nádoby činí 13,5 cm.

Hlína, ze které je nádoba vyrobena je světle šedé barvy a je velmi jemně plavena, prakticky bez makroskopických příměsí. Po celém povrchu je pozorovatelná zhruba 1 mm silná vrstva světle hnědé vrstvičky, výrazně oddělené od světle šedého jádra střepu, která by mohla být engobou. Vlastní povrch nádoby je opět světle šedé barvy, blízké

barvě jádra střepu. Je hladký a při dotyku dochází k jemnému oteru keramické hmoty. Nádobka byla vytočena, nebo alespoň obtáčena na hrncířském kruhu.

Co se týče ostatního inventáře objektu č. 882, byl tvořen 3,54 kg keramických zlomků, 3,76 kg mazanice, 0,195 kg zvířecích kostí, čtyřmi železnými předměty, 0,09 kg strusky a 0,24 kg kamene. V keramickém inventáři jsou nejvýrazněji zastoupeny hrncovité či soudkovité nádoby s rozevřeným ovalovým okrajem a struhadlovitě zdrsňeným povrchem. Z dalších nádob je jednou zastoupen lahvovitý tvar a dále pak několik misek s dovnitř vyhnutým okrajem. Z ostatních výzdobných prvků či úprav povrchu se objevuje svislé hřebenování či černý smolný nátěr. Několika zlomky je zastoupena také keramika grafitová (obr. 3). Uvedené tvary stejně jako typy výzdoby či úpravy povrchu nám umožňují datování celého souboru do fáze LT C. Ačkoliv řada prvků by poukazovala spíše na datování v rámci rozmezí LT C2–D1, některé z nich se objevují i ve starší fázi, tedy v LT C1. Zde máme na mysli zejména např. černý smolný nátěr na keramice, struhadlovité drsnění nebo zrnitý povrch (Venclová 2001, 47). Na tomto místě je nutno rovněž zdůraznit, že přítomnost hrobů fáze LT B2, které jsou vzdáleny cca 350 m od obj. 882 (Trefný – Polišenský 2010), předpokládá zdejší sídlištní aktivitu také ve starším horizontu.

Jelikož nelze laténskou keramiku detailněji chronologicky specifikovat, výše uvedené rámcové datování do fáze LT C se zdá být nejpravděpodobnější (srov. Venclová ed. 2008, 98–102). Přestože na lokalitě se nalézají také sídlištní objekty, které náleží do pozdně halštatského až časně laténského období, v zásepu objektu č. 882 nebyly nalezeny žádné nálezy, které by bylo možno interpretovat jako starší intruzi v mladším chronologickém kontextu.

Vlastní objekt č. 882 (obr. 1) představoval polozemnici obdélného tvaru s osou orientovanou V–Z. Maximální délka činila 7,1 m, max. šířka 4,0 m a max. hloubka 0,75 m od úrovně skrývky. Polozemnice byla rozdělena na dvě poloviny žlábkem ve směru S–J, dlouhým 2,2 m a širokým 0,3 m. V jižní stěně byl obdélný vstupní výklenek, dlouhý 1,2 m a široký 0,45 m. Uprostřed východní poloviny se nacházela čtveřice kúlových jamek. Dále byla ve východní polovině zachycena řada tří kúlových jamek umístěná podél přepážkového žlabu a dvě kúlové jamky v prostoru mezi touto řadou a výše zmíněnou čtveřicí kúlových jamek. V západní polovině byla zjištěna kúlová jamka těsně při západní stěně, a to v ose polozemnice, a severně od ní se pak nalézala mírná prohlubeň. Další kúlová jamka byla zjištěna v jihozápadním rohu a další v blízkosti přepážkového žlabu, konkrétně u jeho jižního konce. Výplň byla tvořena třemi vrstvami: vrstva 1 – šedohnědá ulehlá s kousky mazanice a břidlice, vrstva 2 – hnědošedá ulehlá s uhlíky, mazanici a břidlicí, vrstva 3 – tmavá šedá kyprá s kousky mazanice, uhlíků a břidlice.

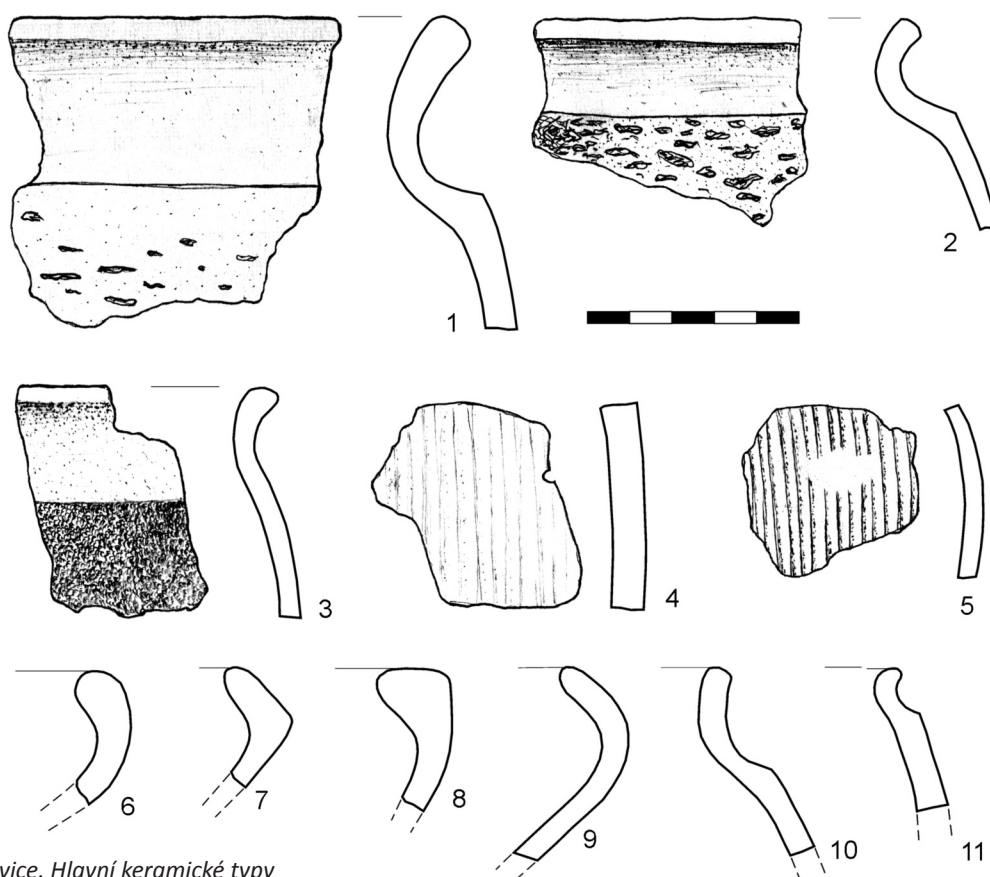

Obr. 3. Praha-Pitkovice. Hlavní keramické typy zastoupené v objektu č. 882

POKUS O VYHODNOCENÍ NÁLEZU Z TYPOLOGICKÉHO HLEDISKA

Plochá talířovitá miska na vysoké nožce není z tvarového hlediska nijak složitým exemplářem. Její poměrná jednoduchost tak určitým způsobem snižuje platnost závěru typologické analýzy. Na druhou stranu se tento keramický tvar zdá být vskutku v domácí oblasti ojedinělým zjevem, což svým způsobem legitimizuje snahu o nalezení původu tohoto exempláře v jiných oblastech.

Než zmíníme analogické nálezy z jižních oblastí, je nutno upozornit na misku na vysoké nožce z jednoho z hrobů v Hořenicích u Jaroměře (Filip 1956, tab. LXIX:15). Našemu nálezu se rámcově blíží profilací horní části, tvar nožky nelze porovnávat.

Řadu obdobných exemplářů k nádobě z Prahy-Pitkovic nalézáme na území Apeninského poloostrova (obr. 4). Typ sám o sobě je rámcově blízký variantě Morel 1531b (kampánská černě glazovaná keramika), která představuje patéry či ploché misky na kónické vysoké nožce řazené do rozmezí 4.–3. století př. Kr. (Morel 1981, 120). Varianta Morel 1471a (Morel 1981, 116) datovaná do stejného časového rámce se od našeho exempláře poněkud liší profilací horní části nádoby, nožka pitkovické nádoby byla snad však konstruována podobně jako u této varianty.

Různé typy plochých kónických či esovitě profilovaných talířovitých misek na nožce, které nemají povrch upraven nijakým specifickým způsobem, např. firnisem či malbou (*ceramica depurata acroma*), popř. jen s jednoduchými malovanými vzory, se dále objevují v mnoha variantách a v různých obdobích (obr. 4–5). Příkladem starších z nich mohou být typy hojně se objevující např. na pohřebišti Imola, Via Monterrico v Emilii Romagni (von Eles-Masi 1982a, Tav. 1, 16, 25, 30, 34, 45, 50). Zde se nacházejí v hrobech povětšinou zařazených do 6. století př. Kr. Na pohřebišti Bologna, Benacci, byl srovnatelný exemplář objeven v hrobě č. 660, který je ostatním inventářem datován do 5. století př. Kr. (von Eles-Masi 1982b, Tav. 83). V oblasti Emiglie Romagni lze zmínit také pohřby s obdobnými nádobami ve Faenze-Persolino (Morico 1982, Tav. 102). Za zmínku stojí také např. nádoba z hrobu č. 100 na pohřebišti Camerano poblíž An-

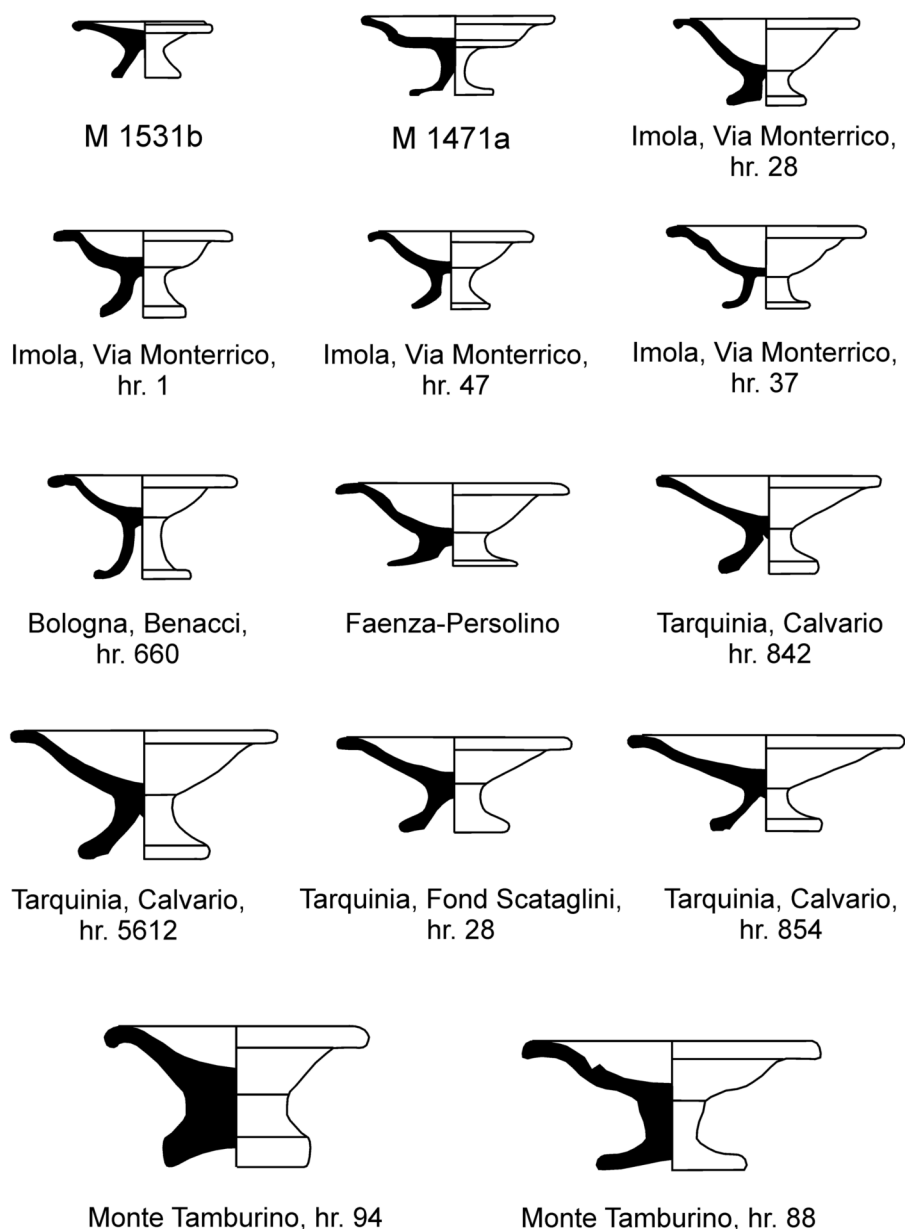

Obr. 4. Výběr z analogických tvarů nalezených na území Itálie (různá měřítka)

cony na italském středoadriatickém pobřeží (Lollini 1976, Fig. 21), který je datován do počátků 4. století př. Kr.

V mladším časovém horizontu nacházíme poměrně odpovídající paralely např. v Etrurii. Na pohřebišti Calvario na území Tarquinií nalézáme řadu obdobných exemplářů s většími či menšími odchylkami zejména v profilaci nožky v hrobech č. 842, 854, 1588, 1718, 1786, 5434, 5612 a 5654 (Cavagnaro Vanoni 1996, Fig. 15, 23, 32, 43, 49, 67, 91, 99). Uvedené nádoby jsou v hrobech, které byly vícefázově využívány, datovány zejména do období vymezeného druhou polovinou či závěrem 4. až zhruba polovinou 3. století př. Kr.

Také na tarquinijském pohřebišti Fondo Scataglini nacházíme několik paralel k našemu exempláři. Jsou jimi talířky na nožkách z hrobů č. 18, 28 nebo 170 náležící do shodného chronologického rámce (Serra Ridgway 1996, Tav. 113:26; 120:18; 205:29).

Ploché talířky na nožkách se vyskytují rovněž mezi attickou nebo italskou červenofigurovou keramikou nalezenou v Adriatické oblasti i jinde. Zde můžeme zmínit např. práce Malíře z Ferrary T 101 a T 143 A, z hrobu č. 669C na pohřebišti Vale Pega ve Spině nebo některé exempláře z Numany (Curti 2003, Fig. 1-4; Landolfi 2000, Tav I:4), které jsou řazeny do závěru 5. resp. počátku 4. století př. Kr. Je však nutno připomenout, že některé z těchto váz již mají poněkud odlišnou profilaci.

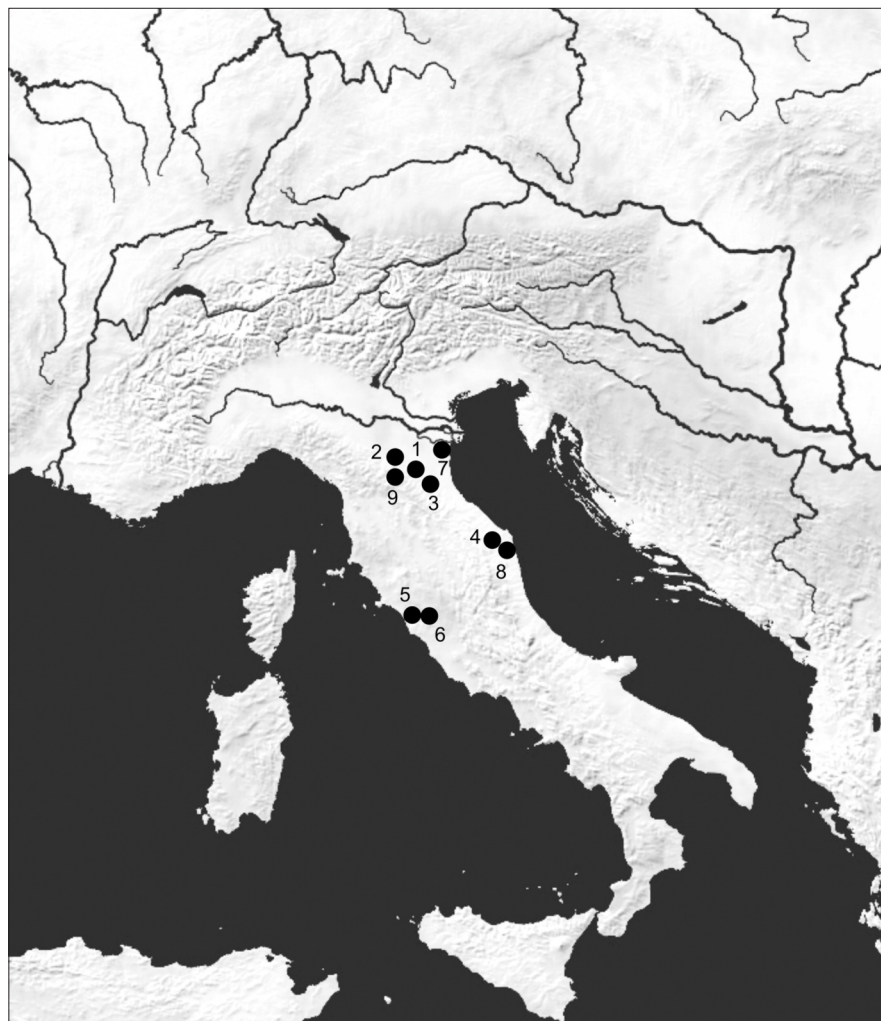

Obr. 5. Lokality zmiňované v textu. 1 Imola, 2 Bologna, 3 Faenza, 4 Camerano, 5 Tarquinia-Calvario, 6 Tarquinia-Fondo Scataglini, 7 Spina, 8 Numana, 9 Monterenzio-Monte Tamburino

Pro naši oblast je významný rovněž výskyt obdobných typů nádob na „kelto-etruském“ pohřebišti Monte Tamburino, součásti sídelního komplexu Monte Bibele v okolí Bologne. Zde se vyskytují tyto tvary např. v hrobech č. 87, 88, 94, 100 (Vitali ed. 2003, Tav. 147, 151, 165, 171). Také zde jsou tyto hroby datovány do období vymezeného koncem 4. a počátkem 3. století př. Kr.

Není účelem tohoto příspěvku detailněji se zabývat výčtem dalších analogických typů, kterých by bylo možno nalézt zajisté více. Přesto však uvedené paralely naznačují poměrně frekventovaný výskyt talířovitých plochých misek na vysoké nožce právě v různých kulturních okruzích Apeninského poloostrova. Určitým problémem je zde však jejich chronologické zařazení. Jak je patrné z předchozího výčtu, náležejí hlavně období 6. až počátku 3. století př. Kr., přičemž jejich významná část náleží právě horizontu závěru 4. a počátku 3. století př. Kr. Tento časový rámec je však v určitém nesouladu s datováním mladolaténského objektu č. 882 v Praze-Pitkovicích, u něž zatím předpokládáme zařazení do horizontu LT C. Možnost, že by studovaná nádobka náležela pozdní době halštatské či časné době laténské a v zásadě objektu č. 882 by představovala starší intruzi, se jeví jako nepravděpodobná, uvážíme-li, že žádná keramika, kterou by bylo možno prokazatelně do uvedeného období zařadit, se v tomto objektu nevyskytovala. Na druhou stranu je nutno zdůraznit, že nelze vyloučit, že některé typy zastoupené lokální keramiky by mohly náležet také počátku období LT C (viz výše). Uvážíme-li, že počátek 3. století př. Kr., což je spodní chronologická hranice výskytu prezentovaných misek, je ztotožnitelná zhruba se závěrem fáze LT B2 či počátkem fáze LT C1 (viz také výskyt obdobné misky v jednom z hrobů v Hořenicích u Jaroměře), pak bychom mohli mezi nádobou z pitkovického objektu č. 882 a nejmladšími uvedenými talířovitými miskami na nožkách z Apeninského poloostrova hypoteticky předpokládat rámcovou chronologickou shodu. Na tomto místě je nutno rovněž znovu připomenout zdejší výskyt plochých kostrových keltských hrobů fáze LT B2, které nám indikují také nedalekou sídlištní aktivitu tohoto období (Trefný – Polišenský 2010).

INTERPRETACE

Není účelem tohoto příspěvku rozsáhle pojednávat o problematice dálkových vztahů mezi Čechami a jihem Evropy v různých úsecích doby železné. To již bylo ostatně mnohokrát v odborné literatuře učiněno (srov. např. *Chytráček 1983*, 436–445; *Svobodová 1983*; *táž 1985*; *Bouzek 1992*; *Drda – Rybová 1998*; *Chytráček – Metlička 2004*, 125–132; *Venclová ed. 2008a*, 151–155; *Venclová ed. 2008b*, 144; *Trefný 2011*, 290–293; *Trefný, v tisku*; *Valentová – Trefný – Kysela, v přípravě*). Na tomto místě chceme pouze připomenout, že v tomto období se kromě různé intenzity importu artefaktů středomořské proveniencí, setkáváme také s jejich napodobováním lokálními výrobci. Pro starší úsek jsou známými příklady napodobenin vyspělých jižních keramických typů např. fragmenty nádob z Plzně-Roudné (*Bašta – Bašťová – Bouzek 1989*), Chržína (*Trefný – Kloužková – Chytráček – Hanykýř 2011*), Prahy-Jivín (*Trefný 2011*, 298–299), Dobrovízce (*Trefný 2011*, 299, obr. 6:9) či nověji napodobenina zobákovité konvice z Tuněchod (*Trefný – Thér – Tichý – Dohnálková 2012*). V mladším úseku byly takto hodnoceny některé nádoby v prostředí českých oppid – Hrazan či Závisti (srov. *Drda – Rybová 1997*, 111; *tíž 2001*, 325; *Venclová ed. 2008b*, 103), nověji přehodnocené (*Kysela 2010*). Potenciální inspirace některými středomořskými typy keramiky či jejich výzdobnými prvky byla diskutována autory tohoto příspěvku na příkladu červeně malované keramiky z mladolatského sídliště v Praze-Křeslicích (*Polišenský – Trefný 2012*). Z jihu může rovněž pocházet plavená žlutavá keramika ze Závisti či nádobka z Mšeckých Žehrovic (*Drda – Rybová 2001*, 325, obr. 22:3, 4; *Venclová 1998*, fig. 75:17).

Je-li napodobování doloženo v různých úsecích doby laténské, nelze vyloučit, že se s ním můžeme setkat také v její střední části. Máme-li tedy výskyt daného typu, který se zdá být v českém prostředí unikátní, doložen v jižních oblastech a je-li zároveň z chronologicky blízkých úseků doloženo imitování vyspělých keramických tvarů jižní proveniencí, lze hypoteticky pokládat plochou talířovitou misku na vysoké nožce z laténského sídliště v Praze-Pitkovicích rovněž za místní napodobeninu těchto typů jižního původu a tedy za nepřímý doklad dálkových kontaktů mezi zmíněnými oblastmi.

Je pravdou, že střední doba laténská je v Čechách obdobím, ve kterém intenzita výskytu importovaných artefaktů středomořské proveniencí, ve srovnání zejména se starší fází, znatelně poklesla. Tento jev může souviset se skutečností, že na počátku 4. století př. Kr. se značná část keltské populace přesunula právě do různých regionů severní či střední Itálie. Ovšem skutečnost, že dálkové kontakty neustaly zcela, je na našem území doložena např. zlomkem mořského korálu ze Zvoleněvsí, datovaného do fáze LT C (*Moucha 1980*, 512–520). Dalším dokladem pohybu po dálkových trasách jsou nálezy vzácných schránek různých mořských živočichů, z nichž některé je možno časově zařadit také do období LT B a snad také LT C (*Waldhauser – Mangel 2011*, 405, 406). Konečně, objevují se i příklady volné inspirace jižními keramickými modely, dokladem čehož je např. výzdoba misky z Běhovic, s palmetovým kolkem (*Venclová a kol. 2008*, 66, obr. 31:1, 42:1–2) nebo kantharos ze Střelice na Moravě (*Bouzek 2007*, obr. 64:2). Jak je z výše uvedeného patrné, hypotetická přítomnost nádoby (misky na nožce) jižního původu ve středočeském prostředí, která zde byla napodobena místními hrnčíři, by tedy nepředstavovala ve světě těchto poznatků zcela ojedinělý či nepravděpodobný jev.

ZÁVĚR

Plochou talířovitou misku na vysoké nožce z laténského sídliště v Praze-Pitkovicích je možno hypoteticky hodnotit jako nepřímý doklad dálkových kontaktů mezi oblastmi středních Čech a vyspělým jihem ve střední době laténské. Miska je tak nejspíše odrazem znalosti jižních předloh domácími výrobci, dle kterých byla vyrobena. Uvedená znalost těchto předloh mohla vycházet z jejich možné přítomnosti přímo na sídlišti nebo v jeho okolí. Tuto přítomnost se však zatím nepodařilo prokázat.

Miska je zároveň významným rozšířením skupiny nálezů naznačujících, že region Pitkovičského potoka, který byl během celé doby železné významně osídlen (srov. *Trefný–Polišenský 2008*; *tíž 2010*; *tíž 2011*; *Polišenský – Trefný 2011*; *tíž 2012*), byl po dlouhou dobu napojen na interregionální síť dálkových kontaktů. To se ve starším období projevilo jak např. nálezem importované attické červenofigurové keramiky (*Trefný – Polišenský 2008*), tak nálezem zlomků surového jantaru (*Polišenský – Trefný 2011*, obr. 21–22). V tomto smyslu lze uvedenou misku hodnotit jako doklad pokračování určitých vztahů k jižním oblastem, které zde započaly v pozdní době halštatské až časně laténské a jejichž stopy lze vysledovat i v pozdějších fázích doby železné.

Závěrem je nutno zdůraznit významnou roli jak pojednávané misky, tak ostatních podobných nálezů pro rozpoznání interregionálních dálkových vztahů mezi dílčími regiony. Nikoliv vždy se tyto

vztahy musí nezbytně projevovat nálezy přímých importů ze zmíněných oblastí. Výše popsané příklady dokládají, že přítomnost těchto exogenních artefaktů může být nepřímo doložena i nálezy jejich místních napodobenin.

LITERATURA

- Bašta, J. – Bašťová, D. – Bouzek, J. 1989: Die Nachahmung einer attisch rotfigurigen Kylix aus Pilsen-Roudná, Germania 67, 463–476.
- Bouzek, J. 1992: Die Etrusker und Böhmen. In: Aigner-Foresti, L. (ed.), Etrusker nördlich von Etrurien. Etruskische Präsenz in Norditalien und nördlich der Alpen sowie ihre Einflüsse auf die einheimischen Kulturen. Akten des Symposiums von Wien-Schloss Neuwaldegg, 2.–5. Oktober 1989. Wien, 361–369.
- Bouzek, J. 2007: Keltové našich zemí v evropském kontextu. Praha–Kroměříž.
- Cavagnaro-Vanoni, L. 1996: Tombe Tarquiniesi di età ellenistica. *Studia archaeologica* 82. Roma.
- Curti, F. 2003: Presenze di „stemmed plates“ attici a figure rosse nell'Adriatico. In: L'alto e medio Adriatico tra VI e V secolo a. C., *Atti del convegno internazionale, Adria, 19–21 Marzo 1999*, Padusa 38, 161–176.
- Drda, P. – Rybová, A. 1997: Keltská oppida v centru Boiohaema, *Památky archeologické* 88, 65–123.
- Drda, P. – Rybová, A. 1998: Keltové a Čechy. Praha.
- Drda, P. – Rybová, A. 2001: Model vývoje velmožského dvorce 2.–1. století př. Kr., *Památky archeologické* 92, 284–349.
- von Eles-Masi, P. 1982a: Imola, Via Montericco, necropoli. In: von Eles-Masi, P. (ed.), *La Romagna tra VI e IV secolo a. C. Ozzano*, 25–142.
- von Eles-Masi, P. 1982b: Bologna, predio Benacci. In: von Eles-Masi, P. (ed.), *La Romagna tra VI e IV secolo a. C. Ozzano*, 150–151.
- Filip, J. 1956: Keltové ve střední Evropě. Praha.
- Chytráček, M. 1983: Nové poznatky o halštatsko-laténských bronzových nádobách z Čech, *Archeologické rozhledy* 35, 427–451.
- Chytráček, M. – Metlička, M. 2004: Die Höhensiedlungen der Hallstatt- und Latènezeit in Westböhmen, *Památky archeologické-Supplementum* 16. Praha.
- Kysela, J. 2010: K imitacím (?) středomořské keramiky ze středočeských oppid, *Archeologické rozhledy* 62, 523–534.
- Landolfi, M. 2000: Vasi alto-adriatici del Piceno. In: *Adriatico tra IV e III secolo a. C., Atti del convegno di studi, Ancona, 20–21 giugno 1997*. Ancona, 111–130.
- Lollini, D. G. 1976: La civiltà Picena. In: *Popoli e civiltà dell'Italia antica*. Roma, 107–195.
- Morel, J. P. 1981: Céramique campanienne. Les formes. Rome.
- Morico, G. 1982: Faenza, Persolino. In: von Eles-Masi, P. (ed.), *La Romagna tra VI e IV secolo a. C. Ozzano*, 180–197.
- Moucha, V. 1980: *Corallium rubrum* (L.) v laténské jámě ze Zvoleněvsi (okr. Kladno), *Archeologické rozhledy* 32, 512–520.
- Polišenský, T. – Trefný, M. 2011: Pozdně halštatské až časně laténské sídliště v Praze-Křeslicích, *Archeologie ve středních Čechách* 15, 819–858.
- Polišenský, T. – Trefný, M. 2012: Mladolaténské sídlištní objekty z Prahy-Křeslic, *Archeologie ve středních Čechách* 16, 297–306.
- Serra Ridgway, F. R. 1996: *I corredi del Fondo Scataglini a Tarquinia*. Milano.
- Svobodová, H. 1983: Bronzové nádoby z keltských oppid v Čechách a na Moravě, *Archeologické rozhledy* 35, 656–677.
- Svobodová, H. 1985: Antické importy z keltských oppid v Čechách a na Moravě, *Archeologické rozhledy* 37, 653–668.
- Trefný, M. 2011: Attická keramika jako významný doklad jižního importu v prostředí pozdně halštatských až časně laténských Čech, *Památky archeologické* 102, 271–306.
- Trefný, M. v tisku: Čechy a střední Evropa v pozdní době halštatské až časně laténské a jejich vztah k oblasti antického Středomoří. In: Valentová, J. – Tisucká, M. (edd.), *Ve stínu Olympu*. Praha.
- Trefný, M. – Polišenský, T. 2008: Nové nálezy řecké červenofigurové keramiky a dalších artefaktů souvisejících s jižními vlivy na časně laténském sídlišti v Praze-Pitkovicích, *Archeologie ve středních Čechách* 12, 477–492.
- Trefný, M. – Polišenský, T. 2010: Laténské kostrové hroby z Prahy-Pitkovic, *Archeologie ve středních Čechách* 14, 723–736.
- Trefný, M. – Polišenský, T. 2011: Halštatské sídliště v Čestlicích (poloha V Moklinách), okr. Praha-Východ, *Archeologie ve středních Čechách* 15, 335–347.

- Trefný, M. – Kloužková, A. – Chytráček, M. – Hanykýt, V. 2011: K problematice původu napodobenin řecké keramiky z Plzně-Roudné a Chržína, *Archeologické rozhledy* 63, 151–161.
- Trefný, M. – Thér, R. – Tichý, R. – Dohnálková, H. 2012: On a fragment of a ceramic beaked flagon from the Late Hallstatt to Early La Tène settlement in Tuněchody (okr. Chrudim) in Eastern Bohemia, *Archäologisches Korrespondenzblatt* 42, 335–350.
- Valentová, J. – Trefný, M. – Kysela, J. *v přípravě*: Nové nálezy jižních importů a příklady jižních vlivů v archeologických nálezech z oppida Stradonice.
- Venclová, N. 1998: Mšecké Žehrovice in Bohemia. Archaeological background to a Celtic hero, 3rd–2nd century B. C. Sceaux.
- Venclová, N. 2001: Výroba a sídla v době laténské. Projekt Loděnice. Praha.
- Venclová, N. ed. 2008a: Archeologie pravěkých Čech 6. Doba halštatská. Praha.
- Venclová, N. ed. 2008b: Archeologie pravěkých Čech 7. Doba laténská. Praha.
- Venclová, N. a kol. 2008: Hutnický region Říčansko. Praha.
- Vitali, D. ed. 2003: La necropoli di Monte Tamburino a Monte Bibele. Modena.
- Waldhauser, J. – Mangel, T. 2011: Časně laténská schránka mořského plže z Tuněchod, okr. Chrudim, *Archeologie ve středních Čechách* 15, 395–418.

DIE IMITATION EINES KERAMISCHEN GEFÄSSES MIT DEM SÜDLICHEN URSPRUNG AUS DER LATÈNEZEITLICHEN SIEDLUNG IN PRAG-PITKOVICE

Bei der Verarbeitung von den archäologischen Funden aus der Siedlung der Hallstattzeit sowie der Früh-, Mittel- und jüngeren Latènezeit in Prag-Pitkovice wurde ein Exemplar eines kleinen Tellers oder eines kleinen Trinkbechers auf dem hohen Fuß in dem junglatènezeitlichen Objekt Nr. 882 entdeckt. Aus dem Gesichtspunkt der Gestalt handelt es sich um einen Typ des Gefäßes, der den Formen von den keramischen Gefäßen, welche in dem einheimischen, frühlatènezeitlichen Spektrum von den Typen nicht üblich sind, nicht entspricht. Mit Rücksicht darauf, dass es sich um ein Gefäß, das in dem lokalen Milieu erzeugt wurde, handelt, kann es vorausgesetzt werden, dass dieses Gefäß die örtliche Nachbildung eines Typs der fremden Provenienz – vermutlich eines Erzeugnisses aus der Apenninen-Halbinsel – darstellt. Auf diese Art und Weise kann das erwähnte Gefäß für einen indirekten Beleg von den nicht spezifizierten, fremden Kontakten mit den südlichen Gebieten im Verlaufe der mittleren oder der jüngeren Latènezeit gehalten werden.

Abb. 1. Prag-Pitkovice, das Objekt Nr. 882

Abb. 2. Die flache und tellerförmige kleine Schüssel auf dem hohen Fuß und das Bruchstück vermutlich aus dem weiteren Gefäß

Abb. 3. Die keramischen Haupttype, die in dem Objekt Nr. 882 vertreten wurden.

Abb. 4. Die Auswahl aus den analogischen Gestalten, welche auf dem Gebiet Italiens entdeckt wurden. (unterschiedliche Maßstäbe)

Abb. 5. Die in dem Text erwähnten Fundorte. 1 Imola, 2 Bologna, 3 Faenza, 4 Camerano, 5 Tarquinia- Calvario, 6 Tarquinia-Fondo Scatagliani, 7 Spina, 8 Numana, 9 Monterenzio-Monte Tamburino

TOMÁŠ POLIŠENSKÝ

ÚSTAV ARCHEOLOGICKÉ PAMÁTKOVÉ PÉČE STŘEDNÍCH ČECH, NAD OLŠINAMI 3/448, 100 00 PRAHA 10
tomas.polisensky@uappsc.cz

MARTIN TREFNÝ

PODŘIPSKÉ MUZEUM, NÁM. JANA Z DRAŽIC 101, 413 01 ROUDNICE NAD LABEM
trefnymartin@seznam.cz